

***Missio-Dei* as paradigma vir die verhouding tussen geloofsgemeenskappe**

**G van Wyk
11949651**

Proefskrif voorgelê vir die graad Doctor Philosophiae in
Pastoraal aan die Potchefstroom kampus van die Noordwes-
Universiteit

Promotor: Prof dr GA Lotter

Medepromotor: Dr JJF Kruger

Mei 2014



Opgedra aan my gesin:
Gretha, Christi en Gerhard.
Saam met julle beleef ek die *missio Dei*.

ABSTRACT

***Missio Dei* as paradigm for the relationship between faith communities**

The theological theme *missio Dei* functions increasingly as the paradigm for local faith communities to renew the self-understanding of their identity and purpose in a changing world. There is, therefore, great interest in theological publications and religious practices regarding the so-called missional church. The *missio Dei* does not only have implications for the local faith community to be missional, but also for the way in which these faith communities should act in relation to each other in light of their new self-understanding. The *missio Dei* should, therefore, also shape the relationship between faith communities. This is already happening, especially in missional church-planting networks, but these networks have not thoroughly been grounded theologically or researched empirically in the light of the *missio Dei*. The purpose of this study is to develop a Scriptural matrix for the establishment of the relationship between faith communities in light of the *missio Dei*. The research is done by way of the practical theological methodology of Gerben Heitink (1999).

- The first section of this study is a hermeneutic process, seeking to put the current state of affairs into perspective and develop Scriptural principles. Chapter 2 of the hermeneutic inquiry seeks to understand the way in which the *missio Dei* functions in existing literature on the role of the *missio Dei* in the relationship between faith communities. Literature on existing missional networks are also included. In Chapter 3, an understanding is developed of the role of the Trinity in the *missio Dei* and of the fact that its elements should also be present in the relationship between faith communities that are participating in the *missio Dei*. This is done by way of grammatical-historical exegesis of John 17. Chapter 2, therefore, helps to understand what needs to be changed, and Chapter 3 helps to understand the preferred practice.
- The second section involves an empirical research in Chapter 4 of four missional networks in the United States of America and in Canada to determine the role of the *missio Dei* in the practice of those networks. These networks are Redeemer City to City, Church Innovations, Acts 29 and Forge Canada.

- The third section is the strategic moment and involves the integration of the research results from Chapters 2, 3 and 4 in a practice theory. In Chapter 5, a practise-theory matrix is eventually developed for the establishment of the relationship between faith communities in light of the *missio Dei*. This matrix may also have many useful applications, ranging from being used as an instrument for measuring and developing the missionality of local faith communities to the evaluation or even development of missional networks.

The conclusion of the study is that the degree of insight into the role of the Trinity in the *missio Dei* determines the extent to which faith communities and missional networks function missionally. The nature, boundaries, function and purpose of the unity of the Persons of the Trinity determine the nature, boundaries, function and purpose of the unity of missional communities of faith in their relationship with each other. The better a faith community's understanding is of the role of the Trinity in the *missio Dei*, the better that faith community will be able to function missionally with other faith communities. The matrix that has been developed helps the assessment, adjustment, establishment and prediction of the effectiveness of missional relationships between faith communities.

Keyterms

- *missio Dei*
- missional church
- missional faith communities
- missional networks
- paradigm

OPSOMMING

Die teologiese tema *missio Dei* is toenemend die paradigma waarvolgens plaaslike geloofsgemeenskappe tot 'n nuwe selfbegrip van hul identiteit en doel in 'n veranderde wêreld kom. Groot belangstelling heers daarom in teologiese publikasies en kerklike praktyk oor die sogenaamde missionale kerk. Die *missio Dei* het egter nie net implikasies vir die plaaslike geloofsgemeenskap nie, maar ook vir die wyse waarop daardie geloofsgemeenskappe in verhouding met mekaar behoort te tree in die lig van hul nuwe selfbegrip. Die verhouding tussen geloofsgemeenskappe behoort daarom ook deur die *missio Dei* gevorm te word. Dit gebeur reeds, veral in missionale kerkplantnetwerke, maar hierdie netwerke is nog nie deeglik teologies begrond of empiries ondersoek in die lig van die *missio Dei* nie. Die doel van hierdie studie is om 'n Skriftuurlike matriks te ontwikkel vir die inrig van die verhouding tussen geloofsgemeenskappe in die lig van die *missio Dei*. Die navorsing geskied aan die hand van die prakties-teologiese metodiek van Gerben Heitink (1999).

- Die eerste afdeling van hierdie studie is 'n hermeneutiese proses wat perspektief op die huidige stand van sake wil plaas en Skriftuurlike beginsels wil ontgin. Hoofstuk 2 van die hermeneutiese ondersoek poog om die wyse te verstaan waarop die *missio Dei* funksioneer in bestaande literatuur wat oor die rol van die *missio Dei* handel in die verhouding tussen geloofsgemeenskappe. Literatuur van bestaande missionale netwerke word ook hierby ingesluit. In Hoofstuk 3 word tot 'n begrip gekom van die rol van die Drie-eenheid in die *missio Dei* en van die feit dat die elemente daarvan ook teenwoordig moet wees in die verhouding tussen geloofsgemeenskappe wat aan die *missio Dei* deelneem. Dit geskied aan die hand van grammaties-historiese eksegeese van Johannes 17. Hoofstuk 2 help dus om te begryp wat verander moet word en Hoofstuk 3 help om die praktyk wat verkies word te begryp.
- Die tweede afdeling behels 'n empiriese ondersoek in Hoofstuk 4 van vier missionale netwerke in die Verenigde State van Amerika en Kanada om te bepaal wat die rol van die *missio Dei* in die praktyk van daardie netwerke is. Die

netwerke is Redeemer City to City, Church Innovations, Acts 29 en Forge Canada.

- Die derde afdeling is die strategiese moment en behels die integrasie van die ondersoekresultate uit Hoofstukke 2, 3 en 4 in 'n praktykteorie. In Hoofstuk 5 word uiteindelik 'n praktykteoretiese matriks ontwikkel vir die inrig van die verhouding tussen geloofsgemeenskappe in die lig van die *missio Dei*. Hierdie matriks kan ook allerlei nuttige toepassings hê, wat wissel van gebruik as instrument om plaaslike geloofsgemeenskappe se missionaliteit te bepaal en te slyp tot die evaluering of selfs ontwikkeling van missionale netwerke.

Die gevolgtrekking van die studie is dat die mate van insig in die rol van die Drie-eenheid in die *missio Dei* bepalend is vir die mate waarin geloofsgemeenskappe en missionale netwerke missionaal funksioneer. Die aard, grense, funksionering en doel van die eenheid van die Persone van die Drie-eenheid is bepalend vir die aard, grense, funksionering en doel van missionale geloofsgemeenskappe se eenheid in hul verhouding met mekaar. Hoe beter 'n geloofsgemeenskap se insig in die rol van die Drie-eenheid in die *missio Dei* is, hoe beter sal daardie geloofsgemeenskap missionaal in verhouding met ander geloofsgemeenskappe kan funksioneer. Die matriks wat ontwikkel is, help met die assessering, aanpassing, inrig en voorspelling van die effektiwiteit van missionale verhoudinge tussen geloofsgemeenskappe.

Sleutelbegrippe

- *missio Dei*
- missionale kerk
- missionale geloofsgemeenskappe
- missionale netwerke
- paradigma

DANKBETUIGINGS

Ek is dankbaar dat God is wie Hy is. Vanweë sy asemrowende heerlijkheid wat veral in Jesus Christus sigbaar is, en ten spyte van my voortdurende gebreke, tekortkominge en menslikheid, is Hy steeds elke dag deur die evangelie en die werk van sy Gees besig om my tot sy eie roem en eer nuut te maak. My bestaan behoort daarom aan U. Ek is verder veral dankbaar dat ek U deur hierdie studie beter kon leer ken en daarom ook meer van my eie roeping kan verstaan.

My vrou en kinders is kosbare genade-geskenke. Gretha, ek wens almal mag deel wat ons deel. Dankie dat jy jou rol in ons gesin werklik as jou roeping uitleef en my in dieselfde gees met hierdie studie ondersteun het. Christi, baie dankie dat jy vir Pappa lief is en my baie geduldig gedeel het met die 'boek' wat ek skryf. Gerhard, dankie dat jy elke keer met jou glimlaggies kom inloer het om my dag op te helder. Mag ek maar vir julle die helfte beteken wat julle vir my beteken!

Baie dankie aan my ouers (Gerhard en Ria, asook Schalk en Ina), grootouma Corrie, en broers en susters (Bert, Adriana, Riaan, Marianne, Herman, Cornel, Johan, Hannes en Christmari) wat altyd belanggestel het, my gemotiveer het en ongetwyfeld elkeen 'n vormende rol in my lewe gespeel het, en só tot hierdie studie bygedra het.

Ek is dankbaar teenoor my geloofsgemeenskap by Brooklyn Gereformeerde Kerk wat in klomp opsigte 'n vergestaltung van die *missio Dei* in aksie is, te midde van die diversiteit van die demografie van Pretoria en van ons lidmate. Dankie vir elkeen se belangstelling en ondersteuning, asook vir die ruim studieverlof.

Ek is ook dankbaar teenoor my vriende en die ander kerke by TRANS:mission dat ons daar die inhoud van hierdie studie in praktyk kan sien lewe.

Baie dankie aan prof George Lotter, my promotor, wat hom goed van sy taak gekwyt het deur altyd positief oor die navorsingsresultate te wees en dr Fritz Kruger wat as medepromotor waardevolle insigte bygedra het. Dankie vir meer as net formele akademiese belangstelling en ondersteuning.

Verder spreek ek graag my waardering uit teenoor

- mee Gerda van Rooyen en Hester Lombard van die Teologiese Biblioteek van die NWU wat altyd baie behulpsaam was met my soektogte en navrae;
- me Hester van der Walt vir uitstekende, deeglike en baie flinke taalversorging van hierdie proefskrif;
- prof Faans Steyn van die Statistiese Konsultasiediens aan die Potchefstroomkampus van die NWU vir sy raad met my empiriese navorsing; en
- die personeel van die Merensky Biblioteek by die Universiteit van Pretoria vir toegang tot en uitleen van hul materiaal.

Inhoudsopgawe

1	Hoofstuk 1: Inleiding	14
1.1	Titel.....	14
1.2	Probleemstelling	14
1.2.1	Inleiding.....	14
1.2.2	Hedendaagse konteks.....	14
1.2.3	Die onderliggende rol van die <i>missio Dei</i>	23
1.2.4	Verhouding tussen plaaslike geloofsgemeenskappe.....	28
1.2.5	Samevattend	30
1.3	Navorsingsvraag.....	30
1.4	Doel	31
1.5	Sentrale teoretiese argument	32
1.6	Metode	32
1.7	Hoofstukindeling	37
1.8	Skematiese voorstelling.....	37
1.9	Outeursopmerkings	39
2	Hoofstuk 2: Die <i>missio Dei</i> in literatuur oor geloofsgemeenskappe.....	40
2.1	Inleiding.....	40
2.1.1	Oriëntering	40
2.1.2	Doelstelling.....	41
2.1.3	Werkplan en metode	42
2.1.4	Begrensing	43
2.1.5	Interpretasie van die inligting.....	44
2.2	Literatuur wat bespreking voer oor die <i>missio Dei</i> en die implikasies daarvan vir die verhoudinge tussen plaaslike geloofsgemeenskappe	45
2.2.1	An ecclesiastical geno-project: unpacking the DNA of denominations and denominationalism – C van Gelder	45
2.2.2	Living in the city – journeying outside the gate: a missional approach to polity – DG Forney	48
2.2.3	Reframing denominations from a missional perspective – A Roxburgh	52

2.2.4	The challenge of developing missional denominational agencies – M W Bullock.....	54
2.2.5	A missional reframing of ecclesiology and polity for specific denominations – C van Gelder.....	57
2.2.6	Samevatting van afleidings oor literatuur wat bespreking voer oor die <i>missio Dei</i> en die implikasies daarvan vir die verhoudinge tussen plaaslike geloofsgemeenskappe	59
2.3	Literatuur van missionale netwerke	60
2.3.1	Redeemer City to City (CtC).....	62
2.3.2	Church Innovations (CI)	66
2.3.3	Acts 29	69
2.3.4	Forge.....	74
2.3.5	Samevatting van afleidings oor missionale netwerke in praktyk.....	77
2.4	Algemene afleidings van die literatuurondersoek	78
2.5	Gevolgtrekkings van Hoofstuk 2.....	79
3	Hoofstuk 3: Skrifperspektiewe op die <i>missio Dei</i> as paradigma vir die verhouding tussen geloofsgemeenskappe	81
3.1	Inleiding.....	81
3.1.1	Oriëntering	81
3.1.2	Doelstelling.....	82
3.1.3	Werkplan en metode	82
3.1.4	Motivering vir tekskeuse.....	83
3.2	Eksegese van Johannes 17:1-26	85
3.2.1	Genre van Johannes	85
3.2.2	Tekstuele konteks van Johannes 17:1-26.....	86
3.2.3	Sosiohistoriese konteks van Johannes 17:1-26	92
3.2.4	Sintaktiese ontleding van Johannes 17:1-26.....	94
3.2.5	Semantiese ondersoek van Johannes 17:1-26	98
3.2.6	Vergelyking van Johannes 17:1-26 met verbandhoudende Skrifgedeeltes	115

3.3	Omvattende samevatting: Skrifperspektiewe op die <i>missio Dei</i> vanuit Johannes 17	121
3.3.1	Inleidend.....	121
3.3.2	Die aard van eenheid	122
3.3.3	Grense van die eenheid	123
3.3.4	Funksionering van die eenheid	123
3.3.5	Doel van die eenheid.....	124
3.4	Gevolgtrekkings van Hoofstuk 3.....	125
4	Hoofstuk 4: Die <i>missio Dei</i> in die praktyk van geloofsgemeenskappe ...	127
4.1	Inleiding.....	127
4.1.1	Oriëntering	127
4.1.2	Doelstelling.....	129
4.1.3	Begrensing van die empiriese ondersoek	130
4.1.4	Navorsingsontwerp.....	131
4.1.5	Werkplan en metode	134
4.1.6	Interpretasie van die inligting.....	138
4.2	Gevolgtrekking uit gestruktureerde onderhoud A met verteenwoordigers van die netwerke (B16 van addendum).....	139
4.3	Gevolgtrekkings uit gestruktureerde onderhoud B met verteenwoordigers van deelnemende geloofsgemeenskappe (C20 van addendum).....	139
4.4	Gevolgtrekkings van Hoofstuk 4	140
5	Hoofstuk 5: 'n Matriks vir die verhouding tussen geloofsgemeenskappe vanuit die <i>missio Dei</i>	142
5.1	Inleiding.....	142
5.1.1	Oriëntering	142
5.1.2	Doelstelling.....	144
5.1.3	Werkplan en metode	144
5.2	Perspektief op die resultate van Hoofstukke 2,3 en 4.....	144
5.3	Matriks as konsep.....	146

5.4	Praktykteoretiese matriks	146
5.5	Toepassings van die praktykteoretiese matriks	150
5.6	Samevatting van die strategiese moment.....	151
6	Hoofstuk 6: Samevatting en gevolgtrekking	152
6.1	Inleiding	152
6.1.1	Oriëntering	152
6.2	Hermeneutiese moment	154
6.2.1	Gevolgtrekkings van hermeneutiese moment in Hoofstuk 2	156
6.2.2	Gevolgtrekkings van die hermeneutiese moment in Hoofstuk 3.....	157
6.3	Empiriese moment.....	157
6.3.1	Gevolgtrekkings van die empiriese moment in Hoofstuk 4.....	159
6.4	Strategiese moment	160
6.4.1	Gevolgtrekkings van die strategiese moment in Hoofstuk 5.....	160
6.5	Finale gevolgtrekking.....	164
6.6	Terreine vir verdere navorsing.....	165
	Bronnelys.....	167
	BYLAE	183
	Bylaag A.....	183
	Bylaag B.....	206
	Bylaag C.....	238

Figure

Figuur 1: Metodologie van praktiese teologie volgens Heitink (1999:165)	35
Figuur 2: Hermeneutiese moment (Heitink, 1999:178).....	40
Figuur 3: Hermeneutiese moment (Heitink, 1999:178)	81
Figuur 4: Empiriese moment (Heitink, 1999:220)	128
Figuur 5: Onderhoud uiteensetting	135
Figuur 6: Kodering van vrae en antwoorde	136
Figuur 7: Strategiese moment (Heitink, 1999:201).....	142
Figuur 8: Missionale Matriks.....	149
Figuur 9: Heitink se metodiek vir praktiese teologie (Heitink, 1999:165).....	153
Figuur 10: Hermeneutiese moment (Heitink, 1999:178).....	155
Figuur 11: Empiriese moment (Heitink, 1999:220)	158
Figuur 12: Strategiese moment (Heitink, 1999:201).....	160

Tabelle

Tabel 1: Momente en inhoud van die studie.....	35
Tabel 2: Sistematiese uiteensetting van studie	39
Tabel 3: Moloney se beredenering (2005:262-283)	92

1 Hoofstuk 1: Inleiding

1.1 Titel

Missio Dei as paradigma vir die verhouding tussen geloofsgemeenskappe

1.2 Probleemstelling

1.2.1 Inleiding

Oor die afgelope paar jaar is daar wêreldwyd 'n oplewing in plaaslike geloofsgemeenskappe wat besig is met 'n nuwe besinning oor die identiteit en doel van hul bestaan (Tickle, 2008:14; Paggit, 2008:2; Malphurs, 2007:26; Niemand, 2007:9; Roberto, 2006:3; Paggit, 2003:15).

Hierdie hernude soeke na die identiteit en doel van die kerk spruit voort uit die postmoderne perspektief wat groot klem daarop lê dat 'n definiëring van 'n kerk onmoontlik is indien die definisie los is van die konteks waarin die kerk gewortel is (Anderson, 2006:104-105). Die beredenering van hierdie perspektief is dat die plaaslike kerk as geloofsgemeenskap altyd binne 'n bepaalde tyd en plek bestaan, en dat die rol van hierdie konteks verreken moet word wanneer daar oor die identiteit en doel van die kerk besin word (Van Wyk, 2005:1,5).

1.2.2 Hedendaagse konteks

Die oorsaak van die oplewing van geloofsgemeenskappe se besinning oor hul identiteit en doel is volgens Niemand (2007:10) drie groot verskuiwings wat almal tegelyk 'n geweldige invloed uitoefen op die kultuur en psige van mense, naamlik *postmodernisme*, *post-Christenheid* en *globalisering*.

Gibbs en Bolger (2006:17-19) stel drie moontlike reaksies van kerke op hierdie skuiwe: Kerke kan in ontkenning hiervan lewe; hulle kan hulself aktief hierteen probeer verskans; of hulle kan dit met 'n missionêre gesindheid tegemoet gaan.

Waar 'n geloofsgemeenskap besluit het om hierdie skuiwe met 'n missionêre gesindheid tegemoet te gaan, ontstaan daar noodwendig 'n nuwe besinning oor die wese (wat die kerk is), aard (hoe die kerk is) en doel (waarheen die kerk op pad is) van die kerk se bestaan. Die gevolg hiervan is 'n nuwe begrip van die sin van haar bestaan en gevolglik ook nuwe of aangepaste bedieningspraktyke in haar gegewe konteks. Sodanige kerke kan volgens Niemand (2007:46) ook *ontluikende* kerke genoem word, 'n konsep waarna daar in die Engelse literatuur as 'emerging churches' verwys word.

Die konsep 'emerging church' moet geensins met 'n kerkverband in die tradisionele sin van die woord verwar word nie. Dit is bloot 'n breë benoeming waarmee daar na 'n verskynsel verwys word soos wat daar na die reformasie van die 14de eeu verwys word en glad nie 'n aanduiding dat dit 'n kerkverband is of wil wees nie (Gibbs & Bolger, 2006:28,29).

Gibbs en Bolger (2006:28) definieer hierdie breë beweging soos volg: "Emerging churches are missional communities arising from within postmodern culture and consisting of followers of Jesus who are seeking to be faithful in their place and time."

Hierdie ontluikende kerke is baie moeilik om in groepe te sorteer. Heelwat van hulle wat tipies dieselfde karaktertrekke het as kerke wat tot 'n nuwe selfbegrip kom, wil nie noodwendig in 'n kerkverband met ander kerke geassosieer word nie, soos byvoorbeeld die Mars Hill-kerk in Seattle (Driscoll, 2007).

Mark Driscoll (2008), voorganger in die Mars Hill-kerk, identifiseer wel vier strominge waarin ontluikende kerke gesorteer kan word:

- Evangelies-ontluikend – Evangeliese kerke wat slegs erediens- en leierskapstyle aanpas om meer byderwets te wees, sonder om werklik in hul plaaslike sekulêre kultuur deel te neem en mense daar met liefde te bedien.
- Huiskerk-ontluikend – Evangeliese gelowiges wat glo dat tradisionele vorme van kerk uitgedien is en dat kleiner, informele en organiese geloofsgemeenskappies in huise die antwoord vir 'n postmoderne wêreld is.
- Gereformeerd-ontluikend – Kerke wat in die postmoderne era die *semper reformanda*-slagspreuk van die reformasie aangryp en die kultuur van die dag tegemoet gaan, maar teologies steeds sterk in die tradisie van die reformasie staan.
- Liberaal-ontluikend – Geloofsgemeenskappe wat nie poog om die tydlose evangeliese waarhede effektief in die lig van die drie groot skuiwe te kommunikeer nie, maar eerder poog om 'n heel nuwe tipe Christendom te skep.

Tog gebeur dit toenemend dat ontluikende kerke wat soortgelyke denke oor hul identiteit het, spontaan begin om losweg met mekaar te assosieer. 'n Voorbeeld hiervan is die 'Emergent'-groep, soos hulle formeel bekend staan, wat uit sekere geloofsgemeenskappe bestaan wat as deel van die Liberaal-ontluikende kerke beskou kan word. Hulle werk saam aan boekreekse en konferensies (Driscoll, 2008).

Hierdie onderskeid in strominge binne die breë beweging van die 'emerging church' is van kardinale belang, veral wanneer daar gepoog word om dit te beskryf of te beoordeel. In sy kritiese boek teen die ontluikende kerk, getiteld *Jesus is die Een: verloor ons nie die evangelie in die Emerging Church nie?*, erken Janse van Rensburg (2011:8) ook dat daar onderskeid tussen die begrippe 'emerging' en 'emergent' is. Volgens hom verwys 'emerging' na die beweging in die breedste moontlike verband, terwyl 'emergent' na 'n bepaalde organisasie binne hierdie beweging verwys. Janse van Rensburg onderskei egter nie hoe die twee entiteite van mekaar verskil nie en poog geensins om die subtiële strominge van die 'emerging'-beweging uit te stippel soos wat Driscoll (2008) dit doen nie. Die

'emergent'-organisasie is nie maar net 'n bepaalde organisasie wat die algemene standpunte van die 'emerging'-beweging verteenwoordig en poog om dit op georganiseerde wyse te propageer nie. Hulle het eiesoortige standpunte en Driscoll sorteer hulle onder 'Liberaal-ontluikend' in sy artikel getiteld "Navigating the Emerging Church Highway" (Driscoll, 2008). Janse van Rensburg toon nie hierdie noodsaaklike onderskeid aan nie en stel dit pertinent dat hy in sy boek die begrippe 'emerging' en 'emergent' bloot as wissel terme gebruik. Die gevolg is dat hy in sy beoordeling elke moontlike dimensie van die 'emerging'-beweging verwerp. Hiermee saam word erkende gespreksleiers en skrywers oor die *ontluikende* beweging in die Suid-Afrikaanse konteks, soos Stephan Joubert en Nelus Niemand, oor dieselfde kam as Amerikaanse skrywers geskeer wat volgens Janse van Rensburg teologies liberaal is en word die Suid-Afrikaanse skrywers en hul denke afgeskiet, sonder dat hulle in eie reg indringend beoordeel word (Janse van Rensburg, 2011:9-10). Indien daar (soos deur Janse van Rensburg) nie onderskeid gemaak word tussen die strominge in hierdie beweging nie, sal daar geen sinvolle beoordeling, ondersoek of bydrae tot die onderwerp gemaak kan word nie.

'n Ander voorbeeld van spontane assosiasie is die netwerk van missionale kerke wat aan 'Church Innovations', met Pat Kiefert as die president daarvan, gekoppel is. Hulle is geensins 'n denominasie nie; trouens, kerke in verskillende denominasies regoor die wêreld (óók in Suid-Afrika) is deel van hierdie netwerk van missionale kerke. Die netwerk se aktiwiteite sentreer rondom die begeleiding, opleiding en ondersteuning van plaaslike geloofsgemeenskappe in hul missionêre taak (Zscheile, 2006).

Dis egter nie alle plaaslike kerke se keuse om bogenoemde verskuiwings met 'n missionêre gesindheid tegemoet te gaan nie. Indien 'n plaaslike kerk wat wel daarop besluit in 'n breër kerkverband staan waarin sommige ander kerke kies om in ontkenning te lewe of hulself te verskans, gee dit noodwendig aanleiding tot konflik, omdat kerklike praktyke dan al hoe meer verskil. Dit is veral die geval in kerkverbande waar onderlinge bande tussen plaaslike kerke rigied bepaal word.

Onafhanklike kerke wat nie in 'n verband met ander plaaslike geloofsgemeenskappe staan nie, sou hierdie probleme natuurlik geensins teëkom nie.

Gibbs en Bolger (2006:28), asook Malphurs (2007:26), toon verder duidelik aan dat hierdie hernude oplewing in besinning oor die identiteit en doel van die kerk as poging om *postmodernisme*, *post-Christenheid* en *globalisering* tegemoet te gaan inderdaad plaasvind in beide onafhanklike plaaslike geloofsgemeenskappe én sogenaamde hoofstroomkerke wat tradisioneel deur 'n baie noue band aan 'n bepaalde denominasie gekenmerk word.

Ontluikende kerke in die VSA bied goeie voorbeelde hiervan. Kerke wat as ontluikend bestempel kan word, is kerke wat nog nooit deel van enige formele kerkverband was nie, soos byvoorbeeld Solomons Porch in Minneapolis (Paggit, 2003:7), asook kerke wat vroeër deel van 'n tipiese hoofstroom-kerkverband was, soos byvoorbeeld Jacob's Well in Kansas City (Keel, 2007:80-87), waarvan die Presbyterian Church of America die kerkverband van herkoms is. Die boek *The missional church and denominations: helping congregations develop a missional identity* maak juis melding van hierdie verskynsels en die implikasies daarvan op toestande binne denominasies (Van Gelder, 2008:2).

Van Gelder (2008:29) sit dit soos volg uiteen:

Many congregations are involved in trying to recontextualize their ministries in the midst of substantial changes. It is not unusual for them, as they do so, to turn to outside groups for inspirations or ideas because denominational programming no longer exists, or they view it as less relevant.

Hoewel hierdie besinning baie prominent in die VSA is, is beduidende spore daarvan ook op Europese bodem duidelik sigbaar, wat veral aangedui kan word as 'n *post-Christendom*-konteks.

Die titel van die Nederlandse boek van Gerrit Noort, Stefan Paas, Henk de Roest en Sake Stoppels, *Als een kerk opnieuw begint: handboek voor missionaire gemeenschapsvorming* (2008), is veelseggend, net soos die titel van CJ Haak se boek, *Kerk in de 21e eeuw: weer kerk voor de wêreld zijn* (2001).

Wat die Britse konteks betref, het Dave Tomlinson die gesprek ingelei met sy boek in 1995, getiteld *The Post-Evangelical* (Gibbs & Bolger, 2006:34,35). Tim Chester en Steve Timmis (2008) lewer 'n onlangser bydrae tot die gesprek met hul boek *Total church: a radical reshaping around gospel and community*. Die dominantste beweging in die Britse konteks wat al 'n baie groot en praktiese impak op die kerklike landskap gemaak het, is die organisasie Fresh Expressions. Hierdie organisasie werk met 'n verskeidenheid van denominasies en kerklike tradisies, en beskryf hul doel as die aanmoediging van nuwe vorme van kerk vir 'n vinnig veranderende wêreld. Hul aktiwiteite het tot gevolg dat honderde nuwe kerke *buite* en *langsaa*n bestaande tradisionele kerke ontstaan. Fresh Expressions is in 2005 deur die aartsbiskoppe van Kantelberg en York, tesame met die Metodiste-raad, van stapel gestuur. Intussen is die United Reformed Church, Church of England en vele ander deelnemers ook betrek (Fresh Expressions, 2010).

Besinning oor die invloed van die plaaslike kerk se konteks en haar roepingsvervulling geniet ook in Rooms-Katolieke kringe aandag (Gaillardetz, 2008:72; Van Koningsveld, 2005:33).

In die Suid-Afrikaanse konteks word daar ook vrae gestel oor die kerk se rol in 'n snel veranderende samelewing en veelbesproke postmoderne konteks (Joubert, 2012; Niemand, 2007:9-15; Olivier, 2002:2; Van Helden, 2013:1; Vorster, 1996:23). Niemand se boek in 2007, getiteld *Nuwe drome vir nuwe werklikhede*, is die eerste Afrikaanse boek wat die gesprek oor ontluikende kerke onder die aandag van die breë Afrikaanse kerkgemeenskap gevestig het. Coenie Burger (1999:98) het egter al in 1999 die problematiek van die kerk se konteks en die invloed daarvan op haar roepingsvervulling aangeraak met sy boek *Gemeentes in die kragveld van die Gees*.

Vorster (1996:23) het ook reeds in 1996 die aandag gevestig op die kerk se funksionaliteit al dan nie binne die postmoderne konteks.

In die afgelope jare het die konteks waarin geloofsgemeenskappe hulself wêreldwyd bevind, wesenlik verander (Venter, 2005:45-57; Van Koningsveld, 2005:33; Greenwood, 2002:11); kerke krimp ook dramaties (Van Helden, 2013:1). Hiermee saam dwing die dalende lidmaatgetalle van kerke volgens De Kock (2005:1) tot 'n dringende besinning oor die roepingsvervulling van plaaslike kerke. Dikwels is plaaslike kerke in Suid-Afrika wat deel van tradisionele gereformeerde kerkverbande is, ook soekend na hul eie unieke roeping in hul konteks (Van Wyk, 2005:63-84). Wanneer hierdie kerke dan in die lig van hul unieke konteks en omliggende kultuur 'n eiesoortige roeping identifiseer en antwoorde daarop formuleer as poging tot roepingsvervulling, het dit dikwels spanning met hul kerkverband tot gevolg (Van Wyk, 2005:2). Hierdie spanning veroorsaak soms dat die bedienings dan *buite-om* die kerkverband aangepak word.

'n Voorbeeld hiervan is 'n onafhanklike geloofsgemeenskap, *eis doksan*, wat ontstaan het vanuit en langs die Gereformeerde Kerk Middelburg-Noord wat deel uitmaak van die Gereformeerde Kerke van Suid-Afrika (GKSA). Die eietydse bediening met eie liturgie en bestuursbenadering geskied met die goedkeuring van die kerkraad en word as roepingsvervulling van die gemeente beskou (Kruger, 2010). Dit sal egter nie aan die voorwaardes of vereistes voldoen om formeel deel van die GKSA te word nie, omrede die openlike verklaring van die GKSA, wat by alle meerdere vergaderings voorgehou word as gronde waarop die kerke daar saam vergader en mekaar erken, die volgende bewoording bevat (Acta GKSA, 2009:498):

Ons aanvaar vir die eredienste die liturgiese beginsels en riglyne, soos vasgestel deur die Sinode van Dordrecht, en soos gewysig deur die Sinodes van die Gereformeerde Kerke in Suid-Afrika. In kerkregering handhaaf ons die Dordtse kerkorde, soos aanvaar in 1618/19, en gewysig deur die Nasionale Sinodes van die Gereformeerde Kerke in Suid-Afrika.

Eis Doksa volg nie die liturgiese beginsels en riglyne soos deur die Sinode van Dordrecht vasgestel en gewysig deur die GKSA Sinodes nie. Hul liturgie verloop byvoorbeeld nie volgens die Sinode se riglyne vir liturgiese momente nie, maar bestaan uit spontane “sang, boodskap, getuienisse, bekendstelling, nagmaal, gebed, uitreike” (Kruger, 2010). Hulle sing ook nie slegs die liedere wat deur artikel 69 van die kerkorde van die GKSA voorgeskryf word nie en vier elke week Nagmaal sonder individuele huisbesoeke voor en ná die Nagmaal, soos artikel 23 van die GKSA se kerkorde dit voorskryf (Kruger, 2010).

Voordat 'n vergadering van kerke van die GKSA 'n aanvang kan neem, moet alle afgevaardigdes van kerke wat teenwoordig is, instemming met die kerkorde en liturgiese beginsels en riglyne van die sinode van Dordrecht (soos deur die GKSA gewysig) betoon deur op te staan. Geloofsgemeenskappe (soos Eis Doksa) wat nie aan bogenoemde vereistes voldoen nie, kan geensins aan kerklike vergaderings van die GKSA deelneem nie.

'n Ander voorbeeld van die wyse waarop spanning binne 'n kerkverband kan ontstaan, is nuwe psalmomdigtings of liedere wat deur kerke in gebruik geneem word (Van Rooy, 2008:2,251,252). Alhoewel die fokus van Van Rooy se studie nie op hierdie debat binne die GKSA gemik is nie, wys sy wel daarop dat daar weerstand bestaan teen die 2001-omdigting wat die laaste dekade in die GKSA as Psalmboek 2003 afgehandel en in gebruik geneem is (Van Rooy, 2008:472,479). Volgens Van Rooy weerspieël die weerstand teen die Psalmboek 2003 die verdeeldheid wat daar in die kerke van die GKSA voorkom, maar sy brei nie op die aard of oorsake van hierdie verdeeldheid uit nie (Van Rooy, 2008:472). Van Wyk (2005:1,2) merk wel ten opsigte van die nuwe omdigting op dat sommige kerke van opinie is dat dit veral nodig is om steeds relevant en eietyd te wees wat woordgebruik in kerksang betref ter wille van die jeug, terwyl ander meen dat dit onnodige en ongeregverdigde veranderinge is.

Verskille soos hierdie het dikwels polarisasie tot gevolg (Vorster, 2004:34-36). Hierdie problematiek loop uit op die vraag oor die verhouding tussen kerklike eenheid en verskeidenheid in die Suid-Afrikaanse kerkgemeenskap – 'n kwessie wat deur die loop van jare aandag ontvang het (Helberg, 1988:26; Venter, 1994:24-26; Jackson, 2005:7; Du Plooy, 2005:18-20; Van Wyk, 2005:3; Van Wyk, 2007:65).

Die beginsels van eenheid en verskeidenheid word wel in die kerke aanvaar, maar eenheid word dikwels verkeerdelik as *eendersheid* verstaan, wat volgens Smit (1985:84) en Kruger (2009:57) nie dieselfde begrippe is nie. In die proefskrif van EJ Smit (2007:134) word daar ook teen die misverstand gewaarsku om eenheid as eendersheid in kerke te sien, veral ten opsigte van multikulturaliteit.

Hierdie problematiek het ook al aandag geniet in die vraag oor watter rol 'n plaaslike kerk se roepingsvervulling in die wisselwerking tussen kerklike eenheid en verskeidenheid behoort te speel. Van Wyk (2007:33,34) het bevind dat 'n fokus op roepingsvervulling spanning tussen kerklike eenheid en verskeidenheid ontloot. Waar die balans tussen hierdie drie aspekte versteur is deur byvoorbeeld 'n te groot klem op eenheid, moet groter klem op roepingsvervulling en verskeidenheid geplaas word om die balans te herstel.

Uit polemieke in die GKSA word dit al hoe meer duidelik dat die plaaslike kerke mekaar al hoe moeiliker vind deur die tradisionele kanale van hul kerkordes en kerklike vergaderings te benut. Venter (2007:26) se artikel in *Die Kerkblad*, "Broers buite hoorafstand! Waarheen met die eenheid?", dui hierop.

Kerklike spanning word onder andere sigbaar deur die uitstap in 2009 van lede van 'n streeksinode van die GKSA in Pretoria. Dit het geskied vanweë ontevredenheid met die feit dat 'n bepaalde klassis sekere van sy predikante na daardie streeksinode afgevaardig het, maar vanweë liturgiese en kerkordelike gebruike in daardie plaaslike kerk sou hulle nie by die openlike verklaring mag ontstaan nie (Jackson, 2009). Beskuldigings van oneerlikheid is in hierdie verband teenoor sodanige plaaslike kerke gemaak (Visser, 2009:30). Hierdie oënskynlike verlies van

lojaliteit aan die denominasie word, soos Van Gelder dit uitwys (2008:40), dikwels slegs beantwoord deur 'n toename in die regulerende karakter van die denominasie, waardeur daar na reëls en prosedures gedraai word om samewerking af te dwing.

Plaaslike kerke verander dus in die lig van 'n veranderde konteks en dit plaas toenemend druk op die kerklike strukture en organisatoriese stelsels.

1.2.3 Die onderliggende rol van die *missio Dei*

Sommige kerke wat in die veranderde wêreld soekend is na 'n dieper begrip van hul identiteit en doel in sameloop met wat wêreldwyd aan die gebeur is, word toenemend deur die konsep gerig wat as *missio Dei* (God se sending) beskryf kan word (Grandberg-Michaelson, 2008:267; Hobbart, 2008:246; Simpson, 2007:76).

Karl Hartenstein, 'n Duitse teoloog, het klaarblyklik in 1934 die eerste maal die uitdrukking *missio Dei* gebruik om te verwys na die feit dat God die inisiatiefnemer en onderwerp van enige sending is; hy gebruik die term na aanleiding van die teks in Johannes 20:21: "Soos die Vader My gestuur het, stuur Ek julle ook." (Vergelyk Flett, 2010:131.) Alhoewel Hartenstein reeds aan die onderliggende logika van die konsep geraak het in sy 1928-voordrag, "Was hat die Theologie Karl Barths der Mission zu sagen?" (Bosch 1991:389,390; Flett, 2010:125), het hy nie toe op Barth se teologie gesteun om die betekenis en inhoud van die konsep *Trinitaries* te begrond nie (Flett, 2010:124).

Die konsep sowel as die basiese rol van die Drie-eenheid daarin het wel later tot 'n populêre gebruik gekom vanweë die Willingen International Missionary Council se konferensie in 1952 met die tema "The Missionary obligation of the Church" (Bosch, 1991:390; Flett, 2010:11-17;137; Goheen, 2000:49). Richebacher (2003:589) merk die volgende hieroor op:

The literature always mentions the term in the same breath as the July 1952 Willingen meeting of the International Missionary Council, as the concept came into existence at that conference. Curiously, though, the expression itself was never used during the conference. It arose in the days and weeks following the Willingen conference in the report of the Württemberg prelate and former director of the Basel Mission, Karl Hartenstein. He created the term to summarize the main finding of the conference's closing statement, which said: "The sending of the Son to reconcile the universe through the power of the Spirit is the foundation and purpose of mission." The *missio ecclesiae* comes from the *Missio Dei* alone. Thus, mission is placed within the broadest imaginable framework of salvation history and God's plan for salvation.

Missio Dei dui hiervolgens op God se sending en aktiwiteit in die wêreld waarin geloofsgemeenskappe geroep is om deel te neem en waaruit hierdie kerke dus hul identiteit en doel van bestaan verstaan (Goheen, 2000:49-50). Die term *missio Dei* kan tereg as *paradigma* beskryf word, omrede dit op 'n hele koherente verwysingsraamwerk dui wat as vertrekpunt en fondament vir alle teologiese gesprekke kan dien.

Chung (2007:234) maak 'n insiggewende stelling oor die ontwikkeling van die konsep *missio Dei* vanaf blote missiologie. Hy stel dat missiologie voor die Willingen IMC as 'n deel van die ekklesiologie beskou is, maar dat missioloë en teoloë na afloop van die konferensie sending in sy verhouding tot God Drie-enig begin ontwikkel het. Volgens Chung is die hoofsaak van die kerk in die *missio Dei* dan om 'n instrument in die vervulling van die *missio Dei* te wees. *Missio Dei* behels dus meer as missiologie of sendingwetenskap van ouds, dit is die wese van alle teologie en alle geloofsgemeenskappe.

Flett (2010:138) beskryf hoe die Trinitariese begroning van die konsep *missio Dei* wat tydens die IMC ontwikkel is, sy oorsprong in 'n studie het wat vooraf deur die IMC aan 'n Amerikaanse werkgroep opgedra is om kerklike sending prinsipiëel te begrond. Hierdie studie, getiteld "Why missions?", begin met die eerste afdeling, genaamd "The Christian Mission and the Triune God." Flett (2010:138) skryf oor die

inhoud van hierdie werkgroep se verslag: “It is this study that locates the missionary act in the doctrine of the Trinity.”

Die verdere ontwikkeling in denke oor geloofsgemeenskappe in die paradigma van die *missio Dei* vind hoofsaaklik in navolging van befaamde missioloë soos David Bosch en Lesslie Newbigin plaas (Gibbs & Bolger, 2006:49).

Bosch leun weer terug op die denke en werk van Barth, Verkuyl en Hoedemaker (Bosch, 1995:27-32). Barth (1956:725) beskryf God as ’n missionêre God en sien God se mense daarom as missionêre mense. Die kerk se missionêre taak is dus nie bykomend tot haar wese nie; sy vind haar hele bestaan as gestuurde geloofsgemeenskap en in haar opbou vir die uitvoering van daardie missie.

Bosch (1995:32) se pleidooi ná sy bespreking van *missio Dei* is die volgende:

Unless the church of the west begins to understand this, and unless we develop a missionary theology, not just a theology of mission, we will not achieve more than merely patch up the church. We are in need of a missiological agenda for theology, not just a theological agenda for mission; for theology, rightly understood, has no reason to exist other than critically to accompany the *Missio Dei*.

Die implikasie van Bosch se pleidooi behels ’n ommeswaai in benadering tot teologie. Die verskillende teologiese vakdissiplines behoort baie meer geïntegreerd bestudeer te word met die eksplisiete fokus op die plaaslike geloofsgemeenskap se deelname aan die *missio Dei*, wat die skerp punt is waarop alle teologiese nadenke moet uitloop. Alle onderskeie teologiese vakke, juis ook die Prakties-teologiese vakke, behoort dus met ’n missionêre agenda ontwikkel te word om die geloofsgemeenskap in die praktyk by te staan. Hieronder is daar geen sin in teologiese refleksie en toepassing nie.

Guder (2004:17) bevestig dit ook in sy intreerede as Henry Winters Luce Professor van missionêre en ekumeniese teologie by Princeton Theological Seminary met sy opmerking: “All of the classical loci of theology are, in some way, engaged by the matter of missional theology.”

Flett (2010:296), wat ’n Trinitariese begroning vir die *missio Dei* ontwikkel, merk op dat ‘mission’ in die sin van *missio Dei* die sentrale saak van alle dogmatiese teologie behoort te wees. Volgens hom is die saak wat deur *missio Dei* tot uitdrukking kom, met slegs ’n paar uitsonderings, afwesig van die alles-omvattende teologiese sisteem. Hierdie afwesigheid van die *missio Dei* in kontemporêre teologie het vandag ’n ingrypende negatiewe nadraai vir die kerk se identiteit en funksionering.

Waar ontluikende kerke tot ’n nuwe begrip van hul identiteit en doel in die lig van die *missio Dei* kom, vervaag die lyne tussen die tradisionele ensiklopediese indelings van die teologie deurdat hul raakvlakke saam ontgin word en dit selfs plek-plek verdwyn (Hirsch, 2006:142-147).

Allan Hirsch, tans direkteur van die internasionale organisasie Forge Mission Training Network wat missionêre leierskapontwikkeling vir kerke doen, dring daarop aan dat die onderskeie ensiklopediese indelings se raakvlakke reg ontgin word, sodat die organiese vloei logies korrek is. In hul poging om missionaal op te tree in ’n post-Christendomkultuur hou hulle stewig vas aan die volgende formule: “Christologie bepaal missiologie en missiologie bepaal ekklesiologie.” Die persoon en werk van Christus beïnvloed die doel en metodologie van alle missionêre aktiwiteit wat nie weselik van die aard, funksies en vorme van die kerk verskil nie (Hirsch, 2006:142,143).

Craig van Gelder, redigeerder van die boekereeks, *The Gospel and our culture*, asook eertydse professor in missiologie aan Calvin Seminary in Grand Rapids en tans aan Luther Seminary in Minnesota, stel ook dat teologiese ontwikkelings in

ekkesiologie en missiologie al hoe beter lig werp op die feit dat *sending* (missiologie) en *kerk* (ekkesiologie) dieselfde entiteite beskryf (Van Gelder, 2000:32).

Velde soos dogmatiek, missiologie, ekkesiologie en kerkreg word in effek bo-oor mekaar geplaas en saam vanuit God se Drie-eenheid gelees en ontgin om die kerk se ware identiteit op 'n holistiese wyse te verstaan, eerder as om die onderskeie vakgebiede afsonderlik langs mekaar te bestudeer en te ontwikkel, en nouliks oor hul raakvlakke te besin (Hirsch, 2006:142-147; Van Gelder, 2000:37,38).

Die rede hiervoor is dat die paradigma van *missio Dei* (tipies dogmatiek) fokus op die konkrete, tasbare plaaslike geloofsgemeenskap (tipies ekkesiologie) in 'n bepaalde konteks met haar daaglikse deelname aan God se *sending* (tipies missiologie) waardeur God se koninkryk (tipies basileiologie) op aarde gevestig word, ondersteun deur die verhoudings wat hierdie geloofsgemeenskappe met mekaar het (tipies kerkreg).

Dit is juis hierdie perspektief wat toenemend plaaslike geloofsgemeenskappe se identiteit, wese, karakter, organisasie en uiteindelik keuses rondom kerklike praktyk bepaal (Gibbs & Bolger, 2006:50; Greenwood, 2002:81-92).

Gibbs en Bolger (2006:50) beskryf ook die *missio Dei* in verhouding tot spesifiek ontluikende kerke. Hulle stel dat Adam, Abraham, Israel, Jesus Christus, Paulus, die vroeë kerk, die kerk deur die geskiedenis en ontluikende kerke vandag nie aparte missies het nie, omdat daar net een missie is, naamlik God se missie. Die verskeie individue en groepe in die Skrif se ooreenstemming lê slegs in die wyse waarin hulle ten volle aan God se versoeningswerk in die wêreld deelneem. Die ontluikende kerke beskou gelowiges as mense wat in die stroom van God se aktiwiteit vloei in samewerking met God wat vir homself 'n bruid bymekaarmaak (Gibbs & Bolger, 2006:51).

Die missio Dei is daarom die prominente vertrekpunt van, paradigma waarbinne en motief waartoe 'n toenemende aantal ontluikende kerke as geloofsgemeenskappe

funksioneer. Die doel van hierdie studie is om te fokus op die wyse waarop die *missio Dei* dan spesifiek die funksionering van verhoudinge tussen plaaslike geloofsgemeenskappe behoort te vorm.

1.2.4 Verhouding tussen plaaslike geloofsgemeenskappe

Die praktiese riglyne of ordereelings wat verhoudings tussen plaaslike geloofsgemeenskappe binne 'n kerklike verband met mekaar reguleer, word tereg deur die teologiese denke en uitgangspunte van daardie kerkverband gevorm (Du Plooy, 1993:8; Richey, 1977:29). Alle teologiese denke is op hul beurt weer kontekstueel. Die milieu en problematiek van die dag beïnvloed die *lens* waardeur die Skrif benader en verstaan word (Van Gelder, 2000:38). Dit is nie as sodanig verkeerd nie, omdat teologie juis die vaste, geopenbaarde waarheid van die Skrif tot die konstante veranderende praktyk van die lewe en die tydvak wil laat spreek. Probleme begin wel opduik wanneer hierdie dinamika ontken word of teologiese denke stol (Van Gelder, 2000:38).

Die milieu en problematiek van postmodernisme, post-Christenheid en globalisering van die huidige tydvak slyp en vorm ook hedendaagse teologiese denke. Hierdie teologiese denke, waar hulle deur die *missio Dei* omraam word, loop weer op bepaalde praktyke uit of op die verskille in belang wat aan bepaalde sake toegeken word. Dit behoort dan ook te geld ten opsigte van die praktyke en meganismes wat die verhoudings tussen plaaslike geloofsgemeenskappe reguleer wanneer hulle met mekaar assosieer.

Die teologiese denke van die reformatie het in 'n bepaalde konteks ontwikkel. Hierdie konteks was onder andere die opkomende rasionalisme, asook die stryd teen veral die Roomse Kerk (Tickle, 2008:43-62). Binne hierdie konteks het hedendaagse kerke van gereformeerde tradisie hul identiteit gevind en het hul tiperende belydenisse, kerkordes en vergaderpraktyke ook ontstaan (Tickle, 2008:43-62; Gibbs & Bolger, 2006:19). Die neerslag van die reformatie is daarom

ook noodwendig deur die konteks en problematiek van die dag geslyp en gevorm (Forney, 2008:46). Die teologiese onderbou en kerklike praktyk van kerke van gereformeerde tradisie vandag is dus deur die problematiek, vroeë en konteks van 'n wêreld van 400 jaar gelede beïnvloed (Gibbs & Bolger, 2006:20).

Kerke wat deur die *missio Dei* gerig word en wat die milieu van postmodernisme, post-Christenheid en globalisering tegemoet wil gaan, is besig met 'n nuwe besinning oor die identiteit en doel van die kerk, wat reeds op innoverende neigings en praktyke uitloop. Soos reeds aangedui, is hierdie neigings en praktyke dikwels baie vreemd vir kerke van die breë gereformeerde tradisie. Dit wil voorkom asof die twee paradigmas toenemend in konflik met mekaar sal kom.

Hierdie bron van spanning en konflik laat vroeë oor die aard en doel van kerkverband as sodanig ontstaan. Oor die spanning tussen geloofsgemeenskappe stel Du Plooy (2005:18) die vraag in die volgende artikel in *Die Kerkblad*: “Ek wonder regtig of ons nog genoeg erns maak met die eenheid van die kerk, ook met ons onderlinge geloofsgemeenskap met mekaar, veral as ons van mekaar verskil. Doen ons dinge reg?” Vóór hierdie vraag beantwoord kan word, moet daar beseft word dat die oordeel oor *reg* of *verkeerd* ten opsigte van gebruikelike praktyke en riglyne vir samewerking van die paradigma gaan afhang van waaruit daardie kerklike praktyk beoordeel word. Diegene wat slegs vanuit die reformatie en die neerslag daarvan redeneer, en diegene wat vanuit die *missio Dei* redeneer, sal noodwendig van mekaar verskil.

Wright (2010:23) vra in die eerste hoofstuk van “The mission of God’s people”, die inleidende vroeë tot sy boek *Who are we and what are we here for?* Maar soos daar nuwe insigte vanuit die *missio Dei* ontwikkel word as antwoorde op Wright se vroeë, is daar egter nog 'n derde vraag wat al hoe meer gevra word en wat steeds op 'n antwoord wag: “And how do we do it together?”. Hierdie studie vra dieselfde vraag, ondersoek die opsies en stel moontlike oplossings voor.

Besinning binne die relatief nuwe paradigma van *missio Dei* oor die verhouding tussen plaaslike geloofsgemeenskappe is noodsaaklik om uiteindelik riglyne te kan identifiseer vir geloofsgemeenskappe se verhoudings met mekaar. Insig wat hieruit verkry word, sal ook tot die ontlonting van kerklike spanning op allerlei terreine kan meewerk.

1.2.5 Samevattend

Die wêreldkonteks verander; sommige plaaslike kerke verander in reaksie daarop, gerig deur die *missio Dei*, terwyl kerklike verbande en stelsels al hoe meer sukkel om die veranderinge te akkommodeer.

Nuwe netwerke en praktyke ontstaan as pogings tot oplossings, maar tot op hede is prinsipiële begronding vir missionale verhoudinge tussen plaaslike geloofsgemeenskappe in die lig van die *missio Dei* nog nie na behore ontwikkel nie. Nog minder is daar riglyne vir hoe die praktyk van hierdie verhoudinge behoort te lyk as dit getrou aan die *missio Dei* funksioneer.

1.3 Navorsingsvraag

In die lig van die oriëntering hierbo is die oorkoepelende probleemstelling van die studie die volgende:

Hoe behoort geloofsgemeenskappe hul onderlinge verhoudinge met mekaar konkreet in te rig indien hulle hul identiteit en doel in terme van die *missio Dei* verstaan?

Vrae wat die probleem duideliker omlyn, is die volgende:

- 1.3.1 Wat is die onderliggende matriks van die verhouding tussen geloofsgemeenskappe wat hul identiteit en doel in terme van die *missio Dei* verstaan, afgelei vanuit die literatuur?**
- 1.3.2 Watter Skrifperspektiewe kan op die *missio Dei* as paradigma gebied word vir die verhouding tussen geloofsgemeenskappe?**
- 1.3.3 Wat is die onderliggende matriks van die verhouding tussen geloofsgemeenskappe wat hul identiteit en doel in terme van die *missio Dei* verstaan, afgelei vanuit die praktyk?**
- 1.3.4 Watter Skriftuurlike matriks kan deur geloofsgemeenskappe wat hul identiteit en doel in terme van die *missio Dei* verstaan, gebruik word om, konsekwent tot hul deelname aan die *missio Dei*, ook in verhouding met ander geloofsgemeenskappe te funksioneer?**

1.4 Doel

Die oorkoepelende doel van hierdie studie is om vas te stel hoe geloofsgemeenskappe hul onderlinge verhoudinge met mekaar konkreet behoort in te rig indien hulle hul identiteit en doel in terme van die *missio Dei* verstaan.

Die volgende doelwitte word gestel om hierdie doelstelling te behaal:

- 1.4.1 Om vas te stel wat die onderliggende matriks is van die verhouding tussen geloofsgemeenskappe wat hul identiteit en doel in terme van die *missio Dei* verstaan, afgelei vanuit die literatuur.**
- 1.4.2 Om Skrifperspektiewe te bied op die *missio Dei* as paradigma vir die verhouding tussen geloofsgemeenskappe.**

1.4.3 Om vas te stel wat die onderliggende matriks is van die verhouding tussen geloofsgemeenskappe wat hul identiteit en doel in terme van die *missio Dei* verstaan, afgelei vanuit die praktyk.

1.4.4 Om 'n Skriftuurlike matriks te ontwikkel wat deur geloofsgemeenskappe wat hul identiteit en doel in terme van die *missio Dei* verstaan, gebruik kan word om, konsekwent tot hul deelname aan die *missio Dei*, ook in verhouding met ander geloofsgemeenskappe te funksioneer.

1.5 Sentrale teoretiese argument

Die sentrale teoretiese argument van hierdie studie is dat geloofsgemeenskappe wie se selfbegrip deur die *missio Dei* gerig word, ook hul verhouding met mekaar daarvolgens moet inkleef.

1.6 Metode

In hierdie studie sal die prakties-teologiese metodiek van Heitink (1999:104-239) gebruik word, wat ook lig op die modelle werp wat deur Zeffass (1974:166 e.v.) en andere ontwikkel is.

Indien prakties-teologiese metodes van navorsing saam ondersoek word, bevat dit, breedweg beskou, hoofsaaklik drie elemente wat elk te make het met die wyse waarop praktiese teologie inligting versamel, daardie inligting verstaan en dan 'n geïntegreerde teorie vir praktyk aanbied om 'n bepaalde praktyk aan te pas of reg te stel.

Zeffass (1974:166 e.v.) tref onderskeid tussen 'n *basisteorie*, *metateorie* en *praktykteorie*. Die basisteorie is die resultate van Skrifondersoek oor die navorsingsonderwerp, die metateorie is die bydrae wat metavelde tot die navorsingsonderwerp kan lewer en die praktykteorie word gevorm deur die

basisteorie en metateorie saam te laat werk om 'n vorige gebrekkige praktyk aan te pas of reg te stel.

Lotter (2007:6) onderskei tussen *Skrifperspektiewe*, *Konteks* en *Pastoraal-Teologiese model* en beweeg met sy voorgestelde metodiek baie naby aan Zerfass se basis-, meta- en praktykteorie. Volgens Lotter se model funksioneer *Skrifperspektiewe* as alleenstaande moment en literatuurstudie, empiriese werk en ander metavelde word ingesluit in *Konteks*, terwyl die verrekening van hierdie twee momente dan die Pastoraal-Teologiese model daarstel; vergelyk in dié verband ook Ferreira (2010:42) en Freeks (2011:17) wat hierdie model in hul doktorsale studies gebruik het.

Osmer, aan die ander kant, onderskei vier elemente in sy prakties-teologiese metodiek: Die beskrywings-empiriese taak wat die nagaan is van die data voor hande van 'n spesifieke saak deur middel van wat hy as 'priesterlike luister' beskryf (2008:31-78); die taak van interpretasie van daardie data met wysheid (2008:79-128); die normatiewe taak om normatiewe inspraak vanuit die Skrif as profetiese onderskeiding te gee (2008:129-174); en die pragmatiese taak om dienende leiding ten opsigte van die praktyk te gee (2008:175-218). By nadere beskouing is die eerste twee take, soos deur Osmer beskryf, eenvoudig die empiriese ondersoek en die bevindinge daarvan wat oor die algemeen as een element hanteer word in prakties-teologiese navorsing. In hierdie lig is die viervoudige onderskeiding van Osmer bloot 'n ander inkleding van die basiese drie elemente in prakties-teologiese metodiek.

Die drie basiese elemente waaruit prakties-teologiese navorsing bestaan, word deur Heitink (1999:179,221,218) saamgevat in die hermeneutiese perspektief (poging om te verstaan), empiriese perspektief (poging om te verklaar) en strategiese perspektief (poging om te verander) (Schalekamp, 2005:35). Bosman (2007:7) beskryf die onderafdelings van Heitink met die begrippe *begryp* (hermeneutiese moment), *verklaar* (empiriese moment) en *verander* (strategiese moment). Nog

eenvoudiger gestel, kan Heitink se indeling deur die volgende drie vrae voorgestel word: (1) Wat leer die literatuur asook die Bybel ons oor die onderwerp? (hermeneutiese moment.) (2) Hoe lyk dít wat die literatuur beskryf in die huidige praktyk? (empiriese moment.) (3) Hoe moet die praktyk dan lyk? (strategiese moment.)

Volgens die prakties-teologiese metodiek van Heitink is die oogmerk van die hermeneutiese moment om tot 'n 'verstaan' te kom van die onderskeie elemente van die navorsingsonderwerp. Hierna moet dit *empiries* ondersoek en toegelig word voordat dit uiteindelik *strategies* aangepas kan word (Heitink, 1999:221-225). Die onderliggende vertrekpunt hiervoor is dat alle aktiwiteit situasioneel is en binne 'n bepaalde tyd en ruimte met 'n spesifieke konteks plaasvind. Die empiriese ondersoek word gedoen om die resultate van die hermeneutiese ondersoek toe te lig en te bevestig (Van Wyk, 2005:125). Die empiriese ondersoek is nie 'n blote bevestiging van die literatuur oor navorsingsonderwerpe nie, maar lig dit ook toe en dra in eie reg by tot die ontwikkeling van 'n verstaans- en uiteindelijke praktykteorie. Anders as by die metode van Zeffass (1974:167), funksioneer hierdie drie momente dus nie in strakke isolasie van mekaar nie, maar is hulle interaktief met 'n bepaalde wisselwerking (Heitink, 1999:221). Die unieke resultaat van die gebruik van Heitink se metode vir navorsing in praktiese teologie setel daarom in die waardevolle kruiskontrolle tussen die literatuurondersoek en die empiriese werk wat die gebruikelike elemente van prakties-teologiese navorsing verryk.

Heitink meen tereg dat die hermeneutiese moment die deurslaggewende en belangrikste is en as fondament dien waarop die ander twee momente bou (Heitink, 1999:200). Dié standpunt word ook in hierdie studie weerspieël. Die metodiek kan grafies soos volg voorgestel word:

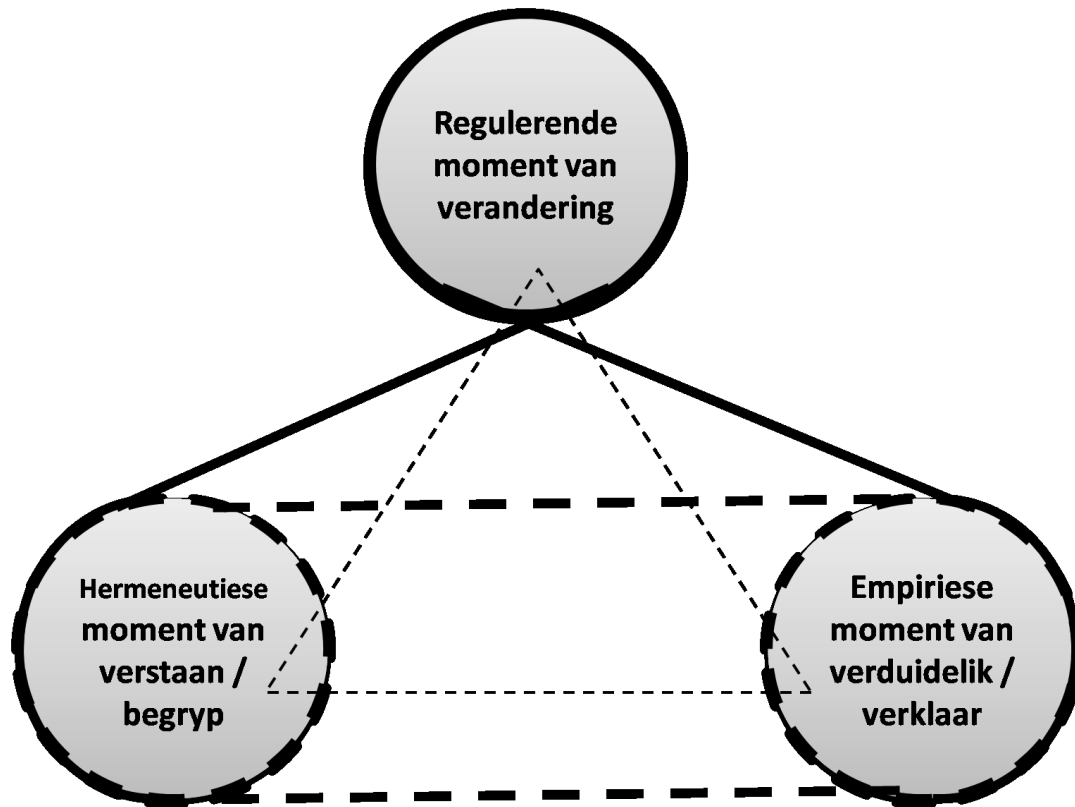

Figuur 1: Metodologie van praktiese teologie volgens Heitink (1999:165)

Hierdie studie klee die elemente van die prakties-teologiese metodiek van Heitink soos volg in:

Moment	Hermeneuties	Empiries	Strategies
Inhoud	<ul style="list-style-type: none"> • Afleidings vanuit literatuur • Skrifperspektiewe 	<ul style="list-style-type: none"> • Afleidings vanuit praktyk 	<ul style="list-style-type: none"> • Matriks vir die verhouding tussen geloofsgemeenskappe vanuit die <i>missio Dei</i>

Tabel 1: Momente en inhoud van die studie

Die hermeneutiese moment kom eerste aan die beurt en bestaan eerstens uit 'n literatuurondersoek na die funksionering van verhoudinge tussen plaaslike geloofsgemeenskappe wat hul identiteit en doel in term van die *missio Dei* verstaan. Hierdie literatuurondersoek beslaan Hoofstuk 2. Tweedens, in Hoofstuk 3, word Skrifperspektiewe op die *missio Dei* ontwikkel om 'n teoretiese raamwerk te bepaal wat in Hoofstuk 5 tot 'n matriks vir die praktyk sal kan meewerk. Die teoretiese raamwerk word deur grammaties-historiese eksegeese van Johannes 17:1-26 bepaal wat die vergelyking van die eksegetiese resultate met ander tersaaklike Skrifgedeeltes insluit.

Die empiriese moment volg in Hoofstuk 4 en stel vas hoe geloofsgemeenskappe van ontluikende kerke wat hulself reeds met die *missio Dei* identifiseer, se verhoudinge met mekaar in vier bestaande missionale netwerke funksioneer. Dit word gedoen deur 'n gestruktureerde onderhoud met 'n amptelike verteenwoordiger van elkeen van hierdie netwerke te voer, sowel as gestruktureerde onderhoude met drie kerke wat aan hierdie netwerke deelneem.

Die bevindinge van die hermeneutiese en empiriese moment word in die strategiese moment van Hoofstuk 5 in 'n geïntegreerde teorie aangebied en daar word 'n matriks voorgestel vir die verhoudinge tussen geloofsgemeenskappe in die lig van die *missio Dei*. Die konsep van 'n *matriks* soos dit in hierdie studie gebruik gaan word, behels 'n uitleg van rye en kolomme waarin data wat deur die navorsingsresultate verkry is, so opgestel word dat dit die verhouding van die datastelle (in die rye en kolomme) met mekaar kan bepaal, kontroleer, manipuleer of voorspel (vergelyk 5.3 en 5.4 vir verdere toeligting).

Die strategiese moment vorm die laaste moment van hierdie navorsing. Hoofstuk 6 gee uiteindelik die algehele samevatting en gevolgtrekking van die navorsing.

1.7 Hoofstukindeling

Hoofstuk 1: Inleiding

Afdeling A: Hermeneutiese moment

Hoofstuk 2: Die *missio Dei* in literatuur oor geloofsgemeenskappe

Hoofstuk 3: Skrifperspektiewe op die *missio Dei* as paradigma vir die verhouding tussen geloofsgemeenskappe

Afdeling B: Empiriese moment

Hoofstuk 4: Die *missio Dei* in die praktyk van geloofsgemeenskappe

Afdeling C: Strategiese moment

Hoofstuk 5: 'n Matriks vir die verhouding tussen geloofsgemeenskappe vanuit die *missio Dei*

Hoofstuk 6: Samevatting en gevolgtrekkings

1.8 Skematiese voorstelling

Die sistematiese uiteensetting van die studie word in die volgende tabel voorgestel:

Nr.	Probleemstelling	Doelstelling en doelwitte	en	Metodologie
1	Inleiding			
Afdeling A: Hermeneutiese moment				
2	Wat is die onderliggende matriks van die verhouding tussen geloofsgemeenskappe wat hul identiteit en doel in terme van die <i>missio Dei</i> verstaan, afgelei vanuit die literatuur?	Om vas te stel wat die onderliggende matriks is van die verhouding tussen geloofsgemeenskappe wat hul identiteit en doel in terme van die <i>missio Dei</i> verstaan, afgelei vanuit die literatuur.		Literatuurondersoek oor die funksionering van die <i>missio Dei</i> in geloofsgemeenskappe wat in missionale netwerke funksioneer.

3	Watter Skrifperspektiewe kan gebied word op die <i>missio Dei</i> as paradigma vir die verhouding tussen geloofsgemeenskappe?	Om Skrifperspektiewe te bied op die <i>missio Dei</i> as paradigma vir die verhouding tussen geloofsgemeenskappe.	Grammaties-historiese eksegese van Johannes 17:1-26 wat die vergelyking van die eksegetiese resultate met ander tersaaklike Skrifgedeeltes insluit.
Afdeling B: Empiriese moment			
4	Wat is die onderliggende matriks van die verhouding tussen geloofsgemeenskappe wat hul identiteit en doel in terme van die <i>missio Dei</i> verstaan, afgelei vanuit die praktyk?	Om vas te stel wat die onderliggende matriks is van die verhouding tussen geloofsgemeenskappe wat hul identiteit en doel in terme van die <i>missio Dei</i> verstaan, afgelei vanuit die praktyk.	Gestruktureerde onderhoude met amptelike verteenwoordigers van die missionale netwerke sowel as met kerke wat aan missionale netwerke deelneem.
Afdeling C: Strategiese moment			
5	Watter Skriftuurlike matriks kan deur geloofsgemeenskappe wat hul identiteit en doel in terme van die <i>missio Dei</i> verstaan, gebruik word om konsekwent tot hul deelname aan die <i>missio Dei</i> ook in verhouding met ander geloofsgemeenskappe	Om 'n Skriftuurlike matriks te ontwikkel wat deur geloofsgemeenskappe wat hul identiteit en doel in terme van die <i>missio Dei</i> verstaan, gebruik kan word om konsekwent tot hul deelname aan die <i>missio Dei</i> ook in verhouding met ander	'n Matriks word opgestel deur die resultate van die Hermeneutiese en Empiriese moment in wisselwerking te bring.

	te funksioneer?	geloofsgemeenskappe te funksioneer.	
6	Samevatting en gevolgtrekking		

Tabel 2: Sistematiese uiteensetting van studie

1.9 Outeursopmerkings

Uit die aard van die studieveld word die bewoording *geloofsgemeenskap* doelbewus gebruik om te verwys na 'n plaaslike kerk op 'n gegewe plek en op 'n bepaalde tyd om sodoende op die gemeenskapskarakter van 'n plaaslike kerk klem te lê. *Geloofsgemeenskap* word dus gebruik in plaas van *gemeente* of enige plaaslike groepering van Christene. *Geloofsgemeenskap* word ook wyer gebruik om na 'n groter versameling van *gemeentes* of groepe te verwys wat op groter skaal gemeenskap met mekaar beleef.

Ter wille van die leesbaarheid en eenvormigheid van hierdie studie sal gebruik gemaak word van manlike beskrywende en besitlike voornaamwoorde in die derde persoon. Hiermee word egter telkens vroulike individue ingesluit, tensy die konteks dit anders aandui.

Bronverwysings geskied volgens die Harvardstyl soos deur die Senaat van die Noordwes-Universiteit aanbeveel (Noordwes-Universiteit, 2012). By die gebruik van elektroniese bronne, soos webwerwe of kompakskywe (CD-ROM), word slegs die outeur en jaar in die studie aangedui. Weens die aard en veld van die studie is besprekings op webwerwe (*blogs*) en webblaaie van die onderskeie outeurs of netwerke dikwels die mees resente of selfs enigste bron van inligting. Die volle besonderhede van die bronne verskyn in die Bronnelys.

AFDELING A – HERMENEUTIESE MOMENT

2 Hoofstuk 2: Die *missio Dei* in literatuur oor geloofsgemeenskappe

2.1 Inleiding

2.1.1 Oriëntering

Hoofstuk 2 vorm saam met Hoofstuk 3 deel van die hermeneutiese moment. Volgens die prakties-teologiese metodiek van Heitink is die oogmerk van die hermeneutiese moment om tot 'n begrip van die onderskeie elemente van die navorsing te kom, waarna dit empiries toegelig word voordat dit uiteindelik strategies verander kan word (Heitink, 1999:221-225). Grafies kan dit soos volg voorgestel word:

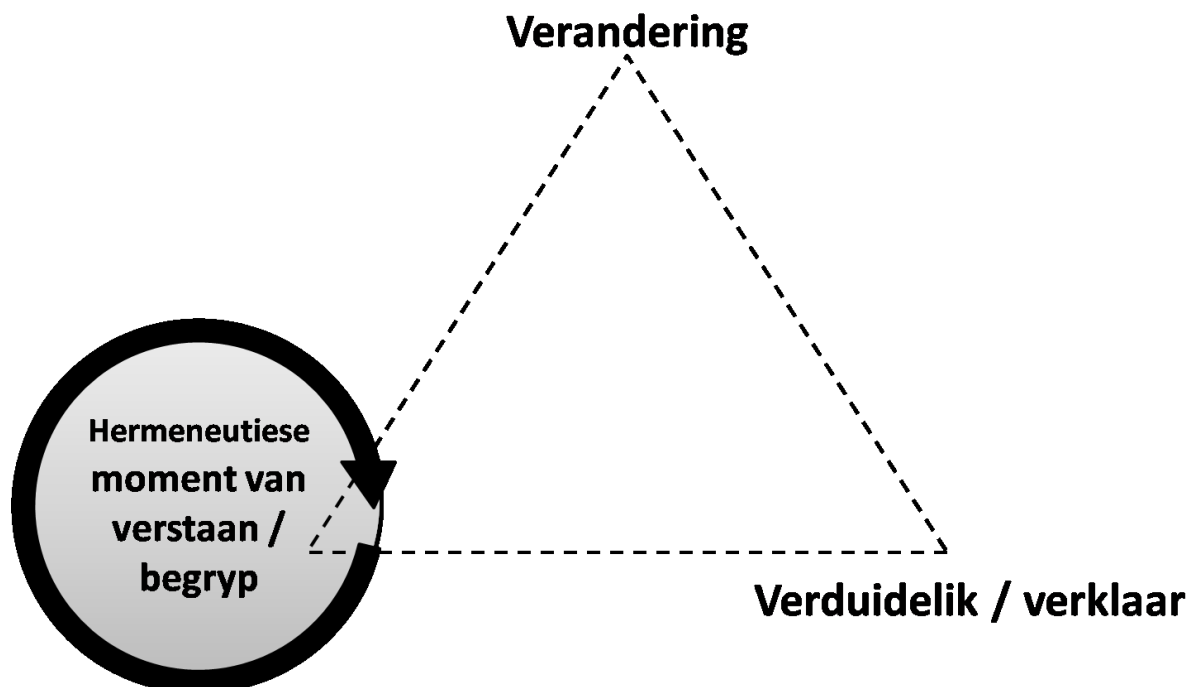

Figuur 2: Hermeneutiese moment (Heitink, 1999:178)

Hoofstuk 2 ondersoek huidige literatuur wat verband hou met geloofsgemeenskappe wat hul identiteit en doel in terme van die *missio Dei* verstaan. Die literatuurondersoek het ten doel om tot 'n begrip te kom van die onderliggende rol wat die *missio Dei* in sulke geloofsgemeenskappe se interaksie met mekaar speel. Hierdie deel van die hermeneutiese ondersoek wil daarom begryp hoe die *missio Dei* as teologiese tema onderliggend is aan die doel en funksionering van sogenaamde missionale kerknetwerke waarin hierdie geloofsgemeenskappe se verhoudinge met mekaar dikwels tot uitdrukking kom. Hoofstuk 3 se ondersoek fokus verder daarop om Skrifperspektiewe op die *missio Dei* as paradigma vir die verhouding tussen geloofsgemeenskappe te ontgin. Die resultate van Hoofstukke 2 en 3 se onderskeie ondersoeke word tesame met die empiriese afleidings van Hoofstuk 4 gebruik om in Hoofstuk 5 'n matriks te ontwikkel vir die funksionering van verhoudinge tussen geloofsgemeenskappe, konsekwent tot hul deelname aan die *missio Dei*.

Die volgende tabel help met die oriëntering:

Moment	Hermeneuties	Empiries	Strategies
Inhoud	<ul style="list-style-type: none"> • Afleidings vanuit literatuur • Skrifperspektiewe 	<ul style="list-style-type: none"> • Afleidings vanuit praktyk 	<ul style="list-style-type: none"> • Matriks vir die verhouding tussen geloofsgemeenskappe vanuit die <i>missio Dei</i>

2.1.2 Doelstelling

Die doel van die hermeneutiese ondersoek in Hoofstuk 2 is om vas te stel wat die onderliggende matriks is van die verhouding tussen geloofsgemeenskappe wat hul identiteit en doel in terme van die *missio Dei* verstaan, afgelei vanuit die literatuur.

2.1.3 Werkplan en metode

Heitink laat die spesifieke metode van interpretasie in die hermeneutiese moment berus op die aard van die onderwerp wat ondersoek word (Heitink, 1999:179-191), asook die teologiese voorveronderstellings waarmee die navorser werk (Heitink, 1999:195). Die rede vir hierdie afwesigheid van praktiese voorskrifte oor metodiek is omdat Heitink die konsep van hermeneutiek in die wydste sin moontlik verstaan. Benewens teologiese hermeneutiek, sluit hy ook filosofiese hermeneutiek in, asook die hermeneutiese tradisie binne die sosiale wetenskappe. Wat teologiese hermeneutiek betref, onderskei Heitink tussen die navorser se beskouing oor die *onderskeid* tussen God en die natuur aan die een kant en die *identifisering* van God met die natuur aan die ander kant van die spektrum. Die benadering van die navorser bepaal daarom die metodiek. Heitink omlin doelbewus nie die tipiese metodes van die onderskeie benaderings nie (Heitink 1999:198).

Vanwee die literêre aard van die stof wat in Hoofstuk 2 aangaande die hermeneutiese moment ondersoek word, word die metodiek gevolg wat hieronder bespreek word.

Wat die literatuurondersoek betref om die rol van die *missio Dei* te bepaal in die verhouding tussen geloofsgemeenskappe wat hul identiteit en doel in terme van die *missio Dei* verstaan, word daar twee onderafdelings onderskei:

Eerstens word daar op literatuur gefokus wat bespreking voer oor die *missio Dei* en die implikasies daarvan vir die verhoudinge tussen plaaslike geloofsgemeenskappe. Tersaaklike insigte ten opsigte van die onderwerp sal kortweg omlin word, waarna bepaalde afleidings gemaak sal word.

Tweedens word daar op literatuur gefokus van spesifieke, bestaande instansies wat van mening is dat die *missio Dei* reeds die paradigma is van waaruit hulle funksioneer ten opsigte van die geloofsgemeenskappe wat aan hierdie instansies

deelneem. Bepaalde afleidings sal ook deurlopend gemaak word tydens 'n oorsig wat oor die literatuur van hierdie instansies gegee sal word.

2.1.4 Begrensing

Die literatuurondersoek na die rol van die *missio Dei* in die verhouding tussen geloofsgemeenskappe wat hul identiteit en doel in terme van die *missio Dei* verstaan, fokus op literatuur oor die verskynsel van sogenaamde *missionale kerke* en *missionale netwerke*.

Deur geloofsgemeenskappe of groeperinge van geloofsgemeenskappe met die woord *missionaal* te beskryf word iets baie spesifiek bedoel. *Missionaal* word van die meer bekende term *missionêr* onderskei om na die aard en kern te verwys van wat dit beteken om kerk te wees in konteks van die *missio Dei* (missionaal), eerder as om na sekere aktiwiteite van die kerk (missionêr) te verwys (Keller *et al.*, 2011, Van Gelder, 2008:vii). Kerke wat hul identiteit en doel in terme van die *missio Dei* verstaan, word daarom as missionale kerke beskryf (Guder, 1998:1-7; Keller *et al.*, 2011). Literatuur wat bespreking voer oor missionale kerke en die wyse waarop hierdie geloofsgemeenskappe in hul verhouding met mekaar behoort te funksioneer, is daarom die fokus van die eerste afdeling van hierdie literatuurondersoek.

Sekere van hierdie missionale geloofsgemeenskappe het ook deur die loop van jare op verskillende wyses met mekaar geassosieer, wat dan as *missionale netwerke* beskryf kan word. Missionale netwerke is verhoudinge wat tot stand gekom het tussen geloofsgemeenskappe wat hul identiteit en doel in terme van die *missio Dei* verstaan. Die tweede afdeling van die literatuurondersoek fokus daarom op literatuur van spesifieke missionale netwerke.

Die meer spesifieke begrensing van hierdie twee afdelings is soos volg: Die eerste afdeling van die literatuurondersoek wat bespreking voer oor die *missio Dei* se rol in geloofsgemeenskappe oor die algemeen en die wyse waarop hierdie

geloofsgemeenskappe in hul verhouding met mekaar behoort te funksioneer word tot Amerikaanse literatuur begrens. Hierdie is die konteks waarin die meeste oor missionale kerke geskryf word, soos duidelik uit die oriëntering in Hoofstuk 1 blyk.

Die tweede afdeling van die literatuurondersoek word tot literatuur begrens wat deur vier spesifieke missionale netwerke in die VSA en Kanada geskryf is. Hierdie netwerke vorm die ideale veld van ondersoek vir die studie, omrede dit *reeds* 'n vergestaltung is van geloofsgemeenskappe wat hul identiteit en doel in terme van die *missio Dei* verstaan en dan op grond daarvan in 'n bepaalde verhouding met mekaar tree. Verdere motivering vir die keuse van hierdie spesifieke netwerke sal gegee word by die tweede afdeling, waarin hierdie literatuur ondersoek gaan word.

2.1.5 Interpretasie van die inligting

Tydens die ondersoek na die literatuur in die onderskeie afdelings, sal deurlopende afleidings gemaak word oor die rol wat die teologiese konsep *missio Dei* in die betrokke literatuur speel in die lig van die Skrifperspektiewe wat in Hoofstuk 3 ontgin gaan word. Hierdie afleidings sal aan die einde van Hoofstuk 2 saamgevat word om daarna tot bepaalde gevolgtrekkings te kom oor die wyse waarop die *missio Dei* in literatuur funksioneer ten opsigte van die verhoudinge tussen geloofsgemeenskappe.

Die finale gevolgtrekkings van Hoofstuk 2, tesame met die resultate van die Skrifuurlike ondersoek van Hoofstuk 3, sal 'n begrip verskaf van hoe die *missio Dei* tans as matriks in missionale netwerke beskou word, asook hoe dit behoort te funksioneer. Deur die resultate van die hermeneutiese moment daarna met die resultate van die empiriese moment in Hoofstuk 4 toe te lig, sal 'n Skrifgefundeerde matriks vir missionale netwerke uiteindelik in Hoofstuk 5 voorgestel kan word.

2.2 Literatuur wat bespreking voer oor die *missio Dei* en die implikasies daarvan vir die verhoudinge tussen plaaslike geloofsgemeenskappe

In hierdie afdeling word daar nie gepoog om 'n analise van alle literatuur oor die onderwerp te maak nie. Slegs die samevattendste en insiggewendste literatuur in die begrensde veld is uitgekies soos wat dit in bepaalde bronne deur die betrokke outeurs na vore kom.

2.2.1 An ecclesiastical geno-project: unpacking the DNA of denominations and denominationalism – C van Gelder

Van Gelder (2008b:12-45) ondersoek in sy artikel die aard en karakter van denominasies asook sogenaamde denominasie-isme. Denominasies is volgens hom die mees algemene verskynsel waarin die verhoudinge tussen geloofsgemeenskappe vandag funksioneer. Hierin is hy korrek. Tesame daarmee omlin hy ook die inherente aard van die missionale begrip van *kerk*. Uiteindelik stel hy voor hoe insig in die missionale begrip van *kerk* aanleiding moet gee tot nuwe denke oor die ekklesiologie van denominasionele kerke (Van Gelder, 2008b:13).

Van Gelder stel tereg dat daar in die laaste dekades 'n klaarblyklik eindelose obsessie is in pogings om strategieë te ontdek wat denominasies en plaaslike kerke sal help om meer effektief of suksesvol te wees (2008b:42). Hierdie aktiwiteite fokus volgens hom slegs op die verfyning, beter regulering en reëling van bestaande kerklike aktiwiteit deur organisatoriese en kerkordelike aktiwiteite, en vra nie eerstens die dieper vraag na wat die kerk in wese is en wat die taak en fokus van die kerk is nie.

Die skuif wat volgens Van Gelder moet plaasvind, is een wat weggaan van 'n beskouing van die kerk wat homself bloot beter moet organiseer om 'n bepaalde taak uit te voer, na 'n beskouing van die kerk wat deur die Heilige Gees geskep is en daarom missionêr in wese deur deelname aan die *missio Dei* is (2008b:43). Dit gaan

dus vir Van Gelder om die herontdekking van die identiteit en doel van die kerk in die lig van die *missio Dei*, wat alle denke oor samewerking, organisasie en kerkordelike aspekte vooraf moet gaan.

Die missionale beskouing van die kerk, gebore uit die *missio Dei*, verstaan dat kerke deur die Heilige Gees geskep is en dat hulle bestaan ter wille van die doel om God te verheerlik deur in die wêreld in te dring om God se versoenende werk in Christus in elke dimensie van die lewe in te dra. In die lig hiervan kan die kerk nooit met haarself as doel funksioneer nie; Van Gelder is van mening dat dit juis die neiging van gevestigde denominasies is (2008b:44). Die aard van die kerk, alle bedieninge en organisasies word deur die realiteit, krag en doel van die koninkryk van God gevorm. Die kerk neem aan die *missio Dei* in die wêreld deel omdat sy nie anders kan nie – sy is vir hierdie doel geskep. Dit is die vertrekpunt wat geneem behoort te word wanneer daar oor die *missio Dei* en die inrig van verhoudinge tussen geloofsgemeenskappe nagedink word. Dit is ook die stelling van die sentraal teoretiese argument van hierdie studie by 1.5.

Van Gelder waarsku dat daar waar kerke poog om as nie-denominasioneel bestempel te word of waar nuwe kerkgroepe ontstaan, die raamwerk van samewerking wat tussen hulle bestaan steeds die wese van denominasionele logika dra (2008b:19). Die fokus is steeds in sulke gevalle eerder op aspekte van kerkreg as op ekklesiologie gefokus. Dit is volgens hom ook waar van alle hedendaagse netwerke en assosiasies. Vanuit hierdie beredenering maak Van Gelder (2008b:41) dan die volgende aanvegbare stelling:

From the 1960s to the present time, new movements have continued to emerge to give direction in the midst of the changes taking place. All of them follow the inherent logic that the denominational church has an organizational self-understanding around a purposive intent. In this regard, all of them tend to treat the church in primarily functional or instrumental terms.

Hierdie stelling is 'n oorvereenvoudigde veralgemening, omrede daar ten tyde van die skrywe van sy artikel in 2008 wel 'n aantal raamwerke van samewerkende kerke bestaan het wat primêr baie besliste aandag aan nuwe ekklesiologiese insigte gegee het, met 'n *sekondêre* aandag aan hul organisatoriese en samewerkende raamwerk. Voorbeelde hiervan is juis die vier missionale netwerke wat in afdeling twee van die literatuurondersoek onder die loep geneem word en onderskeidelik begin het in 1998 (Redeemer City to City, 2009-2011A), ten minste 2006 (Church Innovations, 2012b), 2002 (Thomas, 2011a) en laastens 1998 (Forge Canada 2009b). Die kritiek op Van Gelder is dat daar, anders as wat hy beweer, ten tyde van sy skrywe wel netwerke tussen geloofsgemeenskappe bestaan het wat primêr op denke oor ekklesiologie gegrond is.

Nietemin, die uiteindelijke geldige gevolgtrekking van Van Gelder is dat die gesprek oor die missionale kerk, met toenemende klem op die ontwikkeling van 'n missionale teologie, 'n meer fundamentele benadering tot nadenke bied oor die ekklesiologie en kerkreg van denominasies en hul plaaslike kerke as 'n gesprek wat bloot rondom beter organisasie of kerkregtelike aanpassing gevoer word. Van Gelder se uiteindelijke bevinding kom daarop neer dat denominasies nie toenemend effektief kan wees deur hulself bloot organisatories en kerkregtelik aan te pas nie, maar dat 'n nuwe missionale ekklesiologie in die lig van die *missio Dei* eers ontwikkel moet word. Hierdie missionale ekklesiologie sal dan noodwendige aanpassings tot gevolg hê vir die wyse waarop daardie kerke in verband met mekaar funksioneer.

Van Gelder beweeg ongelukkig nie vêr genoeg terug om te verken waaruit die *missio Dei* presies ontstaan nie, naamlik uit die aard van die Drie-eenheid self. Alhoewel hy 'n formulering bied oor wat die *missio Dei* volgens hom behels, delf hy nie in die interne meganismes daarvan nie. Hiermee maak Van Gelder die fout waarteen Flett waarsku (2010:5) en bly hy slegs by 'n teoretiese bespreking van sy onderwerpe sonder om kontoere te ontwikkel waarvolgens riglyne vir sy verlangde nuwe praktyk bepaal kan word. Hy praat baie van die 'DNA' van denominasies en

kerk sonder om die ware herkoms daarvan, die 'DNA' van God Drie-enig, te verreken.

- **Afleidings:**

- Die *missio Dei* is die fondasie vir die ontwikkeling van 'n missionale ekklesiologie.
- 'n Missionale ekklesiologie gaan organisatoriese en kerkregtelike aanpassing vooraf.
- Sonder 'n missionale ekklesiologie help organisatoriese en kerkregtelike aanpassings weinig vir denominasies of ander raamwerke wat tussen plaaslike geloofsgemeenskappe mag bestaan.
- Meestal word pogings tot meer effektiewe kerkwees aangepak sonder om ekklesiologiese vrae te vra of om die *missio Dei* in ag te neem.
- Indien die rol van die Drie-eenheid nie in die bespreking van die *missio Dei* omskryf word nie, kan daar beswaarlik tot 'n aanvaarbare praktyk gekom word.

2.2.2 Living in the city – journeying outside the gate: a missional approach to polity – DG Forney

Forney wil in hierdie artikel juis die saak aanpak wat Van Gelder bepleit: 'n nadenke oor verhoudinge tussen geloofsgemeenskappe in die lig van 'n missionale ekklesiologie. Forney fokus daarop om die *missionale kerk*-perspektief te gebruik om die ekklesiologie en kerkreg van denominasies te herdink (Forney, 2008:46).

Hiervoor wend Forney hom tot die boek Hebreërs, veral Hebreërs 13, om tot 'n missionale benadering tot kerkreg te kom. Forney werk nie 'n volledige raamwerk uit nie, maar maak eerder opmerkings oor wat hy noem 'a liturgical metaphor', soos gebruik in Hebreërs, om nadenke oor die verhouding tussen missionale ekklesiologie en kerkreg te stimuleer (2008:46).

Die sogenaamde metafoor waarop Forney uitbrei, is die verduideliking van die prediker van Hebreërs in Hebreërs 13 oor hoe offerdiere wat buite die kamp van die Israeliete geslag is om versoening vir die volk in die kamp te bewerk, 'n heenwysing na Christus is wat buite die stad van Jerusalem gekruisig is vir diegene binne die stad. Volgens Forney (2008:54) gebruik die prediker van Hebreërs veral in Hebreërs 11,12, en 13 die stad Jerusalem en Sion as 'n liturgiese metafoor, primêr vir die kerk. Versoening, lewe en hoop vir die mens en sy strukture lê dus buite enige georganiseerde raamwerk en reëls. Slegs in Christus is daar versoening, lewe en hoop, en daarom moet dit by Hom gesoek word. Hiervoor haal die skrywer Hebreërs 13:13 aan wat noem dat ons uit die stad moet gaan na Christus en die smaad dra wat Hy gedra het, omdat ons in hierdie wêreld nie 'n permanente plek het nie. Christus is die een wat voedsel en rig en hoop gee, nie beter strukture waarmee mense 'n permanente woning wil inrig nie. Met die stad Jerusalem as metafoor vir die kerk, kerklike organisasie en kerkorde stel Forney daarom dat, in lyn met die prediker van Hebreërs se bedoeling, die antwoorde en hulp vir uitdagings wat kerklike organisasie betref slegs te vind is in 'n relasionele band met Christus self en nie in die nuwe Jerusalem wat mense nou op aarde wil bou nie. Hy vat sy gedagtes en bedoeling soos volg saam: "While we might desire a polity prescription, we are to lead a life together that is more substantive and complex because our life in the Spirit is relational." (Forney, 2008:55.)

Die rede wat Forney aanvoer waarom hy dit vermy om 'n konkrete raamwerk vir verhoudinge tussen geloofsgemeenskappe voor te stel, is vanweë die reeds-maar-nog-nie dimensie van God se koninkryk, waarin God se koninkryk reeds in Christus op aarde deurgebreek het, maar nog nie ten volle gerealiseer is nie (Forney, 2008:54-57). Dit impliseer dat enige raamwerk gebroke is en tekort sal skiet. Al vermy Forney dit doelbewus om 'n raamwerk voor te stel, erken hy wel dat 'n sisteem van orde, reëls en ooreenkomste nodig is vir geloofsgemeenskappe se samewerking, juis vanweë die gebrokenheid waarin hulle steeds leef (2008:58). Ons moet egter onthou dat, totdat die wederkoms plaasgevind het, "we create polities

that are contextually driven and provisional, polities in which to live in the city and journey outside the gate”.

Met die uitdrukking “live in the city and journey outside the gate” verwys hy na die kerndinamika wat hy as missionale benadering tot kerkreg propageer. “Live in the city” is om tog binne ’n bepaalde kerkordelike raamwerk te funksioneer vanweë die gebroke werklikheid wat dit noodsaak en met “journey outside the gate” word bedoel dat geloofsgemeenskappe, juis vanweë die voorlopige aard van menslike konstruksie, soms buite daardie raamwerk moet beweeg om Christus werklik in die hantering van sekere uitdagings te ontmoet. Hierbenewens is die plek buite die stad nie bloot waar Christus gekruisig is nie, maar volgens Forney ook die plek waarheen gegaan moet word om Christus in die wydste sin van die woord te aanbid, want dit is ook waar Christus versoening vir die wêreld bewerk het: buite die geordende stad en op die aashoop van Golgota (Forney, 2008:60). Die nabye ligging van Golgota en die stad is vir Forney ook ryk aan betekenis; daardie pad moet heen en weer geloop kan word. Die raamwerk vir orde en samewerking tussen geloofsgemeenskappe moet nie van so ’n aard wees dat dit aanbidding van Christus demp nie. Hier word aanbidding nie net as eredienste beskou nie, maar, soos dit in Hebreërs 13:15-16 beskryf word, as mense se reaksie op God se werk in Christus: “Laat ons dan onophoudelik deur Jesus aan God ’n offer van lof bring, dié lof wat aan Hom gebring word deur die lippe wat sy Naam bely. ¹⁶Moenie nalaat om goed te doen en mededeelsaam te wees nie, want dít is die offers wat vir God aanneemlik is.”

Indien hierdie missionale benadering tot aanbidding gevolg word, moet daar baie meer ruimte vir hierdie “journeying outside the gate” gelaat word as wat tipies deur huidige kerkordelike raamwerke in aggeneem word (Forney, 2008:60-61).

Om sy metafoor te konkretiseer verwys Forney na die *Book of Order* van die Presbyterian Church in die VSA wat in drie dele verdeel is: die wyse van kerkregering, die riglyne vir aanbidding en die reëls vir kerklike tug. In die lig van sy uitgebreide metafoor kan die eerste deel van die *Book of Order* as die standaard vir

lewe in die stad beskou word, die tweede deel verteenwoordig die norme waarvolgens buite die hek van die stad gereis en aanbid word, en die derde deel voorsien die proses vir dissipline wanneer aanpassing nodig is (2008:61).

Die uiteindelijke praktiese implikasies van hierdie beredenering setel in Forney se opmerking oor hoe hierdie missionale benadering tot kerkreg (“living in the city and journeying outside the gate”) die gevare van institusionele verafgoding aan die een kant en antinomianisme aan die ander kant uitskakel. Institusionele verafgoding sou gebeur wanneer geloofsgemeenskappe net “living in the city” toepas deur alles in en tussen hulle te wil orden, omdat die absolute korrekte ordening van alles die hoop, lewe en groei van kerklike assosiasie moet verseker. Antinomianisme sou plaasvind wanneer daar alles gedoen word om van “living in the city” af weg te bly; enige vorm van ordereëling, ooreenkoms of raamwerk moet verwerp word ten gunste van “journeying outside the gate”, waar daar geen raamwerk aanwesig is nie en waar alles maar in sogenaamde *navolging van die Gees* geskied. Beide aspekte het dus sy plek en sluit nie mekaar uit nie (Forney, 2008:64).

Kritiek teen Forney se artikel is dat hy eerder vanuit ’n bepaalde missionale ekklesiologie as vertrekpunt van redenasie werk en nie vêr genoeg teruggaan na die *missio Dei* wat die eintlike wortel van missionale geloofsgemeenskappe is nie. Nog minder werk hy die inhoudelike elemente van die *missio Dei* uit. Al opmerking in die artikel ten opsigte van die *missio Dei* word sydelings gemaak, naamlik dat menslike voorlopige raamwerke tussen geloofsgemeenskappe nie met die *missio Dei* verwar moet word nie (2008:69). Die tekste waarmee Forney in Hebreërs werk, word ook nie in terme van die *missio Dei* openbaringshistories geplaas nie. Forney se insigte oor institusionele verafgoding en antinomianisme is wel waardevol, maar hy kon nog verder gegaan het om riglyne vir die praktyk voor te stel sonder om die gevaar van ’n voorskriftelike model te loop.

- **Afleidings:**

- Die *missio Dei* gee daartoe aanleiding dat alle kerkordelike raamwerke voorlopig van aard is.
- Kerkordelike raamwerke wat verhoudinge tussen plaaslike geloofsgemeenskappe rig, behoort vanweë die gebroke wêreld te bestaan, maar moet ruimte laat vir geloofsgemeenskappe om juis binne die gebrokenheid God in die wydste sin van die woord te aanbid.
- 'n Missionale kerkregeringstelsel, asook antinomianisme, is 'n teenvoeter vir institusionele verafgoding.

2.2.3 Reframing denominations from a missional perspective – A Roxburgh

Roxburgh se kerntesis is dat denominasies geloofwaardigheid verloor weens 'n identiteitskrisis en daarom 'n verlies het aan hul vermoë om vir mense 'n geldige raamwerk vir oriëntering en oorlewing te wees in die uitdagende, veranderde wêreld.

Identiteit gaan volgens Roxburgh nie eerstens oor definisies nie, maar oor 'n sin van “dis wie ons is”. Hierdie sin van identiteit word uit vier elemente opgebou: Die eerste element is “content narrative”, wat verwys na enige betrokke groep, in hierdie geval denominasies, se mees basiese oortuigings oor betekenis en bestaan, veral ten opsigte van hul hantering van die evangelie en hoe dit uitdrukking kry in hul spesifieke tradisie van die Christelike geloof. Die tweede element is “shared history”, wat 'n kritiese rol speel om in die groep 'n eenheidsgevoel ten opsigte van hul ontstaan en herkoms te skep. Dit dra weer by tot die derde element, “shared memory”, wat aan die denominasie identiteit gee ten opsigte van gesamentlike belewenisse en herinneringe uit die verlede. Die vierde element is die “structural side”, waar die denominasie strukture en rolle skep om konkrete en materiële uitdrukking aan hierdie sin van identiteit te gee (Roxburgh, A.J., 2008:77).

Dit is hierdie gedeelde identiteit van 'n denominasie en die vermoë daarvan om vir mense 'n ‘ankerpunt’ in hul bestaan en wêreld te wees wat in die oë van kerke en

lidmate geldigheid aan die instelling verleen het. Dit is egter hierdie selfde identiteit en gevolglike geldigheid van die denominasie wat verlore gaan met dat die wêreld waarin dit tot stand gekom het, nie meer bestaan nie (Roxburgh, A.J., 2008:75). Geslagte later is die stories vergete, die sentimente vreemd en herinner die denominasies aan 'n onbekende wêreld wat totaal vreemd aan die werklikheid is waarin die teenwoordige geslag lewe, binne- sowel as buite-kerklik.

Tog het denominasies groot waarde vir die vestiging van 'n nuwe missionale sin vir kerke en hul lidmate. Indien die DNA" van 'n denominasie kan verander, is dit die vinnigste en mees effektiewe manier om so gou moontlik 'n ommeswaai teweeg te bring wat missionale kerke tot gevolg kan hê wat aan die *missio Dei* deelneem (Roxburgh, A.J., 2008:79).

Alhoewel Roxburgh huiwer om pertinent uit te spel hoe daar deur 'n denominasie tewerk gegaan moet word om so 'n ommeswaai te bewerk, of hoe hulle dan uiteindelik sou moes funksioneer om missionaal te wees, noem hy 'n paar aspekte wat vorentoe koers kan gee (Roxburgh, A.J., 2008:100-103):

- Wag en luister, want omstandighede verander nog te veel.
- Soek na tekens van God se werk in die hede en vind leidrade uit die verlede vir rigting.
- Kry eksterne hulp en fasilitering.
- Plaaslike uitdagings en daar waar plaaslike kerke dit aanpak is die plekke waar die innoverende verandering vandaan gaan kom, asook nuwe begrip oor missionaliteit.
- Skep oop areas, *communitas*, waar kreatiewe en soekende gesprekke kan plaasvind.

Roxburgh se artikel skep aanvanklik groot verwagting dat dit moontlike oplossings vir denominasionele krisisse kan bied in die lig van die *missio Dei*. Sy bespreking gee wel goeie insigte in die praktiese aard en rol van denominasionele identiteit en die

effek daarvan op kerke, asook die samelewing se vertroude daarin, maar die artikel bly in gebreke om 'n prinsipiële voorstel te formuleer. Daar word slegs kursories na die *missio Dei* verwys; wat verder ontbreek, is teologiese motivering om aan te dui waar die fout van denominasies gesetel is, of wat die teologiese gronde vir aanpassing sou wees. Lukrake verwysing word gemaak na ooreenkomste in die situasie van denominasies vandag en dié van Israel in ballingskap in die sesde eeu voor Christus, maar die ooreenkomste word nie pertinent uitgewerk en gebruik om prinsipiële koers aan te dui nie.

Die ontoereikende resultaat is dat die artikel die gebrekkige vermoë van denominasies om missionaal aan te pas slegs as 'n baie interessante sosiologiese dinamika bespreek en ook in hierdie lig koers aanwys.

- **Afleidings:**

- Denominasionele strukture het nie tred gehou met die veranderde wêreld nie.
- Die gebrek aan identifisering van mense in die samelewing met die identiteit van 'n denominasie hou verband met die inkrimping van daardie denominasie.
- Rigtingwysers uit 'n missionale hoek vir die problematiek van krimpende denominasies steun nie baie sterk op teologiese of praktiese ontwikkeling van die *missio Dei* nie.

2.2.4 The challenge of developing missional denominational agencies – M W Bullock

Bullock (2008:105) se vertrekpunt wat pertinent deur haar gestel word, is dat 'n denominasie eers deurdringende aandag moet gee aan hul ekklesiologie en wat dit beteken om *kerk* te wees, tesame met hoe die denominasie, wat hul kerkregering betref, hul strukture en bedieninge vorm en vir hul missie gebruik. Volgens haar is die *missio Dei* bepalend hiervoor, deurdat “the *missio Dei* into which the church is called to participate requires some organization: it requires structures and forms that

engage the world. Therefore, how the church is organized is directly linked to identity and purpose". Bullock merk hier tereg die verhouding tussen die kerk se identiteit en doel op, wat dan implikasies het vir die nodige organisasie en strukture om dit te konkretiseer. Die *missio Dei* het dus implikasies vir kerkregering.

In Bullock se artikel (2008:111) bespreek sy daarom implikasies van die *missio Dei* vir denominasionele strukture. Sy voer die bespreking aan die hand van denominasionele identiteit en doel. Aan die een kant het die mate waarin denominasionele identiteit duidelik is, 'n invloed op die denominasie se gesag, en aan die ander kant het die mate waarin denominasionele doelwitte duidelik is, 'n invloed op die denominasie se aktiwiteite. Die mate van duidelikheid oor identiteit het dus 'n direkte invloed op gesag en die mate van duidelikheid oor doelwitte het weer 'n invloed op aktiwiteit.

'n Duidelike sin van die identiteit van 'n denominasie sorg vir stabiliteit te midde van onsekerheid. Hierin sluit Bullock by die teorie van Roxburgh aan (Roxburgh, A.J., 2008:77). Die mate waartoe kerke en lidmate vertrou in 'n denominasie plaas en daarmee die gesag daarvan ag, setel in die sekerheid wat hulle oor die identiteit van hul denominasie het. Sou hierdie identiteit in 'n roepingsbesef gewortel wees om aan die *missio Dei* mee te werk, volg die vrymoedigheid om die nodige vorming en hervorming as reaksie op die roeping aan te bring (Bullock, 2008:113).

Hierdie duidelike sin van identiteit maak dit weer moontlik om duidelike doelwitte te formuleer. Wanneer duidelikheid oor die doelwitte van 'n denominasie bestaan, kan die nodige aktiwiteite beplan en van stapel gestuur word om die doelwitte te bereik (Bullock, 2008:116), maar hierdie hele beredenering neem die konteks van die plaaslike geloofsgemeenskap geensins in ag nie.

Die logiese benadering van Bullock ten opsigte van die verhouding tussen identiteit, doel en die daaropvolgende strukture moet waardeur word, maar sy bly in gebreke om die missionale ekklesiologie wat sy veronderstel te omlin. Slegs 'n kort beskrywing van die *missio Dei* word gegee en daarna word opmerkings oor

denominasionele strukture gegee sonder om 'n missionale ekklesiologie werklik in ag te neem en die direkte interaksie van die denominasie met die plaaslike geloofsgemeenskap te bespreek.

Die ekklesiologie wat onderliggend aan haar beredenering is, is die oorsaak daarvan dat die plaaslike geloofsgemeenskap se interaksie met die denominasie in die lig van die *missio Dei* nooit in Bullock se denke ontwikkel word nie. Die denominasionele stelsel met sy personeel, afdelings en aktiwiteite ('agencies') word op sigself reeds as die *kerk* beskou. Bullock (2008:107) verklaar dit ook as haar beskouing: "When I speak of denominations, I am referring to how the church [enkelvoud] has organized itself ..." Hierdie onderliggende ekklesiologie is ook duidelik in die wyse waarop die uiteindelige praktiese riglyne vir die missionale inkleding van 'n denominasie geensins geskied in die lig van die denominasie wat leiding aan die plaaslike geloofsgemeenskap gee nie, maar slegs ontwikkel word ten opsigte van die personeel, aktiwiteite en bedieninge wat deur die denominasie self van stapel gestuur word. Hiervolgens is die denominasie in 'n sin *kerk* namens en los van die plaaslike geloofsgemeenskappe.

Sou die band tussen die *missio Dei* en 'n daaruitvloeiende missionale ekklesiologie duidelik omlin word in die lig van die perichoretiese eenheid van die Drie-eenheid met die implikasies daarvan vir die getuienistaak van die geloofsgemeenskap, sou die toepassings en riglyne van Bulluck meer te make gehad het met die interaksie tussen die denominasionele strukture en die plaaslike geloofsgemeenskappe as om slegs op die missionale aktiwiteite van die denominasie, los van die plaaslike geloofsgemeenskappe, te fokus.

- **Afleidings:**

- Die *missio Dei* het implikasies vir kerkregering en kerklike strukture.
- Die verhouding tussen die *missio Dei* en 'n missionale ekklesiologie wat die plaaslike geloofsgemeenskap se getuienistaak verreken, moet duidelik omlin word voordat daar gepoog kan word om oor die

missionale inkleding van 'n denominasie te besin. Sou dit nie gebeur nie, is die logiese uiteinde strukture en aktiwiteite wat namens die plaaslike geloofsgemeenskappe *kerk* is, in plaas daarvan dat dit gerig is op die ondersteuning van die geloofsgemeenskappe in hul deelname aan die *missio Dei*.

2.2.5 A missional reframing of ecclesiology and polity for specific denominations – C van Gelder

In die boek *The missional church and denominations: helping congregations develop a missional identity* word 'n afdeling gewy aan vier artikels deur verskillende outeurs wat elk die praktiese implikasies van die *missio Dei* probeer omlin soos wat dit van toepassing sou kon wees op die ekklesiologie en kerkregeringstelsels van vier verskillende bestaande denominasies waaraan elkeen van die outeurs behoort (Van Gelder, 2008:133-261). Hierdie outeurs probeer dus elkeen die implikasies van die *missio Dei* as paradigma vir die verhoudinge tussen die kerke van hul denominasie vind.

As redigeerder van die boek maak Van Gelder (2008:131-132) opsommende afleidings oor die resultate van die vier outeurs se pogings om in die lig van die *missio Dei* hul denominasies se ekklesiologie en kerkregeringstelsels te herbedink. Die drie afleidings word weergegee as aspekte om in gedagte te neem wanneer daar gepoog word om 'n bestaande denominasie se ekklesiologie en kerkregeringstelsels in die lig van die *missio Dei* te herbedink.

Eerstens is dit onmisbaar om die ontstaan en historiese ontwikkeling van die betrokke denominasie in diepte te verstaan voordat riglyne vir aanpassing in die lig van die *missio Dei* gegee kan word. Een algemene denkraamwerk kan nie van waarde en hulp vir die ommeswaai van 'n denominasie wees sonder dat die besonderhede van elke denominasie se ontwikkelingsgeskiedenis in ag geneem word nie.

Tweedens moet elke aspek van die denominasie se funksionering herbedink word in die lig van die deelname daarvan aan die *missio Dei*. Hierdie heroorweging moet geskied vanuit die perspektief van die Drie-eenheid van God, wat in die hart van die *missio Dei* gesetel is. Dit is ongelukkig algemeen dat denominasies se primêre begrip van ekklesiologie en kerkregering ontwikkel is deur primêr 'n beroep op slegs Christologie. Hiermee gaan die sosiale karakter, gesetel in die sosiale werklikheid in die Drie-eenheid, sowel as die sendende karakter van die Drie-eenheid, verlore vir prinsipiële denke oor organisasie en strukture in die kerk. Die gevolg hiervan is dat die noodsaak van wederkerigheid van verhoudinge, wat essensieel vir missionale kerkwees is, verlore gaan. Verder oorbeklemtoon die gebrek aan Trinitariese denke in prinsipiële besinning ook gesag en hiërargie in die ontwikkeling van strukture en ampte in die kerk.

Laastens moet die spesifieke praktiese implikasies van die *missio Dei* vir die denominasie se kerke ontwikkel word ten opsigte van hul strukture en leierskapspraktyke. Die kerkregeringstelsel moet dus in die lig van die *missio Dei* hersien word. Dit is veral belangrik in gevalle waar denominasies 'n korporatiewe benadering volg wat op sekulêre organisasie en leierskapsmodelle gebaseer is.

- **Afleidings:**

- Insig in hoe 'n denominasionele stelsel ontwikkel het, is noodsaaklik vir die effektiewe aanpassing daarvan om uiteindelik aan die *missio Dei* mee te werk.
- Ekklesiologie en kerkregering, gesien in die lig van die Drie-eenheid soos in die kern van die *missio Dei*, bring meer relasionele strukture en minder hiërargiese en gesagsbenaderings voort.
- Praktiese veranderinge, veral ten opsigte van die betrokke kerkregeringstelsels, is nodig om die aard en doel van die *missio Dei* te reflekteer.

2.2.6 Samevatting van afleidings oor literatuur wat bespreking voer oor die *missio Dei* en die implikasies daarvan vir die verhoudinge tussen plaaslike geloofsgemeenskappe

- Die literatuur hou die *missio Dei* voor as die noodsaaklike fondasie vir die ontwikkeling van 'n missionale ekklesiologie wat organisatoriese en kerkregtelike aanpassing vooraf behoort te gaan. Indien die rol van die Drie-eenheid nie in die bespreking van die *missio Dei* omskryf word nie, kan daar beswaarlik tot 'n aanvaarbare praktyk gekom word (2.2.1).
- Die *missio Dei* gee daartoe aanleiding dat kerkordelike raamwerke vanweë die gebroke wêreld moet bestaan, maar hulle is voorlopig van aard en moet ruimte laat vir geloofsgemeenskappe om juis binne die gebrokenheid God in die wydste sin van die woord te aanbid. So 'n missionale stelsel van die inrig van verhoudinge tussen geloofsgemeenskappe is 'n teenvoeter vir institusionele verafgoding asook antinomianisme (2.2.2).
- Denominasionele strukture het nie tred gehou met die veranderde wêreld nie en die gebrek aan identifisering van mense in die samelewing met die identiteit en doelwitte van 'n denominasie hou verband met die inkrimping van daardie denominasie. Krimpemde denominasies steun nie baie sterk op teologiese of praktiese ontwikkeling van die *missio Dei* nie (2.2.3).
- Die verhouding tussen die *missio Dei* en 'n missionale ekklesiologie wat die plaaslike geloofsgemeenskap se getuienistaak verreken, moet duidelik omlyn word voordat daar gepoog kan word om oor die missionale inkleding van 'n denominasie te besin. Sou dit nie gebeur nie, is die logiese uiteinde strukture en aktiwiteite wat namens die plaaslike geloofsgemeenskappe *kerk* is in plaas daarvan dat dit gerig is op die ondersteuning van die geloofsgemeenskappe in hul deelname aan die *missio Dei* (2.2.4).
- Ekklesiologie en kerkregering, vasgestel in die lig van die Drie-eenheid soos in die kern van die *missio Dei*, bring meer relasionele strukture en minder hiërargiese en gesagsbenaderings voort (2.2.5).

2.3 Literatuur van missionale netwerke

Die doel van hierdie navorsing is om deur die prosesse van die empiriese en hermeneutiese moment van die studie in die strategiese moment tot 'n werkbare Skriftuurlike voorstel te kom van hoe die *missio Dei* as paradigma kan funksioneer vir die verhouding tussen geloofsgemeenskappe (vgl. Heitink, 1999:104-239). Om hierdie rede moet die hermeneutiese moment insig verkry in praktiese gevalle waar bestaande missionale netwerke reeds in mindere of meerdere mate met die *missio Dei* as paradigma funksioneer. Die afdeling van die hermeneutiese moment wat op literatuur van bestaande missionale netwerke fokus, behoort dus begrens te word tot netwerke van geloofsgemeenskappe wat hul identiteit en doel in terme van die *missio Dei* verstaan en reeds in so 'n verband met mekaar funksioneer. In Hoofstuk 4 volg daar later 'n empiriese ondersoek na dieselfde bestaande missionale netwerke.

Gevestigde netwerke met deelnemende geloofsgemeenskappe wat aan hierdie beskrywing voldoen, is die volgende:

- Redeemer City to City, gebaseer in New York, VSA (Redeemer City To City, 2009-2011C).
- Church Innovations, gebaseer in St. Paul, VSA (Church Innovations, 2011).
- Acts 29, gebaseer in Dallas, VSA (Acts 29, 2011).
- Forge Canada, gebaseer in Vancouver, Kanada (Forge Canada, 2009a).

Al vier hierdie netwerke setel in Noord-Amerika, alhoewel elkeen ook internasionaal funksioneer. 'n Baie kort beskrywing van die City to City-netwerk as voorbeeld help om te verduidelik waarom hierdie spesifieke netwerke geïdentifiseer is.

City to City-netwerk bestaan uit plaaslike geloofsgemeenskappe van verskillende denominasies asook onafhanklike geloofsgemeenskappe regoor die hele wêreld. City to City as netwerk is egter gebore uit 'n spesifieke geloofsgemeenskap,

Redeemer Presbyterian Church, wat terselfdertyd nog deel van die Presbyterian Church of America is en dus deel van 'n tradisionele denominasie vorm (Redeemer City to City, 2012). Die deelnemende geloofsgemeenskappe aan City to City-netwerk vind 'n eenheid in die *missio Dei*, maar bied mekaar ruimte vir die diversiteit van elke geloofsgemeenskap se herkoms, kultuur, konteks, geloofsbeleving en uitlewing (Keller, 2012:38).

Die ander geïdentifiseerde netwerke funksioneer breedweg op dieselfde basis en kan dus almal as internasionaal en trans-denominasioneel beskryf word, maar elkeen is ook in sekere opsigte uniek. Acts29 is uit 'n onafhanklike kerk gebore wat in die gereformeerde tradisie staan (Acts29, 2011; MarsHill, 2012). Church Innovations word deur 'n Lutherse professor in Sistematiese Teologie gelei (Church Innovations, 2012a) en Forge Canada is vanuit die onafhanklike charismatiese tradisie gevestig (Forge Canada, 2012; Southside Community Church, 2012).

Die ooreenkomste, asook die uniekheid van elkeen van hierdie netwerke, is duidelik en die wyse waarop hulle hul eenheid en diversiteit in 'n trans-denominasionele wyse bestuur, waarvan City to City-netwerk as voorbeeld beskryf is, maak hulle ideale netwerke om na te vors.

Elkeen van die geïdentifiseerde netwerke het tot 'n mindere of meerdere mate inligting wat insig verleen in hul doel en funksionering, asook hul prinsipiële beredenering daar rondom. Na 'n versoek aan elkeen van hierdie netwerke vir dokumentasie hieroor, is niks ontvang nie (Van Wyk, 2011). Hierdie inligting is blykbaar uitsluitlik op internetwebtuistes van die onderskeie netwerke gepubliseer en hulle sal dus as amptelike bron van inligting van die betrokke netwerke hanteer word (Roxburgh, 2011). Die doel, funksionering en opmerkings oor die *missio Dei* in die betrokke netwerk sal telkens omskryf word soos wat dit in hierdie bronne na vore kom.

2.3.1 Redeemer City to City (CtC)

2.3.1.1 Doel

Die City to City-netwerk se doel word beskryf as een wat kerklike leiers help om evangelie-gedrewe bewegings in stede te bou (Redeemer City to City, 2009-2011A). Dit is volgens hulle uiteindelik hierdie bewegings wat transformasie in stede teweeg sal bring en op hierdie wyse meewerk om die koninkryk van God sigbaar te maak. Met evangelie-gedrewe bewegings verwys hulle na 'n algemene golf van verbetering van stedelike samelewings wat teweeggebring word deur evangelie-gesentreerde kerke wat afsonderlik en tesame, amptelik en organies allerlei aktiwiteite aanpak (Redeemer City to City, 2009-2011A).

Hierdie doel spruit uit drie idees: Die evangelie van Jesus Christus verander elke aspek van die menslike lewe; die stad is die mees strategiese plek vir evangelie-bediening; en hulle wil uiteindelik meewerk aan die vrede en voorspoed van groot stede (Redeemer City to City, 2009-2011B). Stede is 'n doelbewuste fokus van CtC vanweë die enorme invloed wat kosmopolitiese stede uiteindelik op die breër kultuur van 'n samelewing het (Keller, 2010; Barth, 2011). Dit toon aan dat hul doel uiteindelik verder strek as om net in stede werksaam te wees (Redeemer City to City, 2009-2011A).

Kritiek teen CtC kan ingebring word ten opsigte van hul sterk fokus op die doel van transformering van die samelewing deur die evangelie, maar hulle stel tog duidelik dat daardie transformering uiteindelik bedoel is om God te verheerlik (Redeemer City to City, 2009-2011A). Die *missio Dei* is immers 'n saak wat groter is as die transformasie van die menslike samelewing wat bloot 'n middel tot die doel van verheerliking is.

- **Afleidings:**

- Die spesifieke term *missio Dei* word nie gebruik om die doel van die netwerk te beskryf nie.
- Alhoewel daar nie pertinent na die *missio Dei* verwys word nie, is die uitbreiding van die koninkryk van God en die praktiese invloed daarvan op die totale samelewing pertinent gestel.
- Die spesifieke fokus op stede is juis vanweë die strategiese invloed van stede op totale samelewings en is dus nie 'n eng beskouing van die taak van die kerk nie.
- Die uiteindelijke verheerliking van God word onderspeel in die doelbeskrywing van die CtC-netwerk.

2.3.1.2 Funksionering

City to City het 60 strategiese wêreldstede geïdentifiseer. In elkeen van hierdie stede identifiseer hulle kerklike leiers wat die gawes en begeerte het om evangeliegesentreerde kerke te plant. Hierdie leiers word dan bygestaan met opleiding en afrigting, asook finansiële ondersteuning ten opsigte van die nuwe kerkplanting. Hulle werk transdenominasioneel en deelnemers aan hul netwerk kan terselfdertyd deel van 'n bestaande denominasie wees of as onafhanklike kerk funksioneer. Die deelnemers en ander belangstellendes word dan in kontak met mekaar gebring om uiteindelik plaaslike netwerke op te rig wat ook self verder selfstandige kerke sal help plant om die evangelie op hierdie wyse meer in stede te laat geld (Redeemer City to City, 2009-2011C).

Benewens hierdie aktiwiteite publiseer hulle verskeie tipes opleidings- en toerustingsmateriaal wat hulle aan kerkplanters, predikante en stedelik ingestelde Christene beskikbaar stel (Redeemer City to City, 2009-2011C).

CtC se funksionering en bepaling van lidmaatskap van die netwerk word nie eksplisiet prinsipiële in die Drie-eenheid begrond of deur die *missio Dei* gemotiveer

nie, alhoewel die uiteindelijke resultaat van aktiewe, transdenominasionele, evangeliegesentreerde, missionaalgesinde geloofsgemeenskappe in samewerking met mekaar baie konsekwent blyk te wees met die resultaat van Hoofstuk 3 se navorsing (vgl. veral 3.3.2 en 3.3.6).

- **Afleidings:**

- Die term *missio Dei* word nie gebruik om die funksionering van die City to City-netwerk te beskryf nie.
- Die funksionering van City to City het 'n wêreldgerigte fokus met die plant van nuwe kerke as hul kerntaak, wat uitdrukking aan die kern van *Missio Dei* gee.
- CtC funksioneer grootliks prinsipiële korrek volgens die Skrifperspektiewe op die *missio Dei* as paradigma vir die verhouding tussen geloofsgemeenskappe soos wat dit in Hoofstuk 3 ontwikkel is.

2.3.1.3 Missio Dei

Tim Keller, stigter en president van die City to City-netwerk, is mede-outeur van die *Missional Manifesto* (Wilke, 2011). Wilke stel dat hierdie manifest deur verskeie kerklike leiers opgestel is om duidelikheid te gee oor die gebruik van die woord 'missional' (Afrikaans: missionaal), asook om uitdrukking te gee aan die wyse waarop hulle hierdie konsep binne die teologiese tema van die *missio Dei* interpreteer, veral as vertrekpunt vir alle kerklike belydenisse en praktyke (Wilke, 2011).

Die denke, soos verwoord in hierdie manifest, kan daarom geneem word as onderliggende perspektief van Keller se bediening deur die City to City-netwerk. Volgens hierdie manifest word 'n begrip van die missionale aard van die kerk met 'n begrip van die missionale aard van God verbind. God Drie-Enig is die bron, beliggaming en krag van sy eie missie. Hy is die sendende God wat inisiatief neem in die versoening van die hele skepping. Die kerk is op grond van Johannes 17 die

instrument van hierdie sending van God. Die manifes stel dit ook duidelik dat die outeurs daarvan

affirm that the *missio Dei* is the mission of the triune God to glorify Himself. [...] included in God's mission (*missio Dei* – GvW) is the *missio ecclesia* whereby He empowers the church for witness and service that leads to witness. [...] ultimately the *missio Dei* will encompass all of creation when God creates a new heaven and new earth (Keller *et al.*, 2011).

'n Baie positiewe aspek van hierdie manifes is dat dit een van die min dokumente in die populêre gesprek oor die *missio Dei* en missionale kerk is waarin die *missio Dei* tot die Drie-eenheid verbind word en waarin die implikasies daarvan vir die rol van die kerk as missionale instelling uitgewerk word. Ongelukkig word daar niks pertinent in hierdie dokument genoem oor die verhouding tussen geloofsgemeenskappe wat hulself as deelnemers aan die *missio Dei* beskou nie.

- **Afleiding:**
- Die *missio Dei* speel 'n groot, maar baie subtiele rol in die funksionering van die CtC-netwerk.

2.3.1.4 Samevatting van afleidings oor City to City

- Alhoewel die spesifieke term *missio Dei* nie gebruik word om die doel van die CtC-netwerk te beskryf nie, funksioneer die netwerk grootliks prinsipiëel korrek volgens die Skrifperspektiewe op die *missio Dei* as paradigma vir die verhouding tussen geloofsgemeenskappe soos wat dit in Hoofstuk 3 ontwikkel is. Die *missio Dei* speel 'n groot, maar baie subtiele rol in die funksionering van die CtC-netwerk.

2.3.2 Church Innovations (CI)

2.3.2.1 Doel

Church Innovations beskryf hul doel as die hernuwing van die kerk se fokus op God se missie in die wêreld. Die verskeie hulpmiddels en prosesse wat hulle ontwikkel het, is daarop gemik om kerke se eie kapasiteit en belewenis van God se vernuwing en transformasie te beleef in die betrokke kerk se deelname aan God se missie in die wêreld (Church Innovations, 2011). Hulle meen dat hulle kerke hierdeur bemagtig om aan God se missie in die wêreld deel te neem deur plaaslike kerke en ander kerklike instansies te help om God se spesifieke roeping vir hulle te help onderskei. So 'n kerk beweeg dan weg van allerhande missionêre aktiwiteite as projekte wat afsonderlik van ander gemeenteaktiwiteite is na 'n kerk wat missionaal funksioneer in houding, visie en praktyk van die bediening in geheel (Church Innovations, 2011).

Church Innovations beskryf wel duidelik hoe hulle wil meewerk om die plaaslike geloofsgemeenskap te help in hul deelname aan die *missio Dei*, maar verskaf nie 'n uitgewerkte inhoud aan wat hulle as die *missio Dei* beskou en wat die teologiese agtergrond daarvan is nie. Alhoewel hulle in hul konsultasiediens aan geloofsgemeenskappe en kerklike instansies na die *missio Dei* verwys, is dit nie duidelik hoe hulle die doel van geloofsgemeenskappe in die lig van die *missio Dei* beskou nie. Daar word dus na die *missio Dei* verwys, maar die inhoudelike word nie konkreet uitgewerk in terme van die bestaansdoel van geloofsgemeenskappe nie, buiten om daarin mee te werk. Die verheerliking van God as doel van die *missio Dei*, soos duidelik uit die resultaat van Hoofstuk 3, word nie as uiteindelijke doel van Church Innovations geformuleer nie.

- **Afleiding:**

- Alhoewel Church Innovations na die *missio Dei* verwys, word die doel van die *missio Dei* en die wyse waarop die geloofsgemeenskappe en kerklike instansies daartoe meewerk, nie pertinent omskryf nie.

2.3.2.2 Funksionering

Church Innovations is in wese 'n navorsingsinstituut wat bestaande kerke bystaan om op verantwoorde wyse die kontoere van hul plaaslike konteks en roeping te identifiseer. Hulle help ook die deelnemende kerke om objektiewe introspeksie van hul bestaande bediening te doen en tree op konsulerende wyse op deur die proses genaamd 'Partnership for Missional Church' wat oor 'n termyn van drie jaar strek. Gedurende hierdie tydperk stel hulle navorsing, konsultasiegereedskap, produkte en sekere prosesse tot die beskikking van die betrokke deelnemende kerke (Church Innovations, 2011).

Die Partnership for Missional Church word as 'n reis van geestelike onderskeiding beskryf wat kerke in staat stel om aan die missie van God in die wêreld deel te neem. Hulle begelei die kerke en ander kerklike instansies in geestelike onderskeiding om te begryp waar hulle op die oomblik is, wie hulle is, wat God op die oomblik besig is om in hul midde te doen en hoe God besig is om hulle te stuur, sowel as waarheen God hulle stuur.

Hierdie Partnership for Missional Church is 'n drie- tot vier-fase proses: Fase een word as 'n fase van ontdekking en *aandagtige beluistering* beskryf, fase twee as 'n fase van *eksperimentering en interaksie* met die breër gemeenskap en fase drie as 'n fase van *visievorming* van die praktyk om 'n missionale kerk in die gemeenskap te wees. Elkeen van hierdie fases behels drie geleenthede, van Vrydag tot Saterdag, versprei deur die loop van 'n jaar. Hierdie geleenthede sluit geestelike aktiwiteit,

refleksie en opleiding in wat volgens oordeel nodig mag wees vir die betrokke kerk se reis tussen elkeen van hierdie geleenthede.

Die Partnership for Missional Church funksioneer transdenominasioneel in sewe lande met plaaslike kerke, verskillende vlakke van kerklike vergaderings en teologiese skole, asook ander kerklike strukture en organisasies wat van hulle dienste gebruik maak. Hulle fokus is egter baie meer op die revitalisering van geloofsgemeenskappe en instansies as om nuwe kerke te plant. Die wyse van funksionering word nie met die wyse verbind waarop die Persone in die Drie-eenheid in perichoretiese eenheid funksioneer, soos bewys in Hoofstuk 3, nie en bly ongelukkig bloot op 'n nie-deelnemende afstand as konsultante.

- **Afleiding:**

- Daar word wel in die Church Innovations-netwerk na *missio Dei* verwys as iets van 'n bepalende tema, maar omrede dit nie konkreet uitgewerk is en 'n leidende rol in doelbepaling en funksionering van die netwerk speel nie, bly die netwerk op 'n afstand van grondvlakbediening.

2.3.2.3 Missio Dei

Alhoewel Church Innovations nie die Latynse woorde *missio Dei* op hul webtuiste gebruik nie, kom die spreektaalewennie daarvan, “the mission of God” of “God’s mission”, geredelik voor, soos daar by 2.3.1 en 2.3.2 na verwys is.

Om dit uit te lig word enkele aanhalings rondom hul doel en funksionering gemaak soos wat dit op hul webtuiste gebruik word (Church Innovations, 2011):

“Church Innovations is a non-profit organization devoted to renewing the Church’s focus on God’s mission in the world.”

“[...] that empowers churches worldwide to respond to God’s mission.”

“[...] that is beneficial to planning the congregation’s future and renewing your focus on God’s mission in the world.”

Hierbenewens word dit duidelik gestel dat “all of our consultants and Church Innovations staff have experience with and a heart for the missional church movement”. Die “missional church movement” verwys na die beweging van kerke wat hul identiteit en doel in term van die *missio Dei* verstaan. Ongelukkig word die bepaalde inhoud van die *missio Dei* nooit uitgewerk of gebruik as funksionerende beginsel nie.

- **Afleiding:**

- *Missio Dei* word as sentrale tema in die netwerk genoem, maar nooit konkreet omlin met implikasies vir die praktyk van die deelnemende geloofsgemeenskappe of kerklike instansies nie.

2.3.2.4 Samevatting van afleidings oor Church Innovations

- Alhoewel Church Innovations pertinent na die *missio Dei* verwys, word die inhoud van die begrip nie konkreet uitgewerk nie en speel dit ook nie ’n leidende rol in doelbepaling en funksionering van die netwerk nie.

2.3.3 Acts 29

2.3.3.1 Doel

Die eertydse president van Acts 29, Scott Thomas, het die kerndoel van Acts 29 beskryf as die benadering om God te verheerlik deur die plant van kerkplantende kerke, asook die herplant van kerke, wat behels om reeds bestaande, maar dooie of sterwende kerke se lidmate van ’n nuwe leier te voorsien wat die kerk opnuut op hul roeping fokus (Thomas, 2011a; Thomas, 2011b). Hulle wil bydra tot wat hulle “the

mission of Jesus” noem deur kerke te plant wat weer sal voortgaan om nog kerke te plant. Hierdie doel word beskryf as ’n uiteindelijke beweging van kerkplantende netwerke wat gedentraliseer en bemagtig is om mans van verskeie tipes kerke te begelei in die taak om dissipels van alle mensegroepe te maak (Thomas, 2011a). Hulle verwys pertinent daarna dat hulle hierdie doel voor oë stel in gehoorsaamheid aan die opdrag van Christus in Matteus 28:18-20 om dissipels van alle nasies te maak.

Wat positief geëvalueer moet word, is die duidelike doelstelling van die verheerliking van God, soos ook in die navorsing van Hoofstuk 3 vasgestel. Hierdie verheerliking van God word egter nie gekoppel aan die doel van die Drie-eenheid se rol in die *missio Dei* nie.

- **Afleiding:**

- Acts 29 se doel, naamlik om God te verheerlik, is duidelik in ooreenstemming met ’n netwerk wat vanuit die *missio Dei* funksioneer.

2.3.3.2 Funksionering

Thomas (2011a) lys ’n verskeidenheid van aktiwiteite met die betrokke persone en kerke waardeur hulle kerkplantende kerke wil plant en dooie of sterwende kerke wil herplant. Hulle skakel veral graag met “Christian, Evangelical, Missional & Reformed churches” (Thomas 2011b). Die onderstaande aktiwiteite kan gesien word as ’n oorsigtelike samevatting van die wyse waarop hulle funksioneer.

Dit behels ’n ooreenkoms met deelnemers ten opsigte van die evangelie, formele en informele opleiding van missionale leiers, skakeling met persone in verskeie denominasies en netwerke vir die voordeel van die koninkryk in stede, voorsiening van die nodige middele aan kerkplanters om op ’n gesonde wyse te ontwikkel (ook

finansieel), die deurlopende plant van nog kerke en die inspirasie van alle deelnemende partye om op 'n missie vir die eer van God te wees (Thomas, 2011a).

Afgesien van hul direkte betrokkenheid in die plant en herplant van kerke en die opleiding van die leiers van daardie kerke, fokus Acts 29 ook op die bou van 'n verenigende alliansie van kleiner netwerke om hierdie take uit te voer. As 'n riglyn vir die gees waarin hierdie werk plaasvind, verwys hulle na Johannes 20:21, waar Jesus Christus ná sy opstanding aan sy dissipels sê dat Hy hulle na die wêreld stuur soos wat die Vader Hom na die wêreld gestuur het (Thomas, 2011b).

Die sterk funksionering van Acts 29 as 'n netwerk om geloofsgemeenskappe in interaksie met mekaar te stimuleer tot meerdere deelname aan die *missio Dei* is in lyn met die funksionering van die Drie-eenheid in perichoretiese eenheid.

- **Afleiding:**

- Acts 29 se funksionering in dinamiese missionaalgerigte verhoudinge wat deur die evangelie bepaal word, is duidelik in ooreenstemming met 'n netwerk wat vanuit die *missio Dei* funksioneer.

2.3.3.3 Missio Dei

Acts 29 gebruik nie die uitdrukking *missio Dei* in die basiese teks op hul webtuiste om hul doel en funksionering te beskryf nie. Hulle het wel 'n afdeling waar hulle 'n verduideliking gee van hul leerstellige vertrekpunte wat implisiet na die *missio Dei* verwys, asook 'n afdeling van artikels wat deur lede van die Acts 29-netwerk geskryf is en wat eksplisiet daarna verwys.

Wat die implisiete verwysing in hul leerstellige vertrekpunte betref, beskryf Acts 29 hulself soos volg: "We are first Christians, second Evangelicals, third Missional, and

fourth Reformed.” (Acts 29, 2011.) Elkeen van hierdie beskrywende name word dan verder verklaar.

By die verdere verduideliking van wat hulle met hul missionale karakter bedoel, stel hulle dat plaaslike kerke steeds getrou moet wees aan die inhoud van die onveranderlike leer van die Bybel met ’n verwysing na Judas vers 3 waar die gelowiges aangemoedig word om te stry vir die waarheid van die geloof wat aan hulle oorgelewer is. Hierbenewens moet plaaslike kerke ook rekening hou met die aanhoudende veranderende konteks van die kultuur waarbinne hulle bedien. Om hierdie stelling te staaf verwys hulle na 1 Korintiërs 9:19-23 waar Paulus die karakter van sy bediening beskryf deur te noem hoe hy vir die Jode soos ’n Jood is en vir die wat sonder die wet is, optree soos een wat ook sonder die wet is ter wille van die evangelie. Acts 29 verwys dus hier na die inkulturalisasie-benadering. Laastens verduidelik hulle hul missionale karakter as die benadering om mense na die kerk te bring sodat hulle opgelei kan word om weer in hul onderskeie kulture as effektiewe sendelinge te werk.

Hierdie verduideliking van hul missionale karakter is ’n implisiete uitdrukking van die kontoere van die *missio Dei*. Mark Driscoll, stigter en tans visionêre leier van Acts 29, wys die rol uit wat invloedryke voorgangers soos Lesslie Newbigin in sy denke gespeel het oor die wyse waarop kerklike bediening nagevolg behoort te word (Driscoll, 2004:19). Gibbs en Bolger (2006:49) beskryf hoe denke oor plaaslike geloofsgemeenskappe in die paradigma van *missio Dei* hoofsaaklik in navolging van befaamde missioloë soos Lesslie Newbigin plaasvind (Gibbs & Bolger, 2006:49).

Wat die eksplisiete verwysing na die *missio Dei* betref, is dit duidelik in ’n afdeling van verskillende artikels wat deur lede van die Acts 29-netwerk geskryf is dat die *missio Dei* die teologiese vertrekpunt vir hul netwerk vorm.

Winfield (2007), ’n Acts 29-kerkplanter van Noord Carolina, wil aan ander Acts 29-kerkplanters duidelikheid verskaf oor missionale Christenskap in sy artikel “Missional

Christianity” en stel sy vertrekpunt aan die begin van die artikel duidelik met die volgende woorde:

The church is rooted in the concept of the *Missio Dei*, which recognizes that there is one mission and it is God's mission. The *Missio Dei* is a Latin theological term that can be translated as "Mission of God". The church is not an end in itself; the church points beyond itself to fulfill the mission of God.

Dodson (2007), 'n Acts 29-kerkplanter van Texas, waarsku in sy artikel “Keeping the global in missional; how missional is your church?” uitdruklik daarteen om nie die *missio Dei*, wat die fondasie van missionale kerke is, te verskraal tot sekere missionêre aktiwiteite van Christene in een kultuur na nie-Christene in dieselfde kultuur nie. Die *missio Dei* lei die kerk veel verder, naamlik na allerlei kulture wat uiteindelik die samestelling van die plaaslike kerk behoort te verander.

Die voormalige voorsitter van Acts 29, Scott Thomas (2006), beskryf in sy artikel “Twelve marks of the missional church” die term *missionaal* as 'n byvoeglike naamwoord wat alle aktiwiteite van die kerk beskryf soos wat dit onder die *missio Dei* ingebring word om redding deur God se Seun, Jesus Christus, te bring.

Nie net word daar implisiet en eksplisiet deur Acts 29 na die *missio Dei* verwys nie, maar die betekenis daarvan vir hul doel en funksionering word konkreet na grondvlak toe deurgetrek.

- **Afleiding:**

- *Missio Dei* as teologiese konsep word deur Acts 29 suksesvol tot op grondvlakdoel en -funksionering van die netwerk deurgetrek.

2.3.3.4 Samevatting van afleidings oor Acts 29

- *Missio Dei* as teologiese konsep word meer implisiet as eksplisiet deur Acts 29 uitgewerk, maar dit word tog suksesvol tot op die grondvlak van die doel en funksionering van die netwerk deurgetrek. Acts 29 se doel, naamlik die verheerliking van God en funksionering in dinamiese missionaalgerigte verhoudings wat deur die evangelie bepaal word, is duidelik in ooreenstemming met 'n netwerk wat vanuit die *missio Dei* funksioneer soos wat dit in Hoofstuk 3 vasgestel is.

2.3.4 Forge

2.3.4.1 Doel

Die groter Forge-netwerk is in werklikheid 'n gedentraliseerde netwerk van plaaslike netwerke wat baie onafhanklik blyk te funksioneer (Forge Canada, 2009a; Forge Australia, 2009; Forge America, 2011). Daar is nie een hoof- of kernliggaam wat almal in geheel verteenwoordig nie. Vanweë hul unieke konteks, het elke plaaslike netwerk eiesoortige nuanses ten opsigte van hul doel en funksionering. In die begrensing van die navorsing word 'n keuse gemaak vir Forge Canada, omrede hulle die mees gevestigde van die netwerke blyk te wees.

Forge Canada, ook bekend as Forge Mission Training Network, omskryf hul doel as die vestiging van vermenigvuldigende missionale Christelike gemeenskappe in Kanada (Forge Canada, 2009b). Die transformasie van die buurt waarin so 'n Christelike gemeenskap dan bestaan, asook die geestelike transformasie van die groter Kanada, vorm ook deel van hierdie doel (Forge Canada, 2009a).

Die doel word, soos in die geval van Church Innovations, nie na die verheerliking van God deurgetrek soos wat dit in Hoofstuk 3 bepaal is nie.

- **Afleiding:**

- Die doel van die *missio Dei* soos wat dit in Hoofstuk 3 bepaal is, word nie as die hoogste doel van Forge omlin nie.

2.3.4.2 Funksionering

Forge beoog om hul doel te behaal deur die toerusting van leiers en kerke om missionaal te word en te vermenigvuldig (Forge Canada, 2009b). Hiervoor bring hulle verskeie kerke bymekaar om hulpmiddels en verhale te deel wat mekaar dan in hierdie taak sal bemoedig. Verder werk hulle vir die vestiging van verskeie nodusse, wat plaaslike liggame van kerklike leiers is wat in samewerking met teologiese skole en Bybelskole opleiding en afrigting aan kerke bied om meer missionaal te funksioneer. Elkeen van hierdie nodusse vervul ook die rol van 'n geestelike gemeenskap waarin lede hulle verbind tot sekere beginsels, praktyke, dissiplines en 'n eenvoudige inrig van die lewe (Forge Canada, 2009a).

Die persone wat hierdie opleiding ondergaan, volg die basiese patroon van 'n internskap waarvolgens hulle in bestaande bedienings bly werk, opleiding van 'n bepaalde aard en instansie ontvang, en hulle ook aan die opleidingsprosesse van die plaaslike nodus deelneem (Forge Canada, 2009c).

Vanwee die nodusse en wyse waarop geloofsgemeenskappe en kerklike instansies aangemoedig word om saam te werk kan die invloed van die *missio Dei* in die funksionering van die Forge-netwerk bespeur word. Daar is egter nie so 'n sterk beleid rondom wie aan die netwerk mag deelneem nie.

- **Afleiding:**

- Die funksionering van die netwerk toon wel invloed van die *missio Dei* ten opsigte van die samewerking van die geloofsgemeenskappe en kerklike instansies in nodusse met mekaar.

2.3.4.3 Missio Dei

Afgesien van die deurlopende gebruik van die woord *missionaal* wat al aangedui is as 'n woord wat ten nouste met die *missio Dei* geassosieer word (Winfield, 2007), is daar ook 'n spesifieke verwysing na die invloed waaronder Forge Canada funksioneer: "David Bosch reminded us that the Father sent the Son, the Son sent the Spirit and God is sending His people into the mission field. We believe that God has called us uniquely to the country of Canada." (Forge Canada, 2009a.) David Bosch is bekend vir sy bydrae tot die denke oor plaaslike geloofsgemeenskappe in die paradigma van die *missio Dei* (Gibbs & Bolger, 2006:49).

Alan Hirsch, wat as die stigter en direkteur van Forge National Training Network beskryf word (The Forgotten Ways, 2009; Hammond, 2010), is ook mede-outeur van die *Missional Manifesto*, saam met Tim Keller van die City to City-netwerk wat die *missio Dei* breedvoerig uitwerk as raamwerk vir die funksionering van die kerk se roeping in die wêreld (Keller *et al.*, 2011).

Dieselfde kritiek teen die afwesigheid van die uitwerk van die implikasies van die *missio Dei* vir geloofsgemeenskappe onder mekaar kan hier ook aangevoer word, alhoewel dit in die praktyk figureer.

- **Afleiding:**

- *Missio Dei* speel 'n groot rol in die funksionering van die Forge-netwerk, maar nie 'n baie prominente rol nie.

2.3.4.4 Samevatting van afleidings oor Forge

- Alhoewel Forge implisiet na die *missio Dei* verwys, word die doel nie pertinent daarvolgens geformuleer soos wat in Hoofstuk 3 bepaal is nie. Die funksionering van die netwerk toon invloed van die *missio Dei* ten opsigte van die samewerking van die geloofsgemeenskappe en kerklike instansies in nodusse met mekaar. Die *missio Dei* se invloed op die funksionering van die Forge-netwerk is sigbaar, maar nie bepalend in elke aspek nie.

2.3.5 Samevatting van afleidings oor missionale netwerke in praktyk

- Alhoewel die spesifieke term *missio Dei* nie gebruik word om die doel van die CtC-netwerk te beskryf nie, funksioneer die netwerk grootliks prinsipieel korrek volgens die Skrifperspektiewe op die *missio Dei* as paradigma vir die verhouding tussen geloofsgemeenskappe, soos omskryf in 3.3.6. Die *missio Dei* speel 'n groot, maar baie subtiele rol in die funksionering van die CtC-netwerk (2.3.1.4).
- Alhoewel Church Innovations pertinent na die *missio Dei* verwys, word die inhoud van die begrip nie konkreet uitgewerk nie en speel dit ook nie 'n leidende rol in doelbepaling en -funksionering van die netwerk nie (2.3.2.4).
- *Missio Dei* as teologiese konsep word meer implisiet as eksplisiet deur Acts 29 uitgewerk, maar word tog suksesvol tot op die grondvlak van die doel en funksionering van die netwerk deurgetrek. Acts 29 se doel, naamlik die verheerliking van God en funksionering in dinamiese, missionaalgerigte verhoudings soos wat dit deur die evangelie bepaal is, is duidelik in lyn met 'n netwerk wat vanuit die *missio Dei* funksioneer soos wat dit in Hoofstuk 3 vasgestel is (2.3.3.4).
- Alhoewel Forge implisiet na die *missio Dei* verwys, word die doel nie pertinent daarvolgens geformuleer soos wat dit in Hoofstuk 3 bepaal is nie. Die funksionering van die netwerk toon invloed van die *missio Dei* ten opsigte van

die samewerking van die geloofsgemeenskappe en kerklike instansies in nodusse met mekaar. Die *missio Dei* se invloed op die funksionering van die Forge-netwerk is sigbaar, maar nie bepalend in elke aspek nie (2.3.4.4).

2.4 Algemene afleidings van die literatuurondersoek

- Die literatuur wat bespreking oor die *missio Dei* voer, hou die *missio Dei* voor as die noodsaaklike fondasie vir die ontwikkeling van 'n missionale ekklesiologie wat nodige missionale organisatoriese stelsels vooraf behoort te gaan (2.2.6). Die *missio Dei* se inhoud ten opsigte van die Drie-eenheid word ongelukkig nie deeglik uitgewerk nie (2.2.1; 2.2.2). Indien die rol en funksie van die Drie-eenheid in die *missio Dei* wel deeglik uitgewerk word tot 'n missionale stelsel van die inrig van verhoudinge tussen geloofsgemeenskappe, sal daar op hierdie wyse 'n teenvoeter geskep word vir institusionele verafgoding asook antinomianisme (2.2.2). Ekklesiologie en kerkregring, vasgestel in die lig van die Drie-eenheid soos in die kern van die *missio Dei*, bring verder meer relasionele strukture en ook minder hiërargiese en gesagsbenaderings voort (2.2.5).
- Die spesifieke gebruik of weglaat van die term *missio Dei* in literatuur van bestaande missionale netwerke het nie 'n invloed op hoe goed of sleg die wese van die *missio Dei* verdiskonteer word in die doel en funksionering van die betrokke netwerk nie (2.3.5). Al identifiseer al vier missionale netwerke se literatuur in 'n mindere of meerdere mate met die *missio Dei*, funksioneer net die twee netwerke wat in 'n mate die inhoudelike van die *missio Dei* verken het grootliks prinsipiëel in lyn met die Skrifperspektiewe op die *missio Dei* as paradigma vir die verhouding tussen geloofsgemeenskappe soos wat dit in Hoofstuk 3 ontwikkel is (2.3.5). Dit is die twee netwerke wat hulle aktief op kerkplanting toespits eerder as om nuwe lewe in bestaande strukture te blaas, wat duidelike teologiese grense ten opsigte van die kern van die evangelie bepaal vir deelname aan die netwerk en wat dinamiese, wederkerige verhoudinge aanmoedig in samewerking tot die doel om God te verheerlik.

2.5 Gevolgtrekkings van Hoofstuk 2

2.5.1 Die onderliggende matriks van die verhoudinge tussen geloofsgemeenskappe wat hul identiteit en doel in terme van die *missio Dei* verstaan, hang van die mate af waarin die rol van die Drie-eenheid in die *missio Dei* verken is.

2.5.2 In beide gevalle waar die literatuur oor missionale netwerke en die literatuur van missionale netwerke self nie 'n duidelike insig het in die rol van die Drie-eenheid in die *missio Dei* nie, wyk hul voorstelle of teorieë oor funksionering af van die resultaat van die ondersoek na Skrifperspektiewe op die *missio Dei* as paradigma vir die verhouding tussen geloofsgemeenskappe soos wat dit in 3.3.6 vasgestel is.

2.5.3 In die gevalle waar daar wel duideliker insig is in die rol van die Drie-eenheid in die *missio Dei*, stem die teorieë oor funksionering in die praktyk grootliks ooreen met die resultaat van die ondersoek na Skrifperspektiewe op die *missio Dei* as paradigma vir die verhouding tussen geloofsgemeenskappe soos wat dit in 3.3.6 vasgestel is.

2.5.4 Die elemente van hierdie onderliggende matriks wat ooreenstem met die resultate van Hoofstuk 3 soos wat dit in 3.3.6 geformuleer is, kan as die volgende geïdentifiseer word:

- 'n Korrelasie in die aard van die eenheid van die netwerk, soortgelyk aan die Drie-eenheid (vgl. 2.3.5 met 3.3.2)
- Duidelike teologiese grense vir samewerking rondom die kern van die evangelie (vgl. 2.3.1; 2.3.3.2 met 3.3.3)
- 'n Dinamiese wederkerige funksionering om hul gemeenskaplike doel te bereik met ruimte vir mekaar se verskille, solank dit nie die kern van die evangelie aantast nie (vgl. 2.3.1.2; 2.3.3.2 met 3.3.4)

- 'n Gestelde doelwit om so te funksioneer dat God se eer vergroot word (vgl. 2.3.1.1; 2.3.3.1 met 3.3.5)

3 Hoofstuk 3: Skrifperspektiewe op die *missio Dei* as paradigma vir die verhouding tussen geloofsgemeenskappe

3.1 Inleiding

3.1.1 Oriëntering

Hoofstuk 3 vorm saam met Hoofstuk 2 deel van die hermeneutiese moment. Volgens die prakties-teologiese metodiek van Heitink is die oogmerk van die hermeneutiese moment om tot 'n begrip te kom van die onderskeie elemente van die navorsing, waarna dit empiries toegelig word voordat dit uiteindelik strategies verander kan word (Heitink, 1999:221-225). Die hermeneutiese moment kan deur die volgende grafiese voorstelling uitgedruk word:

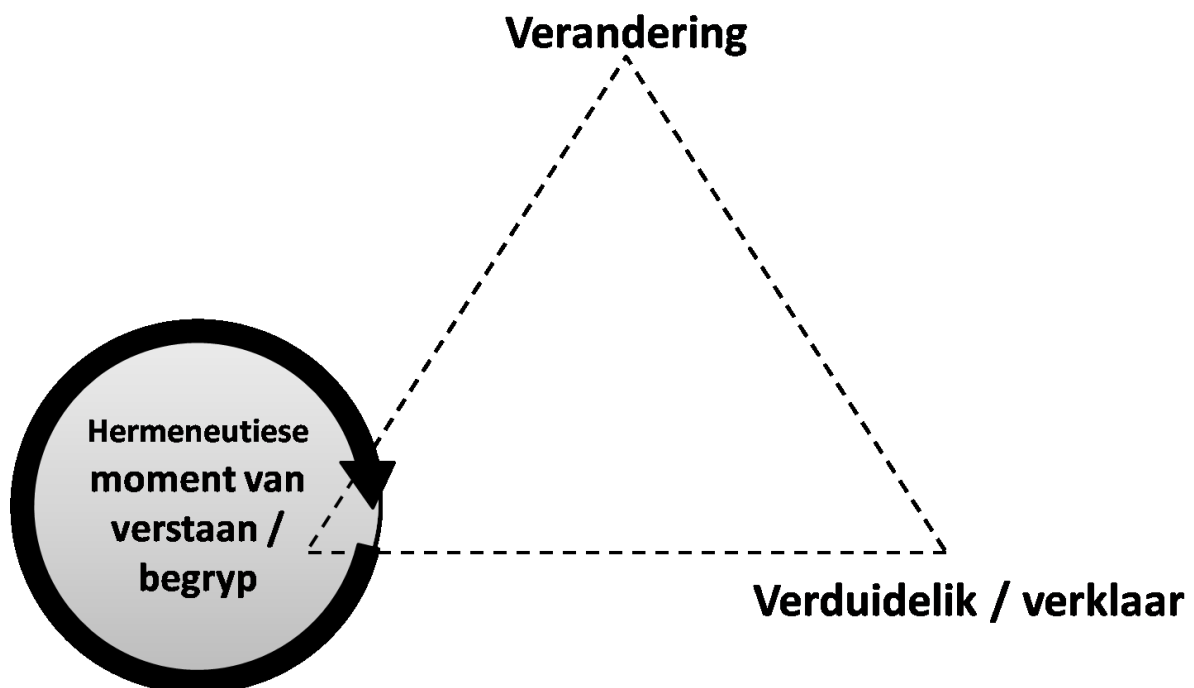

Figuur 3: Hermeneutiese moment (Heitink, 1999:178)

Hoofstuk 2 ondersoek huidige literatuur wat verband hou met geloofsgemeenskappe wat hul identiteit en doel in term van die *missio Dei* verstaan. Hoofstuk 3 se ondersoek fokus daarop om Skrifperspektiewe te bied op die *missio Dei* as paradigma vir verhoudinge tussen geloofsgemeenskappe. Die resultate van Hoofstukke 2 en 3 se onderskeie ondersoeke word tesame met die empiriese afleidings van Hoofstuk 4 gebruik om in Hoofstuk 5 'n matriks te ontwikkel vir die funksionering van verhoudinge tussen geloofsgemeenskappe wat konsekwent tot hul deelname aan die *missio Dei* is.

Die volgende tabel help met die oriëntering:

Moment	Hermeneuties	Empiries	Strategies
Inhoud	<ul style="list-style-type: none"> • Afleidings vanuit literatuur • Skrifperspektiewe 	<ul style="list-style-type: none"> • Afleidings vanuit praktyk 	<ul style="list-style-type: none"> • Matriks vir die verhouding tussen geloofsgemeenskappe vanuit die <i>missio Dei</i>

3.1.2 Doelstelling

Die doel van die hermeneutiese ondersoek in Hoofstuk 3 is om Skrifperspektiewe te bied op die *missio Dei* as paradigma vir die verhouding tussen geloofsgemeenskappe.

3.1.3 Werkplan en metode

Die kern van die werkplan en metode word deur tekstuele eksegeese van Johannes 17:1-26 gevorm. Die grammaties-historiese eksegetiese metode wat hier gebruik gaan word, is gebaseer op De Klerk en Van Rensburg se metode in hul boek *Preekgeboorte* (2005:1-10). Eerstens sal die genre van Johannes ondersoek word, daarna die tekstuele konteks van die perikoop, gevolg deur 'n bespreking van die

sosiohistoriese konteks. Hierop sal 'n sintaktiese ontleding gedoen word, wat 'n gedetailleerde sintaktiese struktuur van die perikoop behels. Vervolgens kom 'n semantiese ondersoek aan die beurt, wat 'n gedagtestruktuur en woordstudies van kernbegrippe insluit.

Die semantiese ondersoek word opgevolg deur 'n vergelyking van Johannes 17:1-26 met ander tersaaklike Skrifgedeeltes. Hierdie vergelyking van Johannes 17:1-26 met ander Skrifgedeeltes word gedoen om tot 'n beter begrip van Johannes 17:1-26 te kom.

3.1.4 Motivering vir tekskeuse

Die teologiese tema van die *missio Dei* speel 'n onderliggende rol in hedendaagse nadenke oor die identiteit en doel van geloofsgemeenskappe in 'n ingrypend veranderende wêreld (vgl. 1.2.3).

Wanneer daar na die elemente verwys word wat die inhoud van die *missio Dei* vorm, word verskeie vakgebiede van die teologiese ensiklopedie betrek, en die raakvlakke en interaksie tussen hierdie vakgebiede word dan uitgelig om uiteindelik die kontoere van die *missio Dei* te trek (Bosch, 1995:32; Guder, 2004:17; Hirsch, 2006:142-143).

Flett (2010:36) gee 'n oortuigende historiese oorsig oor wat hy beskou as die drie tipiese elemente waaruit die *missio Dei* saamgestel word soos wat dit in literatuur oor die onderwerp afgelei kan word. Hierdie drie elemente is

- denke rondom God wat 'stuur' soos dit in die leer van die Drie-eenheid na vore kom;
- 'n gerigtheid op die koninkryk van God; en
- erkenning dat die kerk missionêr is ten opsigte van haar totale wese.

Flett (2010:35) is verder van mening dat duidelikheid oor wat presies elkeen van hierdie elemente behels in die lig van hul interaksie met die ander 'n onderwerp is

wat noemenswaardig min in diepte ontwikkel is. Dit is veral verrassend, gegewe die wye en gewilde gebruik van die begrip *missio Dei*. Hierdie onderontwikkeling van die interaksie van die elemente “produces a range of positions consolidated under the designation *missio Dei*, which, when placed alongside each other, exist in irreconcilable tension” (Flett, 2010:36). Die drie elemente wat Flett uitlig, kan bondiger saamgevat word as die leer oor die Triniteit (Drie-eenheid), die basileiologie (Koninkryksleer) en die ekklesiologie (Leer oor die kerk).

Al drie die onderwerpe van hierdie vakgebiede trek op 'n besondere wyse saam in die gebed van Jesus Christus in Johannes 17:1-26, wat deel van sy afskeidsrede is (Köstenberger & Swain, 2008:165). Eerstens bespreek Jesus Christus in hierdie gebed die interaksie tussen Hom en die Vader, sy volgelinge se plek in hul eenheid, hul teenwoordigheid in die mens en die uitstuur van die mens net soos God in die Goddelike ekonomie van die Drie-eenheid die Seun gestuur het. Tweedens word die omvang van God se koninkryk duidelik deur die verwysing na Jesus Christus wat volmag ontvang het oor die hele mensdom en die tema van die verheerliking van God voor die oë van die wêreld deur sy mense in wie Hy in daardie wêreld is. Laastens is hierdie perikoop juis 'n intieme gebed van Jesus Christus vir sy kerk met die oog op hul rol as eenheid in die wêreld na sy hemelvaart, wat insig gee in hoe dit verband hou met Jesus Christus se eie sending na die wêreld.

Die bespreking by 3.2.1 omtrent die genre van die boek Johannes as narratiewe teologie en die implikasies daarvan vir die interpretasie van Johannes 17, asook by 3.2.2 omtrent die teologiese betekenis van die tekstuele konteks van Johannes 17, dien as verdere motivering vir die besluit om Skrifperspektiewe op die *missio Dei* as paradigma vir die verhouding tussen geloofsgemeenskappe spesifiek uit Johannes 17 te ontgin.

3.2 Eksegese van Johannes 17:1-26

3.2.1 Genre van Johannes

Die genre van Johannes kan breedweg beskou word as dié van *evangelie* en daarom dieselfde as die genre van die sinoptiese evangelies vanweë die ooreenkoms daarmee ten opsigte van die gestruktureerde fokus op die lewe, dood en opstanding van Jesus Christus (Borchert, 2001; Moloney, 2005:93; Michaels, 2010:27).

Die literêre genre genaamd *evangelie* het tot stand gekom vanweë die opskryf van mondelinge oorlewings van die vroeë kerk met die besliste doel om te getuig oor die gebeure rondom Jesus Christus se aardse bediening (Borchert, 2001; Michaels, 2010:29). Hoewel die sinoptiese evangelies elemente bevat wat herinner aan die genre van Hellenistiese biografieë en narratiewe literatuur van die tyd, word die sinoptiese evangelies as aparte selfstandige genre beskou omdat hierdie groep literêre werke meer van die bekende Hellenistiese genres verskil as wat dit daarmee ooreenstem (Borchert, 2001).

Die evangelie van Johannes het binne die genre *evangelie* weer beduidende verskille ten opsigte van die sinoptiese evangelies van Matteus, Markus en Lukas, wat die evangelie van Johannes uniek maak (Moloney, 2005:94; Michaels, 2010:30). Die verskille bestaan ten opsigte van inhoud, rangskikking, skryfstyl en benadering tot die weergee van die historiese gebeure rondom Jesus Christus se lewe, dood en opstanding (Borchert, 2001).

Die aard van hierdie uniekheid word duidelik in die beskrywing wat Moloney (2005:92) vir die Johannes-evangelie gebruik: Hy beskryf die genre van Johannes as narratiewe teologie, omrede dit (anders as die ander evangelies) nie bloot die gebeure rondom Jesus Christus se lewe, dood en opstanding verhaal nie, maar

besliste betekenisimplikasies aan die gebeure koppel en 'n besliste teologiese lering binne 'n spesifieke tydsges daardeur wil oordra.

Hierbenewens vorm Johannes 17 die laaste deel van die literêre stylfiguur van 'n afskeidsrede wat in hoofstukke 13-17 aangetref word. Tipies aan so 'n afskeidsrede is dan ook 'n hoogtepuntafsluiting wat sou kon bestaan uit 'n lied, gedig of gebed (Brodie, 1993:506; Von Wahlde, 2010:715). In die geval van Johannes 17 is dit 'n gebed.

Afleidings:

- Die genre van die boek as narratiewe teologie binne 'n spesifieke tydsges beteken dat Johannes 17 nie bloot 'n kliniese weergawe van die inhoud van Jesus Christus se gebed is nie, maar dat teologiese insigte daarin oorgedra word en daarom ook daaruit ontgin kan word.
- As hoogtepunt van 'n afskeidsrede het die samevattende gebed hier baie beslis 'n kommunikasiedoel vir die hoorders, meer as bloot 'n gesprek tussen Jesus Christus en die Vader.

3.2.2 Tekstuele konteks van Johannes 17:1-26

Die teologiese gerigtheid van die Johannes-evangelie is nie net in die genre van die literatuur geleë nie, maar, soos Brodie (1993:31) opmerk, ook in die raamwerk en strukturering van die boek. Brodie toon aan dat selfs die volgorde en struktuur van die boek nie 'n saak is wat afsonderlik van die teologiese kommunikasiedoel van die boek oorweeg kan word nie (1993:37). Die wyse waarop Johannes die inhoudelike materiaal struktureel rangskik en die teologiese temas wat die skrywer kommunikeer, is verweef met mekaar (Brodie, 1993:31; Michaels, 2010:30). Die tekstuele konteks van Johannes 17 kan daarom nie omlin word slegs ter wille van die logiese verstaan daarvan in die geheel van die literêre werk nie. Die ligging van Johannes 17 in die tekstuele konteks het ook besliste teologiese betekenis.

Die verband tussen die struktuur van die literêre werk en die teologiese betekenis wat daarin verweef is, moet egter nie te veel bevraagteken word nie. In Michaels (2010:37) se bespreking van die uiteenlopende voorstelle van kommentators vir die struktuur van Johannes maak hy die volgende opmerking: "Structure in John's Gospel, as in most great literature, is largely in the eye of the beholder." Hierdie opmerking roep om versigtigheid wanneer die verband tussen die struktuur van die literêre werk en teologiese betekenis daarin ondersoek word. As daar verskillende voorstelle vir die strukturele opbou en verloop van die literêre werk is, en as struktuur ook aan die teologiese temas gekoppel is soos wat Johannes dit ontwikkel, kan daar uiteindelik soveel teologiese interpretasies wees as wat daar strukturele voorstelle is. Objektiewe teologiese betekenis wat in die struktuur geleë is, gaan dan verlore.

Om 'n voorstel te maak oor die uiteensetting van die struktuur van die literêre werk en ook steeds geldige, objektiewe, teologiese afleidings op grond daarvan te maak, is dit raadsaam om by die mees algemene, duidelike en breë merkers van die teks te bly. Dit is dan ook hierdie benadering wat in die bepaling van die tekstuele konteks van Johannes 17 gevolg gaan word.

Moloney (2005:262-283) se bespreking van die funksie van Johannes 13-17 as literêre eenheid binne die konteks van die res van die literêre werk is vir die gekose benadering ideaal. Sy uiteensetting verval nie in detail nie, bly by die hoofstrukturele merkers, neem betekenis van die inhoudelike van elke afdeling in ag en verreken die ontwikkeling van die teologiese temas daarin. Die tekstuele konteks van Johannes 17 word daarom in die tabel hieronder aan die hand van Moloney se beredenering verder bespreek.

Hoofstuk 1

Hierdie hoofstuk vorm die teologiese aanhef.

1:1-18

Die eerste hoofstuk van Johannes maak reeds aan die begin merkwaardige teologiese uitsprake oor wie Jesus Christus is en wat sy rol in die kosmos is. Hierdie wonderbaarlike uitsprake vereis 'n vertelling/verduideliking van hoe dit moontlik kan wees, wat dan ook in die res van die boek plaasvind.

Hoofstuk 1-12

Hierdie hoofstukke verhaal die gebeure rondom Jesus Christus se bediening in terme van die *eksterne* ontwikkeling daarvan soos wat dit tot 'n bewys en verdediging van die stellings in hoofstuk 1 bydra.

1:19-51

Vrae oor ware geloof ontstaan op grond van die stellings in 1:1-18.

2:1-4:54

Hierdie vrae oor ware geloof word vervolgens aangespreek.

5:1-10:42

Israel se tradisionele 'pad na God' deur die feeste en liturgie word dan noodwendig aangespreek te midde van toenemende bitterheid en dreigende geweld teenoor Jesus Christus.

11:1-12:50

Die konflik neem toe en begin op die dood en kruisiging van Jesus Christus afstuur.

Die leser by afloop van hoofstuk 12

Afgesien van die eksterne ontwikkeling van die verhaal, soos beskryf in hoofstuk 1-12, bevat dit ook op 'n opbouende wyse herhalende konsepte met teologiese betekenis wat deurlopend vrae by die leser laat ontstaan.

Hierdie temas is veral

- die uur se koms – 2:4; 7:6-8,30; 8:20; 12:23; 12:31-33;
- die verhewe (opgeligde) Seun van die mens (aan die kruis) – 3:13-14; 8:28; 12:32; 12:33;

- die bekendmaking van die heerlikheid (doksa) van Jesus en God – 2:11; 5:41-44; 7:18; 8:50-54; 12:43; en
- die versameling van sy mense – 10:16; 11:52; 12:22-33.

Al hierdie temas word uiteindelik eksplisiet saamgetrek in twee tekste:

12:23: “Die tyd het gekom dat die Seun van die mens verheerlik moet word.”

12:32: “En as Ek van die aarde af verhoog is, sal Ek almal na My toe trek.”

In hoofstuk 12 trek alles dus saam, maar die leser het nog die volgende vrae:

- Hoe is die kruisiging in werklikheid verheerliking?
- Hoe word God daardeur geopenbaar/geskets?
- Hoe gebeur die versameling en trek van mense in eenheid na God toe?

Hoofstuk 13-17

Jesus se afskeidsrede (**13:2-17:26**)

Die onderskeie perikope in die afskeidsrede maak nou die verskillende implikasies van die ontwikkelde temas duidelik vir die mens se verhouding tot God Drie-enig en mekaar.

13:1

’n Opsomming van die antwoorde op hierdie vrae van die leser aan die einde van Hoofstuk 12 word in 13:1 gegee. Vir die eerste keer kom die uitermate liefde van Jesus vir ‘sy eie’ na vore as die sleutel om te verstaan hoe die uur’, die ‘vertrek na die Vader’ (wat die kruisiging en verheerliking insluit) en die ‘versameling van sy eie’ verband hou.

13:1-38 – Die implikasie van Jesus se verheerliking

Verheerliking volg logies op die goedheid wat sigbaar word. Die goedheid word sigbaar in selfverloënende diens waarvan die voetewas die simbool is. Hier handel dit oor die wyse en implikasies van verheerliking. Die diensbaarheid van sy Seun Jesus, self God, aan die mense, wys op die manier waarop God se goedheid bekend word en verheerliking daarom geskied. Jesus spel die implikasies vir sy volgelinge dan ook self uit.

14:1-31 – Die implikasie van Jesus se vertrek (in konteks van die voortgaan van die getuienistaak)

Jesus se vertrek noodsaak die stuur van die Parakleet, want sy vertrek bring nie 'n einde aan die getuienis oor wie God is nie. Die Parakleet gaan voort met die lering en leiding aan die dissipels in hul taak om God en mekaar te dien en so die heerlijkheid van God verder bekend te maak. Op hierdie wyse (die werk van gelowiges as gevolg van die Gees se lering en leiding) dra die Parakleet by tot die bekendmaking van die Vader aan die wêreld. Hierbinne lê die eenheid van die dissipels met God opgesluit: Deur gehoorsaamheid aan die Gees deel hulle in die werk van Jesus Christus om die Vader te verheerlik. Daarom is die rede vir vrees as gevolg van Jesus se vertrek opgeklar en kan die Geesvervulde dissipels liefde, geloof en vreugde beleef.

15:1-11 – Die implikasie daarvan om na Hom toe getrek te wees

Jesus wat sy volgelinge na Hom toe trek, het 'n hegte eenheid tussen Hom en die dissipels tot gevolg waardeur hulle dan in Jesus bly met Hom as hul voortdurende bron van lewe. Hierdie verblyf in Jesus het groei en vrug tot gevolg. Die vrug lei dan weer tot die verheerliking van die Vader. Dit alles gebeur omdat Jesus sy volgelinge liefhet soos die Vader Hom liefhet. Om in hierdie liefde te bly behels die uitvoer van Jesus se opdragte in volle vertroue op Hom.

15:12-17 – Die implikasie van Jesus se liefde vir die dissipels

Jesus wat sy dissipels in so 'n intieme band met Hom trek, maak liefde ook vir mekaar nodig. Hier word spesifiek die dieper fondasie van die voetwassing duidelik. Hulle moet nou liefhê soos wat Hy liefgehad het. Die hoogtepunt is selfverloëning, wat ekwivalent aan die dra van vrugte gestel word en implisiet tot verheerliking van die Vader bydra.

15:18-16:3 – Die implikasie van eenheid met Jesus en vrug

Hierdie intimiteit met Jesus verseker haat en verwerping deur die wêreld. Die wêreld is per se die valse wingerdstok Israel wat Jesus en die Vader verwerp het en die volgelinge van Jesus gaan vervolg.

16:4-33 – Die implikasie van Jesus se vertrek (in konteks van vervolging)

Die stuur van die Parakleet sal nou volg, nie net vir die interne lering en leiding/herinnering nie, maar ook vir die eksterne en meer konfronterende ontbloting en veroordeling van die wêreld. Tog kom die interne werk van die

Parakleet weer na vore waar Hy die gelowiges in die volle waarheid lei. Wat Hy vir hulle sê sal nie van Homself kom nie, maar van Jesus en dit sal die Vader verheerlik.

17:1-26 – Voorbidding – saamtrekking van implikasies

Die voorbidding van Jesus as afsluiting van sy afsheidsrede verdiep, verbreed en verhelder die betekenis van gebeure in Jesus se bediening soos Johannes dit tot en met 16:33 beskryf het. Die gebed is die saamtrepunt vir die implikasies en teologiese temas wat ontwikkel is. Die drie bewegings in die gebed (Jesus bid vir Homself, v.1b-8; vir sy dissipels, v.9-19; en vir toekomstige gelowiges, v.20-26) bepleit liefde in elkeen van daardie verhoudingsfere, met die verheerliking van die Vader as hoogste doel. Die verhouding tussen hierdie sfere word nou duidelik.

Die leser by afloop van hoofstuk 17 (veral die afskeidsgesprek)

Prolepsis

Groot dele van hoofstuk 13-17 funksioneer as prolepsis waarin die leser al reeds lees van dít wat in die toekoms, na afloop van die kruisiging en opstanding van Jesus, sal afspeel. Die prolepsis is deel van Johannes se strategie waardeur hy die leser al reeds laat verstaan dat die gebeure rondom Jesus betrekking het op die latere geloofsgemeenskap wat Jesus in die toekoms sal volg. Dit is veral duidelik waar Jesus in 17:20 bid vir dié wat nog tot geloof sal kom. Hulle sal noodwendig deel in dit wat Jesus aan die dissipels wat daardie aand by Hom is, meedeel. Hierdie prolepsis maak nie slegs stellings oor die toekoms nie, maar wek ook die volgende vrae by die leser van vandag:

- Word God steeds deur vrugbare dissipels aan die wêreld bekend gemaak?
- Bly die dissipels nog in Jesus te midde van 'n vyandige wêreld?
- Bewys hulle liefde teenoor mekaar, noudat hulle nie meer slawe is nie maar broers van Jesus?

So kan daar nog baie diagnostiese vrae gestel word.

Hoofstuk 18-21

Hier gebeur uiteindelik die voltrekking van alles wat in aanloop tot en met hoofstuk 17 verwag is as finale verklaring waarom die teologiese uitspraak oor die rol van Jesus in die kosmos in hoofstuk 1 gemaak kon word. Die leser verwag teen hierdie tyd al die dood en opstanding van Jesus en begryp ook waarom dit moet gebeur.

Tabel 3: Moloney se beredenering (2005:262-283)

Afleidings:

- Die teologiese betekenis wat in die literêre opbou en plasing van perikope in die boek verweef is, moet in die eksegetiese van Johannes 17 verdiskonteer word.
- Johannes 17 vorm deel van Jesus Christus se afskeidsrede in hoofstukke 13-17 op die vooraand van sy kruisiging.
- Johannes 17 is as gebed die saamtrepunt vir die voorafgaande hoofstukke in die afskeidsrede en moet daarom primêr deur daardie hoofstukke toegelig word om tot 'n akkurate begrip van die inhoud van die gebed te kom; daarna moet dit verder toegelig word deur die res van hoofstukke 1-12.
- Die funksie van hoofstukke 13-17 as prolepsis wat ook vooruitwys na die funksionering van geloofsgemeenskappe in die toekoms, veroorsaak dat afleidings uit Johannes 17 vir Skrifperspektiewe op die *missio Dei* as paradigma vir die verhouding tussen geloofsgemeenskappe nie net geldig is nie, maar noodsaaklik.

3.2.3 Sosiohistoriese konteks van Johannes 17:1-26

Navorsing oor die sosiale en historiese konteks waarin die Johannes-evangelie geskryf is, is in oormaat gedoen (vgl. in dié verband byvoorbeeld Köstenberger & Swain, 2008:28-30). Die oormaat is juis vanweë die uiteenlopende teorieë oor die outeurskap, ligging en eerste gehoor van die evangelie. Die uiteenlopende teorieë is weer op hul beurt die gevolg van gebrekkige inligting. Ten einde die gevaar van spekulatiewe teorieë te loop om vir gebrekkige inligting te kompenseer, word hier

met die inligting volstaan wat met die grootste sekerheid wel bevestig of afgelei kan word.

Die woorde van Michaels (2010:37) oor die sosiohistoriese gegewens van die Johannes-evangelie moet egter nog steeds in ag geneem word wanneer hy sê dat “nothing approaching certainty is possible”. In die bepaling van die implikasie van die sosiohistoriese konteks vir die verstaan van Johannes 17:1-26 word hier dus volstaan met ’n ineengevlegte bespreking van die tyd van ontstaan, gehoor en algemene politiese omstandighede ten opsigte van Johannes 17.

Fourie (1986:1580160) gee ’n oorsig oor die poging tot datering van die Johannes-evangelie deur onderskeie teoloë deur die loop van die 20ste eeu. Na ’n bespreking hiervan, plaas hy die ontstaan van die teks tussen 90-110 n.C.; Guthrie stem ook hiermee saam (1990:297). Michaels (2010:37,38) stel dat die plasing wel met bepaalde sekerheid gemaak kan word as binne die eerste eeu, omrede die outeur self die aanspraak maak dat hy ’n ooggetuie was van die gebeure wat beskryf word (19:35). Hierbenewens word die Johannes-evangelie dikwels laat in die eerste eeu geplaas vanweë die ontwikkelde teologiese trant. As dokument wat dan in die laat tweede helfde van die eerste eeu ontstaan het, kan ons op verantwoorde wyse aflei dat die eerste gehoor ook tot daardie milieu tuishoort.

Genoemde milieu was ontstuiimig en vol konflik ná die verwoesting van Jerusalem en die tempel teen 70 n.C. deur die Romeine. Domitianus was toe keiser van Rome en die verhoudinge tussen die Romeine en Jode was baie vyandig (Fourie, 1986:160). Die verhoudinge tussen die Jode en Christene het ook al meer gespanne geword (Köstenberger & Swain, 2008:33). Barret (1978:512) sowel as Painter (1981:542) meen dat daar binne die geloofsgemeenskap van die eerste hoorders ook konflik en verdeeldheid was vanweë die verskille tussen die eerste generasie Joodse gelowiges en die tweede generasie Christene uit die heidendom. Die vesel van die samelewing was in fluks en eenheid op allerlei terreine, veral kerklik, het gedreig om uitmekaar te val.

Die roepingsbewustheid van die eerste hoorders is waarskynlik ook hierdeur negatief beïnvloed en Moloney (2005:18,19) voer aan dat die evangelie van Johannes bedoel was om die verhaal van Jesus Christus in hierdie nuwe wêreld in te dra om gelowiges dieper in hul toewyding aan Jesus Christus te laat groei. Die eerste lesers het 'n nuwe era met nuwe kulture binnegegaan en word in Johannes opgeroep om as eenheid, in navolging van Jesus Christus, hierdie nuwe wêreld tegemoet te gaan.

Afleidings:

- Johannes 17, met die klem op die Christelike eenheid, is tot 'n geloofsgemeenskap gerig wat baie sekulêre druk van buite, sowel as kerklike druk van binne, beleef het, waardeur hul eenheid en roeping bedreig is.
- Denke rondom die eenheid van die geloofsgemeenskap in die eerste eeu n.C. is in die Drie-eenheid begrond.
- Die kommunikasie van Jesus Christus se gebed aan die eerste lesers, soos verwoord in Johannes 17, was bedoel om 'n invloed op die praktyk van daardie geloofsgemeenskap se eenheid en deelname aan die *missio Dei* te hê.
- Die eenheid is nie 'n statiese eenheid as doel op sigself nie, maar is noodsaaklik vir die dinamiese navolging van Jesus Christus as deelname aan die *missio Dei* na 'n onstuimige wêreld om die evangelie daar te bring.

3.2.4 Sintaktiese ontleding van Johannes 17:1-26

'n Sintaktiese ontleding van die perikoop is nodig om 'n gedagtestruktuur op te stel (vgl. 3.2.5.1) wat getrou aan die grammatikale sintaks is.

Die sintaktiese ontleding dien verder om die presiese konteks te bepaal waarin die kernbegrippe gebruik word wat later in die semantiese ondersoek by die woordstudies van kernbegrippe ondersoek word (vgl. 3.2.5.2).

Die volledige, gedetailleerde sintaktiese analise van elke sin in Johannes 17:1-26 is in Bylaag A te vinde. Daar verskyn telkens die sintaktiese uitleg van die sin tesame met 'n direkte Afrikaanse vertaling.

By die sinne waar kernbegrippe voorkom wat later in die semantiese ondersoek ontleed word, word daardie woorde/begrippe ook grammaties verklaar. Hierdie woorde word deur vetdruk in die sintaktiese ontleding uitgelig.

Vanweë die feit dat daar in die geval waar Jesus Christus vir die eenheid van die dissipels bid nie met die betekenis van 'n enkele woord te make is nie, maar met 'n konsep wat deur verskillende uitdrukkings beskryf word, word die sintaktiese samehang van elkeen van die uitdrukkings nie in die sintaktiese ontleding weergegee nie, maar wel by die woordstudies in 3.2.5.2 in aanmerking geneem.

Die sintaktiese afleidings wat hier weergegee word, is gemaak ten opsigte van die konteks waarin die kernbegrippe gebruik word:

3.2.4.1 Samevatting van sintaktiese afleidings (vgl. A27)

'n Samevatting van die afleidings wat gemaak is na aanleiding van die sintaktiese analise wat in Bylaag A verskyn, word hieronder weergegee (die verwysing tussen hakies na elke afleiding verwys na die betrokke sin waaruit die afleiding gemaak is soos dit in die bylaag genumeer is):

- In die konteks van Jesus Christus se uitspraak oor 'die uur' wat aangebreek het as verwysing na sy kruisiging en opstanding, behels hierdie verheerliking sy dood en opstanding (A.1).
- Die uitsluitlike doel van Jesus Christus se versoek dat Hy deur die Vader verheerlik moet word is die verheerliking van die Vader self. Die dood en opstanding van Jesus Christus verheerlik dus die Vader (A.1).

- Daar is 'n direkte, eksplisiete verhouding tussen die mate waarin Jesus Christus verheerlik word en die mate waarin die Vader verheerlik word. Die verheerliking van die een is die verheerliking van die ander (A.1).
- Jesus Christus verwys daarna dat die werk wat Hy tot op hede op die aarde in opdrag van die Vader gedoen het, reeds deel van die verheerliking van die Vader was (A.4).
- Gehoorsaamheid aan die Vader is verheerliking van die Vader (A.4).
- Waar die versoek tot verheerliking in vers 1 verband hou met die tyd waarop dit moet gebeur, hou die versoek tot verheerliking in vers 5 verband met die kwaliteit van die verheerliking (A.5).
- Die verheerliking wat Jesus Christus hier versoek, is dieselfde in kwaliteit en aard as wat Hy in sy transendentele, tydlose bestaan gehad het as tweede Persoon van die Drie-eenheid in verhouding met sy Vader (A.5).
- Die selfopoffering van Jesus Christus in sy dood en opstanding is 'n direkte bekendmaking van die aard van sy ewige heerlijkheid as God en nie bloot 'n aspek of voorbeeld daarvan nie. Dit openbaar dus sy wese en is nie 'n daad wat los is van Homself nie (A.5).
- Die feit dat Jesus Christus deur sy dissipels verheerlik word en dat hulle aan Hom behoort en daarom ook aan die Vader, word hier gebruik as beredenering en motivering (vgl. verse 9,10 en 11a by 3.2.2.1) van Jesus Christus se versoek in vers 11a dat die Vader sy dissipels sal bewaar. Die motiveringsgronde van die bewaring is daarom op sigself ook die verheerliking van die Vader (A.10).
- Daar is 'n direkte band tussen die verheerliking van Jesus Christus in die dissipels en die verheerliking van die Vader (A.10).
- Die aktiwiteite van die dissipels van Jesus Christus ná sy dood en opstanding dra by tot die verheerliking van God (A.10).
- Die kernversoek van Jesus Christus in vers 11 is die sorgsame bewaring van die dissipels in die sfeer van God se mag. Die doel van hierdie versoek is uiteindelik die eenheid van die dissipels, soortgelyk aan die aard van die eenheid wat in die Drie-eenheid bestaan. Jesus Christus verlang die bewaring

van die dissipels, maar dit is 'n middel om tot sy uiteindelige wens vir hulle te kom, naamlik dat hul eenheid soortgelyk aan die eenheid in die Drie-eenheid sal wees (A.11).

- Jesus Christus het Hom effektief beywer vir die sorgsame bewaring van die dissipels tot hul eenheid (A.12).
- Indien Jesus Christus tydens sy aardse bediening die dissipels in die naam van die Vader bewaar het en die gevolg daarvan volgens vers 11 'n besondere eenheid is, soortgelyk aan die aard van die eenheid in die Drie-eenheid, was die tipe eenheid wat die dissipels in Jesus Christus se teenwoordigheid gedeel het reeds in 'n mate soortgelyk aan die aard van die eenheid van die Drie-eenheid (A.12).
- Die sorgsame bewaring van die dissipels is noodsaaklik, veral in die lig van die doel van die Bose (A.16).
- Die feit dat Jesus Christus die heerlikheid wat Hy by die Vader ontvang het aan sy dissipels gegee het, word as motivering gebruik vir die versoek in vers 21c dat hulle ook in 'n besondere band met die Drie-eenheid sal staan (A.22).
- Hierdie gedeelde heerlikheid bring 'n eenheid onder Jesus Christus se dissipels mee wat soortgelyk aan die eenheid van die Drie-eenheid is (A.22).
- Hierdie eenheid vervolmaak eenheid (A.22).
- Hierdie eenheid is 'n getuigenis aan die wêreld dat Jesus Christus van die Vader af gekom het (A.22).
- Hierdie eenheid is 'n getuigenis dat die Vader die dissipels van Jesus Christus liefhet soos Hy Jesus Christus self liefhet (A.22).
- Dit is Jesus Christus se wil dat die toekomstige dissipels sy heerlikheid moet sien wat die Vader aan Hom gegee het en daarom dat hulle uiteindelik by Hom moet wees (A.24).
- Die heerlikheid van Jesus Christus is ewigdurend en steeds die fokus nadat die dissipels uiteindelik ook in Jesus Christus se teenwoordigheid sal wees (A.24).

3.2.5 Semantiese ondersoek van Johannes 17:1-26

Die ondersoek na die samehang van die betekenis van die perikoop word gedoen op makrovlak, waar die gedagtestruktuur van die perikoop in geheel omlyn word op grond van die sintaktiese ontleding en daarna kortliks bespreek word, asook op mikrovlak, waar woordstudies oor kernbegrippe gedoen word.

3.2.5.1 Gedagtestruktuur van Johannes 17:1-26

Die telos (kommunikasiedoel) van die perikoop word deur 'n gedagtestruktuurontleding duidelik gemaak en het ten doel om die gedagte-opbou, vloei en momente uiteen te sit (De Klerk & Janse van Rensburg, 2005:34-37). Die gedagtestruktuur word soos volg uiteengesit:

Oorgang tot nuwe perikoop

1a Nadat Jesus hierdie dinge gesê het en sy oë na die hemel opgelig het, het Hy gesê:

Versoek 1: Vir Homself: verheerliking t.o.v. tyd

1b “Vader, die uur het gekom. Verheerlik u Seun ...

Doel van versoek 1

1c ... sodat die Seun U kan verheerlik,

Motivering 1 vir versoek 1: mag om ewige lewe te gee

2 ... immers het U vir Hom mag gegee oor alle vlees sodat Hy vir dié wat aan Hom gegee is ewige lewe kan gee.

Definiëring van “ewige lewe”

3 En dit is die ewige lewe: dat hulle sal ken U, die enigste ware God en wie U gestuur het, Jesus Christus.

Motivering 2 vir versoek 1: suksesvolle gehoorsaamheid

4 Ek het U verheerlik op die aarde, doenende die werk wat U vir My gegee het om te doen.

Versoek 2: Vir Homself: verheerliking t.o.v. kwaliteit

5 En nou, verheerlik U my, Vader, by U, met die heerlikheid wat Ek by U gehad het van voor die bestaan van die wêreld.

Motivering 1 vir versoek 3: dissipels bewaar Vader se woord

6 Ek het u Naam bekend gemaak aan die mense wat U vir My gegee het uit die wêreld. Hulle was u s'n en aan My het U hulle gegee en hulle het u woord bewaar.

Motivering 2 vir versoek 3: dissipels erken Vader as oorsprong

7 Nou weet hulle dat wat U ook al vir my gegee het, van U af is ...

Beredenering van motivering 2: kennis en geloof

8 ... want die woorde wat U My gegee het, het Ek vir hulle gegee en hulle het (dit) geneem en hulle het tot ware kennis gekom dat Ek van U gekom het en hulle het geglo dat U My gestuur het.

Motivering 3 vir versoek 3: dissipels behoort aan die Vader

9 Ek bid vir hulle, nie vir die wêreld nie maar Ek bid vir hulle wat U vir My gegee het want hulle behoort aan U,

Beredenering van motivering 3: verheerliking

10 ... en alles van my is u s'n, en alles van u (is) myne en Ek word verheerlik in hulle.

Versoek 3: Vir dissipels: bewaring in die Vader se naam

11a Ek is nie in die wêreld nie maar hulle is in die wêreld en Ek kom na U toe. Heilige Vader, bewaar hulle in die Naam van u, wat U vir My gegee het,

Doel van versoek 3

11b ... sodat hulle een sal wees, soos Ons.

Motivering 4 vir versoek 3: Jesus het hulle bewaar en beskerm

12 Toe Ek by hulle was, het Ek hulle bewaar in u Naam, wat U vir My gegee het en Ek het hulle beskerm en geeneen van hulle het verlore gegaan nie behalwe die seun van vernietiging sodat die Skrif vervul kan word.

Motivering 5 vir versoek 3: vreugde o.g.v. voorbidding

13 Maar nou kom ek na U toe en hierdie sê Ek in die wêreld sodat hulle my vreugde sal hê, vervul in hulle.

Motivering 1 vir versoek 4: vervolging van dissipels

14 Ek het vir hulle u woord gegee en die wêreld haat hulle omdat hulle nie van die wêreld is nie, net soos Ek nie uit die wêreld is nie.

Versoek 4: Vir dissipels: beskerming teen Bose

15 Ek bid nie dat U hulle sal wegvat uit die wêreld nie, maar dat U hulle sal bewaar teen die Bose.

Motivering 2 vir versoek 4: aard van dissipels

16 Hulle is nie van die wêreld nie, net soos Ek nie van die wêreld is nie.

Versoek 5: Vir dissipels: heiliging

17 Heilig hulle in die waarheid, u woord is waarheid.

Motivering 1 vir versoek 5: dissipels is na wêreld gestuur

18 Soos U My na die wêreld toe gestuur het, ook so stuur eEk hulle na die wêreld.

Motivering 2 vir versoek 5: Jesus heilig homself vir dissipels

19 Ek heilig Myself ter wille van hulle sodat ook hulle geheilig sal wees in die waarheid.

Oorgangfrase na derde fokus van die gebed

20 Ek bid nie net vir hulle nie maar ook vir die gelowiges, deur hulle woorde, in My,

Versoek 6: Vir toekomstige dissipels: onderlinge eenheid

21a dat almal een sal wees...

Aard van die eenheid: soortgelyk aan die Drie-eenheid

21b ... soos U, Vader in My en Ek in U,

Versoek 7: Vir toekomstige dissipels: eenheid met Drie-eenheid

21c dat ook hulle in Ons sal wees,

Doel van versoek 6+7

21d ... sodat die wêreld kan glo dat U My gestuur het.

Motivering 1 vir versoek 6+7: Jesus het heerlijkheid gegee

22 Ek het vir hulle die heerlijkheid gegee wat U vir My gegee het

Doelwitte waartoe Jesus die heerlijkheid gegee het

- 1) ... sodat hulle een sal wees soos Ons een is: 23 Ek in hulle en U in My,
- 2) sodat hulle eenheid volmaak kan wees,
- 3) sodat die wêreld sal weet dat U My gestuur het en U hulle liefhet soos U My liefhet.

Versoek 8: Vir toekomstige dissipels: dissipels by Jesus

24a Vader, (oor) die wat U My gegee het, wil Ek dat waar Ek is, ook hulle sal wees by My,

Doel van versoek 8

24b ... sodat hulle my heerlijkheid sal sien wat U vir My gegee het omdat U My liefhet voor die begin van die wêreld.

Samevattende grond vir hele gebed

25a Regverdige Vader, die wêreld ken U nie maar Ek ken U en hulle hier weet dat U My gestuur het. 26 Ek het u Naam aan hulle bekend gemaak, en Ek sal dit verder bekend maak....

Doel van verdere bekendmaking

26b ... sodat die liefde waarmee U My liefgehad het in hulle kan wees en Ek ook in hulle kan wees."

Jesus Christus se gebed het drie onderskeibare fokusareas met 'n totaal van agt versoeke. Eerstens handel sy gebed in vers 1-5 oor sy eie verhouding met die Vader, met twee versoeke. Tweedens handel sy gebed in vers 6-19 oor sy bestaande volgelingen se plek in die wêreld, met drie versoeke. Derdens handel sy gebed in vers 20-24 oor toekomstige volgelingen en die groter wordende geloofsgemeenskap se verhouding tot mekaar in die lig van hul verhouding met God Drie-enig, met drie versoeke. Vers 25 dien as samevattende gronde van die hele gebed.

'n Oorsig van die gedagteopbou, soos hierbo uiteengesit, kan soos volg weergegee word:

Fokus 1: v.1-5 Jesus se verhouding met die Vader	Versoek 1: Vir Homself: verheerliking t.o.v. tyd [1b-4]
	Versoek 2: Vir Homself: verheerliking t.o.v. kwaliteit [5]
Fokus 2: v.6-19 Jesus se volgelingen in die wêreld	Versoek 3: Vir dissipels: bewaring in die Vader se naam [6-13]
	Versoek 4: Vir dissipels: beskerming teen Bose [14-16]
	Versoek 5: Vir dissipels: heiliging [17-19]
Fokus 3: v.20-24 Die toekomstige geloofsgemeenskap en hulle verhouding met God Drie-enig	Versoek 6: Vir toekomstige dissipels: onderlinge eenheid [20-21b]
	Versoek 7: Vir toekomstige dissipels: eenheid met Drie-eenheid [21c-22]
	Versoek 8: Vir toekomstige dissipels: dissipels by Jesus [24]
Samevattende gronde: v.25	[25a,25b]

Soos genoem by 3.2.2, funksioneer die inhoud in Jesus Christus se afskeidsrede en gebed om uitstaande vrae op te klaar wat die leser sou hê oor bepaalde temas wat tot dusvêr in die opbou van die boek ontwikkel is tot en met die einde van hoofstuk 12.

Hierdie temas is veral

- die uur se koms – 2:4; 7:6-8,30; 8:20; 12:23; 12:31-33;

- die verhewe [opgeligte] Seun van die mens (aan die kruis) – 3:13-14; 8:28; 12:32; 12:33;
- die bekendmaking van die heerlijkheid (doksa) van Jesus Christus en God – 2:11; 5:41-44; 7:18; 8:50-54; 12:43; en
- die versameling van sy mense in eenheid – 10:16; 11:52; 12:22-33.

Wanneer die inhoud van die onderskeie fokusse van Jesus Christus se gebed, naamlik die uur van sy verheerliking, die bekendmaking van die heerlijkheid van God en die eenheid en bewaring van die geloofsgemeenskap, vergelyk word met hierdie temas wat regdeur hoofstuk 1-12 voorkom, word dit duidelik dat die temas en hul onderlinge verhouding in die verskillende fokusse van Jesus Christus se gebed toegelig en uiteindelik verklaar word.

In fokus 1 is die telos die aard en dinamika van die verhouding tussen Jesus Christus en die Vader, en veral die rol wat verheerliking daarin speel. In fokus 2 is die telos die dissipels se bestaan in die vyandige wêreld en die wyse waarop God aan hulle bekend gemaak is. In fokus 3 trek die temas van fokus 1 en 2 saam. Die telos van fokus 3 is om die toekomstige aard van die universele geloofsgemeenskap se eenheid, die funksionering van die eenheid asook die doel van die eenheid in die vyandige wêreld in die lig van die Drie-eenheid van God te omraam.

Onder hierdie fokusse staan fokus 3 as hoogtepunt uit, omrede die temas wat tot daar ontwikkel is, asook fokus 1 en fokus 2 op 'n besondere wyse in fokus 3 saamgetrek word met hul implikasies vir die toekomstige universele geloofsgemeenskap. Soos 13:1 'n sametrekking is van die verskillende temas (vgl. opmerkings oor 13:1 by 3.2.2) by die aanhef van die afskeidsgesprek, is 17:20-24 die uiteindelijke ontplooiing van hoe en waartoe hierdie temas in interaksie met mekaar is (Köstenberger & Swain, 2008:165).

Afleidings:

- Alhoewel Johannes 17:20-24 slegs vier verse beslaan, is hierdie verse die hoogtepunt en 'n ontplooiing van temas wat regdeur die boek tot op daardie punt ontwikkel is.
- Die telos van hoofstukke 1-17 word daarom in Johannes 17:20-24 uitgedruk as die aard van die universele geloofsgemeenskap se eenheid, die funksionering van die eenheid asook die doel van die eenheid in die vyandige wêreld, omraam in die lig van die Drie-eenheid van God.
- Johannes 17:20-24, soos toegelig en ondersteun deur die tekstuele konteks van die hoofstuk en die boek, behoort 'n primêre rol te speel wanneer 'n matriks vir geloofsgemeenskappe se verhouding met mekaar in die lig van die *missio Dei* ontwikkel word.

3.2.5.2 Woordstudies van kernbegrippe en uitdrukkings

Die woordstudie van kernbegrippe en uitdrukkings word gemaak rondom die kernsake waarvoor Jesus Christus in die verskillende fokusse van sy gebed bid. In fokus 1 bid Jesus Christus rondom verheerliking, in fokus 2 rondom bewaring en in fokus 3 rondom die eenheid van die geloofsgemeenskap in die lig van die Drie-eenheid van God.

Elkeen van die woorde word met verskillende Griekse verbuigings aangewend in die verskillende sinne waarin dit voorkom. Hieronder word slegs op die algemene semantiese draagwydte van die woord ingegaan soos wat dit binne die konteks van Johannes 17 gebruik word. Die spesifieke betekenis van die woord of uitdrukking soos wat dit in die verskillende sinne gebruik word, word in die sintaktiese ontleding by 3.2.3 uitgelig in die bespreking van die betrokke vers waarin die woord voorkom. Daar verskyn die woord in vetdruk om dit uit te lig en word die spesifieke sintaktiese verhouding omskryf.

In die geval van fokus 3, waar Jesus Christus vir die eenheid van die dissipels bid en daar nie met die betekenis van 'n enkele woord te make is nie, maar met 'n konsep soos deur verskillende uitdrukkings beskryf, word die sintaktiese samehang van elkeen van die uitdrukkings nie in die sintaktiese ontleding van 3.2.3 weergegee nie.

3.2.5.2.1 **δοξά / Verheerlik (1b,1c,4,5,10,22,24b)**

δοξά word in Johannes 17 beide as werkwoord (1b,1c,4,5,10) en selfstandige naamwoord (5,22,24b) gebruik. Die werkwoordvorm van **δοξά**, naamlik **δοξάζω** in die Nuwe Testament, deel ten volle die unieke taalkundige geskiedenis van die selfstandige naamwoord (Kittel *et al.*, 1995:253). Om hierdie rede word die semantiese draagwydte van die selfstandige naamwoord hier ondersoek, wat dan op die werkwoordvorm van die woord oorgedra kan word.

Die wortel van **δοξά** is **δοκει**. **δοκει** as selfstandige naamwoord se betekenis is in die engste sin dié van *opinie* (Louw & Nida, 1988:370). **δοκεω** as werkwoord is dan *om 'n opinie te huldig of te vorm*. Die afgeleide selfstandige naamwoord **δοξά** verwys spesifiek in Nuwe-Testamentiese gebruik na 'n uitnemende positiewe indruk (Louw & Nida, 1988:696). In Nuwe Testamentiese sin word **δοξά** as selfstandige naamwoord en **δοξάζω** as werkwoord byna uitsluitlik gebruik om na Goddelike heerlikheid te verwys vanweë die verband met die Hebreeuse woord **כבוד** (Kittel *et al.*, 1995:237). **כבוד** beteken letterlik *gewig* en word in die Hebreeuse teks van die Ou Testament gebruik om te verwys na die *gewig* van 'n persoon of saak om die belang of verhevenheid daarvan uit te lig (Koehler & Baumgartner, 1958:420). Hoe groter die **כבוד** / *gewig*, hoe meer besonder is die saak/persoon. **כבוד** is ook in die Ou Testament veral in teologiese sin gebruik om na die uitnemende, verhewe en eiesoortige *gewig/belangrikheid* van God teenoor sy skepping te verwys. Hierdie **כבוד** van God word duidelik uit sy daade, byvoorbeeld om te skep, maar ook in besondere verskynings soos op die berg by Moses met die wetgewing of in die tabernakel. Dit gaan egter nie om die verskyning of daad self nie, maar die kwalitatiewe aspek van God uit wie daardie daade of verskyning voortspruit. In die Septuagint (LXX) is **כבוד**

met **δοξά** vertaal. Dit is hoekom die Nuwe Testamentiese gebruik van **δοξά / δοξάζω**, soos in Johannes 17, op 'n unieke Goddelike belangrikheid dui wat in Afrikaans met *heerlikheid* weergegee word.

Kittel *et al.* (1995:179) wys daarom tereg daarop dat om aan God die heerlikheid te gee, of vir die Vader om dit aan Jesus Christus te gee soos Jesus Christus dit hier van die Vader versoek, nie beteken dat iets gegee word wat God nie het nie, maar om die bestaande en intrinsieke heerlikheid van God te erken, uit te lig en te illustreer. Dit gaan dus geensins om 'n subjektiewe opinie nie, maar om die erkenning van 'n objektiewe werklikheid.

Dit is hierdie heerlikheid/gewig/belang van God wat Jesus duidelik gemaak het gedurende die tydperk wat Hy God se werk op aarde gedoen het (vgl. vers 4) en waarvoor Hy nou ook pleit om op die vooraand van sy kruisiging verder deur te breek (vgl. vers 5). Die kruisiging self is die hoogtepunt waarin die heerlikheid/gewig/belang van Jesus bekend gemaak word en waardeur die heerlikheid/gewig/belang van God vir die mensdom geïllustreer word. God se **δοξά** straal dus uit die interaksie tussen die gehoorsame Jesus en sy Vader wat op die dood en opstanding van Jesus uitloop met al die reddende implikasies daarvan. Die redding vloei noodwendig voort uit die bestaande heerlikheid van God en die heerlikheid van God word duidelik en bekend deur die redding.

Afleidings:

- Die woorde *heerlikheid* en *verheerlik* soos wat dit in Johannes 17 gebruik word, verwys na die besondere uitnemende en verhewe intrinsieke belang/gewig van God ten opsigte van sy skepping.
- Wanneer die werkwoord *verheerlik* in Johannes 17 gebruik word, beteken dit nie om iets te bewerk wat nie vantevore teenwoordig was nie, maar om die intrinsieke heerlikheid op spesifieke wyse bekend te laat word.
- Die heerlikheid van God en die redding van mense deur die dood en opstanding van Jesus is direk verbind. Hierdie band bestaan omdat die

redding die noodwendige gevolg van die aard van God se intrinsieke heerlijkheid is en dit ook illustreer. Die aard van die heerlijkheid loop noodwendig op die redding uit. Die aard van die redding lei noodwendig tot verheerliking.

3.2.5.2.2 τηρεω / bewaar (11a,12,15)

τηρεω, wat in die Afrikaanse nuwe vertaling met *bewaar* vertaal word, se spesifieke betekenisveld word duidelik wanneer dit van φυλάσσω onderskei word, wat met *onderhou/nakom* of *beskerm* vertaal word, soos die geval in vers 12, waar altwee woorde gebruik word. Louw en Nida (1988:153) verduidelik dat τηρεω op die instandhouding van 'n toestand dui, of om iets te laat aanhou bestaan. Die fokus val daarom nie soseer op die onderhouding van 'n wet of beskerming teen buitevyande nie; dit val eerder op die deurlopende bewaring van die staat van 'n bepaalde saak. φυλάσσω is die woord wat veel eerder gebruik word vir onderhouding of instandhouding in 'n wettiese sin (Van Wyk, 2005:108).

τηρεω gaan egter nie net oor die kliniese handhawing van die status quo nie. In die Septuagint word τηρεω dikwels vir שמר in die Hebreeus gebruik (Kittel *et al.*, 1976). שמר het die betekenis van *bewaring*, maar nie bloot as instandhouding nie; dit het ook met die sagter element van versorging en beskerming te doen (Koehler & Baumgartner, 1958:993). God word byvoorbeeld יְשׁוּרָאֵל (versorger van Israel) in Psalm 121 genoem. Hierdie sin word ook oorgedra na die Nuwe Testament se τηρεω wat op *sorgsame bewaring* dui.

In Johannes 17 word die uitdrukking in vers 11 en 12 gebruik dat die dissipels bewaar moet word ἐν τῷ ὀνόματί σου (in U naam). Kittel *et al.* (1976) verduidelik dat ἐν hier nie op 'n instrument dui nie, maar op ruimtelikheid. Die dissipels moet dus bewaar word in die sfeer van die mag van God se Naam en daarom sy wese self.

Afleidings:

- τηρεω dui op sorgsame bewaring.
- Jesus bid vir die sorgsame bewaring van die dissipels in die veilige sfeer van God se magsgebied.

3.2.5.2.3 ὡσιν ἔν καθὼς ἡμεῖς / een wees soos Ons (11b,21a,21b,21c,22,23)

Jesus bid spesifiek in vers 11b, 21a en 22 dat die dissipels πάντες ἔν ὡσιν (almal een sal wees).

In vers 11b, 21b en 22 bid Jesus dat hierdie eenheid van die dissipels soortgelyk sal wees aan die aard van die eenheid wat die Vader en die Seun as Persone in die Drie-eenheid deel. Vir hierdie kernbegrip word die uitdrukkings ὡσιν ἔν καθὼς ἡμεῖς (een sal wees soos Ons), καθὼς σύ, πάτερ, ἐν ἐμοὶ κάγω ἐν σοί (soos U, Vader, in My en Ek in U) en ἔν καθὼς ἡμεῖς ἔν (een soos Ons een [is]) gebruik.

In vers 21c bid Jesus dat hierdie een dissipelkorps ook 'n bepaalde teenwoordigheid in die Drie-eenheid sal mag hê met die uitdrukking καὶ αὐτοὶ ἐν ἡμῖν ὡσιν (ook hulle in Ons sal wees).

Wanneer hierdie versoeke saam beskou word, word dit duidelik dat die kernkonsep wat Jesus vir sy dissipels verlang, 'n eenheid is tussen die dissipels waar hulle in mekaar is, soortgelyk aan die aard van die eenheid tussen die Persone van die Drie-eenheid en dat daardie dissipels ook 'n bepaalde teenwoordigheid in die Drie-eenheid mag hê. Om werklik te begryp watter eenheid Jesus dus vir die dissipels verlang, moet die aard van die eenheid van die onderskeie Persone in die Drie-eenheid nader ondersoek word. Hierdie ondersoek behoort ook lig te werp op die wyse waarop die dissipels 'n teenwoordigheid in die Drie-eenheid kan hê.

Dit is belangrik om daarop te let dat dit nie in hierdie uitdrukkings van Jesus gaan om die eenheid van die Persone van die Drie-eenheid ten opsigte van die een natuur

wat die Vader, Seun en Gees as Godheid deel nie (Köstenberger & Swain, 2008:176). Daar word na daardie eenheid as *ontologiese eenheid* verwys (Grudem, 2007:251). Veral hier kan dit nie om ontologiese eenheid gaan as dit vir die dissipels moontlik moet wees om op hierdie wyse ook in die Drie-eenheid te kan wees nie. Dit is teologies onhoudbaar dat die dissipels ontologies een met God kan wees. Dit gaan ook nie hier bloot oor die wyse waarop die Vader, Seun en Gees as onderskeibare persone van die Drie-eenheid saam een span, met elkeen sy eie rol in interaksie met die wêreld, is nie. Na hierdie interaksie word dikwels as die *ekonomie* van die Drie-eenheid verwys (Grudem, 2007:248,251; Köstenberger & Swain, 2008:179). Jesus praat hier van iets baie meer intiems as blote samewerking deur spesifiek van 'n wederkerige 'in mekaar wees' te praat. Die uitdrukking van Jesus Christus verwys hier na die aard van die eenheid wat uit die interaksie vloei van die Persone van die Drie-eenheid *in en met mekaar* en word meer spesifiek as *perichorese* beskryf (Köstenberger & Swain, 2008:176; Mostert, 2010:293-303). Daarom gaan dit nie outomaties om eenheid ten opsigte van wese (ontologies) nie en ook nie om eenheid bloot vanweë samewerking (ekonomies) nie, maar om 'n bevestigde en gerealiseerde intieme eenheid as resultaat van die wyse en doel waartoe daar saamgewerk is.

Die woord *perichorese* is 'n samestelling van die Griekse voorvoegsel περι-, wat *rondom* beteken, en die stam χόρευω, wat *dans* beteken (Mangum, 2007). Volgens Mangum (2007) moet perichorese daarom nie gesien word as 'n statiese toestand van bestaan nie, maar as 'n dinamiese verhouding van wederkerige beweging waarbinne die verskille aanvullend is. Mangum (2007) beskryf dit vêrder soos volg: "Like dancers in a performance, there is a constant movement of overtone and acceptance, each person envelops and encircles the others."

Die woord *perichorese* is die eerste keer deur die kerkvader Gregorius Nazianzen in die vierde eeu n.C. gebruik om die aard van die hipostatiese eenheid tussen die twee nature van Christus te beskryf. Daar word na hierdie tipe perichorese as *natuur-perichorese* verwys, omdat dit oor die natuur van een Persoon, naamlik

Christus, gaan. Eers in die sewende eeu n.C. het Johannes van Damascus die begrip in toepassing op die Drie-eenheid gebruik, waarna verwys word as *persoon-perichorese*, omdat dit oor verskillende Persone met dieselfde natuur gaan (Crisp, 2005:122; Emery, 2007:300). Johannes van Damascus het dit gebruik om die tipe eenheid tussen die Persone van die Drie-eenheid te verduidelik as 'n eenheid waarin die Persone in wederkerige interaksie met mekaar is sonder om te versmelt of te vermeng en dan 'n nuwe tipe entiteit te word as resultaat van hul interaksie (Crisp, 2005:123).

In persoon-perichorese kan daar eienskappe (nie slegs rolle nie) wees wat sekere Persone van die Drie-eenheid alleen besit, of met een ander Persoon in gemeen het, sonder dat die ander Persoon/Persone dit besit. As voorbeeld hiervan is dit net die Vader wat sonder oorsprong is, want die Seun en die Gees kom uit die Vader. Verder is dit net die Vader en die Seun wat stuur, terwyl die Gees nie 'n ander persoon van die Drie-eenheid stuur nie. Die Seun word deur een ander Persoon gestuur en die Gees deur twee. As Jesus Christus daarom in vers 21 bid vir 'n eenheid "soos U, Vader, in My en Ek in U", beteken dit nie dat die Vader en Jesus Christus se onderskeibaarheid verdwyn en hulle netsowel dieselfde Persoon kan wees nie. Binne die interaksie van hierdie Persone is daar ruimte vir hierdie diversiteit in eienskappe en rolle, al is aldie Persone steeds een ontologiese Wese met een Goddelike natuur en doel (Grudem, 2007:257). Moltmann (2000:316) gebruik die veelseggende frase dat perichorese "makes it possible to conceive of a community without uniformity and a personhood without individualism". Verder dien hierdie verskille nie bloot as verskille nie, maar is dit, soos reeds genoem, 'n dinamiese verhouding van wederkerige interaksie tussen die Persone van die Drie-eenheid waarbinne die verskille aanvullend is.

Die aard van die eenheid van die Persone in die Drie-eenheid wat as perichorese beskryf word, kom neer op 'n intieme betrokkenheid van die een Persoon by die ander sonder dat die individualiteit van enige party verlore gaan, met die meewerkende doel van die verheerliking van God. Perichorese kan egter nie in

isolasie beskou word nie. Köstenberger en Swain (2008:171-172) wys daarop dat hierdie leer van die Drie-eenheid soos wat dit veral in Johannes 17 na vore kom, nie losgemaak kan word van Johannes se leer oor sending nie:

John's doctrine of the Trinity is in a very real sense a function of his doctrine of mission. It is in the Father's sending of the Son (as well as in the Father and the Son's sending of the Spirit) that the three persons of the Godhead are revealed in their personal distinctions and unified purpose. We have also seen that there is a theological reason why John's Trinitarian theology is embedded in his theology of mission: John no doubt wishes to provide a Trinitarian warrant, model and means for apostolic mission (thus 17:18; 20:21), a mission that continues in the church.

Die Drie-eenheid en sending is daarom onlosmaaklik deel van mekaar. Hierdie perichoretiese eenheid tussen die persone van die Drie-eenheid het 'n doel, of eerder 'n noodwendige gevolg, naamlik die beweging om te skep tot eer van God, om in verhouding met die mens en skepping te wees voor die sondeval tot eer van God, om ná die sondeval mens en skepping met God te versoen tot eer van God, om die mense te begelei in sy heiligmaking tot eer van God en om die mens in 'n verheerlikte posisie te herstel tot eer van God. Die verheerliking van God, wat voorop staan as hoogste doel, kom veral in Johannes 17:3 na vore waar Jesus Christus die wederkerige verheerliking uitdruk in terme van die uur van die dood en opstanding wat gekom het. In al hierdie momente is God Drie-enig dinamies aktief besig om Homself te verheerlik. Die ekonomie van die Drie-eenheid funksioneer soos wat dit doen in verhouding tot die skepping, omdat daar 'n dinamiese perichoretiese eenheid tussen die Persone van die Drie-eenheid is. Die sendende karakter is intrinsiek deel van God se identiteit.

Köstenberger en Swain (2008:172) lei die volgende beginsel uit Johannes 17 af in die konteks van die hele Johannes-evangelie:

The triune God is characteristically himself in his saving missions, because the reliable revelation of his true identity is internal to those saving missions.

Daar is nie 'n statiese God agter die God wie se Persone in dinamiese interaksie met mekaar is tot sy eie eer, ook soos uitgedruk in die redding van die mens, nie. Wanneer Jesus Christus bid dat sy dissipels een sal wees soos Hulle een is, is dit geensins 'n statiese, eenvormige eenheid nie. Dit is ook nie bloot 'n rigtinglose eenheid waar verskillende partye gunste met mekaar uitruil om 'n bepaalde status quo te behou nie. Die eenheid waarvoor Jesus Christus bid, is soortgelyk aan die aard van die eenheid wat die Persone van die Drie-eenheid deel en is daarom 'n dinamiese, interaktiewe eenheid waarin individualiteit behou word en wat eers bestaan wanneer daar saamgewerk word om aktief uit hulself te beweeg tot eer van God. Dit is slegs in hierdie sin dat Jesus Christus dan ook in vers 21c kan vra dat sy dissipels 'in' die Drie-eenheid kan wees sonder dat dit ontologiese of ekonomiese eenheid beteken.

Afleidings:

- Die eenheid waarvoor Jesus Christus vir sy dissipels bid, is 'n perichoretiese eenheid.
- Die eenheid wat geloofsgemeenskappe met mekaar moet soek, moet 'n perichoretiese eenheid wees.
- Perichoretiese eenheid behels 'n dinamiese interaktiewe eenheid waarin individualiteit van die partye behou word terwyl daar met hul uniekhede saamgewerk word om aktief uit hulself te beweeg tot eer van God.
- Perichoretiese eenheid is per definisie missionaal en hoort tot die karakter van die Drie-eenheid soos wat die Vader, Seun en Gees uit Hulself in verhouding met mekaar inbeweeg en daarna saam uit hulself beweeg om te skep, te versoen en te herskep. Perichoretiese eenheid bestaan daarom eers in en ná missionale aktiwiteit en kan dus nie slegs in teorie bestaan nie.
- Geloofsgemeenskappe wat perichoretiese eenheid deel, sal ook inherent missionaal funksioneer.

- Geloofsgemeenskappe wat in perichoretiese sin in aktiewe verhouding met God staan, is op hierdie wyse een met God.

3.2.5.2.4 Samevatting

- Die woorde *heerlikheid* en *verheerlik* soos wat dit in Johannes 17 gebruik word, verwys na die besondere uitnemende en verhewe intrinsieke belang/gewig van God in verhouding tot sy skepping (3.2.4.2.1).
- Wanneer die werkwoord *verheerlik* in Johannes 17 gebruik word, beteken dit nie om iets te bewerk wat nie vantevore teenwoordig was nie, maar om die intrinsieke heerlikheid op spesifieke wyse bekend te laat word (3.2.4.2.1).
- Die heerlikheid van God en die redding van mense deur die dood en opstanding van Jesus Christus is direk verbind. Hierdie band bestaan omdat die redding die noodwendige gevolg van die aard van God se intrinsieke heerlikheid is, maar dit ook illustreer. Die aard van die heerlikheid loop noodwendig op die redding uit. Die aard van die redding lei noodwendig tot verheerliking (3.2.4.2.1).
- τηρεω dui op sorgsame bewaring (3.2.4.2.2).
- Jesus Christus bid vir die sorgsame bewaring van die dissipels in die veilige sfeer van God se magsgebied (3.2.4.2.2).
- Die eenheid waarvoor Jesus Christus vir sy dissipels bid, is 'n perichoretiese eenheid (3.2.4.2.3).
- Die eenheid wat geloofsgemeenskappe met mekaar moet soek, moet 'n perichoretiese eenheid wees (3.2.4.2.3).
- Perichoretiese eenheid behels 'n dinamiese interaktiewe eenheid waarin die individualiteit van die partye behou word terwyl daar met hul uniekhede saamgewerk word om aktief uit hulself te beweeg tot eer van God (3.2.4.2.3).
- Perichoretiese eenheid het 'n inherente missionale dimensie. Geloofsgemeenskappe wat hierdie eenheid deel, sal ook inherent missionaal funksioneer. (3.2.4.2.3).

- Geloofsgemeenskappe wat in perichoretiese sin in aktiewe verhouding met God staan, is op hierdie wyse een met God (3.2.4.2.3).

3.2.6 Vergelyking van Johannes 17:1-26 met verbandhoudende Skrifgedeeltes

3.2.6.1 Motivering vir tekskeuses

Die doel van hierdie hoofstuk is om Skrifperspektiewe te bied op die *missio Dei* as paradigma vir die verhouding tussen geloofsgemeenskappe. Om dit te bereik, word daar op Johannes 17 gefokus. Die aard en funksionering van die eenheid van geloofsgemeenskappe in die wêreld ten opsigte van hul roeping kan egter nie net uit Johannes 17 afgelei word nie. Daar is baie teksgedeeltes wat om verskillende redes verband hou met die vraag oor die aard van die eenheid tussen geloofsgemeenskappe in hul deelname aan die *missio Dei* (Lloyd-Jones, 1962:48-58; Mostert, 2010:293-303). Twee van hierdie tekste is van besondere belang vir die doel van hierdie studie, naamlik Efesiërs 4:1-16 en Handeling 21:17-26. Efesiërs 4:1-16 se besondere belang is gesetel in die feit dat die rol van die Drie-eenheid in die eenheid van geloofsgemeenskappe ook duidelik in hierdie teks afgelei kan word. Handeling 21:17-26 se besondere belang is gesetel in die feit dat dit 'n voorbeeld is van 'n geval waar die Skrifbeginsels rondom eenheid en verskeidenheid in roeping prakties uitgeleef word.

Hierdie teksgedeeltes word kortliks met Johannes 17 vergelyk om ooreenkomste uit te lig of dit verder toe te lig.

3.2.6.2 Efesiërs 4:1-16

Efesiërs 4:1-16 is een van die tekste wat, tesame met Johannes 17, dikwels aangehaal word om die noodsaak van eenheid tussen geloofsgemeenskappe te fundeer (Mostert, 2010:293-303; Sizemore, 2012:36,39). Afgesien daarvan, is die groter besondere verband van Efesiërs 4:1-16 met Johannes 17 die Trinitariese

begroning van die eenheid soos Mostert ook betoog (Mostert, 2010:301-303). Hierbenewens kan daar ook baie van die aard van daardie eenheid afgelei word, net soos in die geval van Johannes 17.

Lloyd-Jones (1962:48-58), asook Mostert (2010:293-303), bespreek hierdie teks deeglik in die lig van kerklike eenheid en noem dat die gelowiges nie opgeroep word om eenheid te skep nie, maar eenheid wat reeds bestaan *ekstern* te handhaaf in die sin van dit te preserveer.

Die eenheid waarvan in Efesiërs 4 gepraat word, berus op die konkrete fondament van die evangelie wat uiteengesit is in hoofstukke 1-3 van Efesiërs (Hoehner, 1983; Lloyd-Jones 1962:48; Wiersbe, 1996). Die kern van die ortodokse evangelie is dus die teologiese grense van die eenheid. Hierdie eenheid is 'n eenheid van die Gees, wat beteken dat die Gees die eenheid gesmee het op die fondament van daardie spesifieke leer soos gelowiges dit deur die werking van die Gees glo en bely. Verder, in die lig van die noodsaak van groei van die liggaam tot volle kennis van God en ampte en gawes wat daartoe gegee is, is daar baie ander sake van die geloof waarin onvolwassenheid en gebrekkige insig nog teenwoordig mag wees, terwyl eenheid rondom die kern steeds moontlik is. Die preserving en realisering van die eenheid verg aktiwiteit en inspanning, aangesien dit gekoppel is aan die opdrag om die roeping wat aan Christene opgedra is, konkreet uit te leef. Dit is dus nie 'n statiese eenheid nie, maar dinamies in die opvolg van die roeping van die Christendom. Verse 4-6 begrond die noodwendigheid van hierdie eenheid in die eenheid van die Persone van die Drie-eenheid en lig dit toe deur die ekonomie van die Drie-eenheid in die redding van die mens te beskryf. Daar is een Gees wat ons roep tot een liggaam met een hoop; een Here met een geloofsinhoud (soos uiteengesit in Efesiërs 1-3) en doop (wat nie na die modaliteit van doop verwys nie, maar na doop in die sin van Romeine 6 as eenmalige inlywing in die liggaam); en een God en Vader wat dieselfde bron, hoof en krag van alle geloofsgemeenskappe is (Lloyd-Jones, 1962:27-33). Hierdie omskrywing van die werk van God Drie-enig is die

minimum grense van die bepaling van eenheid vir geloofsgemeenskappe (Hoehner, 1983; Turner, 1994; Wiersbe, 1996).

Afleidings:

- Eenheid is gesetel in die feit dat een God op een manier een nuwe mensdom skep en aan daardie mensdom een roeping oplê.
- Die teologiese fondasie en grense vir eenheid is die kern van hierdie ortodokse evangelie.
- Die verskillende persone van die Drie-eenheid werk as eenheid verskillend hiertoe mee: Een Gees wat ons tot een liggaam met een hoop roep; een Here met een geloofsinhoud (soos uiteengesit in Efesiërs 1-3) en doop (wat nie na die modaliteit van doop verwys nie, maar na doop in die sin van Romeine 6 as eenmalige inlywing in die liggaam); en een God en Vader wat dieselfde bron, hoof en krag van alle geloofsgemeenskappe is. Hierdie omskrywing van die werk van God Drie-enig is die minimum grense van die bepaling van eenheid vir geloofsgemeenskappe.
- Vanwee die onvolwassenheid van hierdie nuwe mensdom as liggaam van Christus is daar ruimte vir teologiese verskille, wat juis die ampte en gawes noodsaaklik maak.
- Solank hierdie verskille nie die teologiese fondasie van die evangelie weerspreek nie, moet die eenheid aktief gehandhaaf word in die uitlewing van die roeping van die Christendom terwyl daar na volwassenheid gegroei word.
- Terwyl Johannes 17 die aard van die eenheid van die Persone van die Drie-eenheid, sowel as die missionale dinamika daarvan, omlin, bied Efesiërs 4 besondere perspektief op die grense van hierdie eenheid, naamlik die kern van die evangelie.

3.2.6.3 Handeling 21:17-26

Handeling 21:17-26 is 'n praktiese geval van waar die Skrifbeginsels rondom eenheid en verskeidenheid in roeping prakties in die vroeë kerk uitspeel. Hierdie teks

oor verskille in die diversiteit van die vroeë kerk gee besondere perspektief op die praktiese implikasies en dinamika van die wisselwerking tussen kerklike eenheid, verskeidenheid en roepingsvervulling.

Van Wyk (2005:123-124) eksegetiseer hierdie teks en toon uiteindelik oortuigend aan dat kerklike eenheid en verskeidenheid nie teenpole is wat onversoenbaar met mekaar is nie. Geen kulturele, sosiale, etniese of enige ander oorweging mag in aanmerking geneem word om eenheid te bepaal nie. Selfs groot sosiale en kulturele verskille behoort akkommodeerbaar te wees. Die eenheid bestaan te midde van verskeidenheid. Die verhouding is eerder 'n verskeidenheid te midde van die eenheid, oftewel 'n *verskeidenheidseenheid*. Die aard van die eenheid laat ruimte vir verskeidenheid op plaaslike vlak van die betrokke geloofsgemeenskap.

Die beginsel is volgens Van Wyk (2005:123-124) dat die bedieningskonteks bepalend vir die bedieningsvorm is. Hierdie feit noodsaak kerklike verskeidenheid indien daar by dié Skriftuurlike beginsel gehou word. Wanneer daar op die *missio Dei* gefokus word, soos in die geval van Paulus in Handeling 21:17-26, kan die verskeidenheid binne die eenheid geakkommodeer word.

Wat die wisselwerking tussen kerklike eenheid, verskeidenheid en roepingsvervulling betref, blyk dit dat groter klem op enige van die beginsels geplaas kan word ter wille van die herstel van die balans. Só 'n optrede is eerder 'n kwessie van korrekte optrede binne 'n bepaalde konteks om aanstoot te vermy en effektief te bedien, as blote huigelary. Kerklike bediening is per definisie deelname aan die *missio Dei*. In die *missio Dei* kan kerklike eenheid selfs met die strengste van strominge gehandhaaf word, tensy die kern van die evangelie daardeur aangetas word. Selfs al is kerklike verskille middelmatig, moet die eenheid bewaar word. Optredes wat nie in stryd met die kern van die evangelie is nie, behoort akkommodeerbaar te wees. Die waterskeiding om eenheid te bepaal is slegs die evangelie van genade en verlossing deur geloof in Jesus Christus wat tot eer van God die Vader moet strek. Wanneer die hart van die evangelie aangetas word om sogenaamde eenheid te bewaar of verskeidenheid te akkommodeer moet dit veroordeel word. Negatief kan gestel word

dat slegs wanneer verskille afbreuk aan die evangelie doen, kan dit nie geakkommodeer word nie (Van Wyk, 2005:123-124).

Wanneer verskille in die kerk voorkom, moet die een die ander altyd as broer in Christus ag. Vanuit hierdie eenheid in Christus moet die verskeidenheid in liefde geakkommodeer en nie veroordeel word nie. Die meer behoudende groep/standpunt mag daarom nie die meer vrydenkende groep/standpunt veroordeel nie. Kerklike eenheid moet verskeidenheid in sy midde akkommodeer. Wanneer groeperinge op roepingsvervulling fokus, is harmonie moontlik. Die meer vrydenkende groep/standpunt mag nie op die meer behoudende groep/standpunt neersien nie. Die meer vrydenkende groep/standpunt moet die meer behoudende groep/standpunt akkommodeer in soverre die verskil 'n geloofskrisis teweeg kan bring. Die beeld van die kerk in die oë van die wêreld moet te alle tye bewaar word (Van Wyk, 2005:124).

Afleidings:

- Handeling 21:17-26 is die praktiese vergestaltung van die teologiese beginsels soos uitgedruk in Johannes 17 en Efesiërs 4:1-16.
- Wanneer daar op die *missio Dei* gefokus word, soos in die geval van Paulus in Handeling 21:17-26, kan die verskeidenheid binne die eenheid geakkommodeer word.
- In die *missio Dei* kan kerklike eenheid selfs met die strengste of vrydenkendste van strominge gehandhaaf word, tensy die kern van die evangelie daardeur aangetas word. Optredes wat nie in stryd met die kern van die evangelie is nie, behoort akkommodeerbaar te wees.
- Wat die wisselwerking tussen kerklike eenheid, verskeidenheid en roepingsvervulling betref, blyk dit dat daar groter klem op enige van die beginsels geplaas kan word ter wille van die herstel van 'n wanbalans wat tot konflik kan lei. Só 'n optrede is eerder 'n kwessie van korrekte optrede binne 'n bepaalde konteks om aanstoot te vermy en effektief te bedien, as blote huigelary.

- Wanneer geloofsgemeenskappe op die *missio Dei* fokus, is harmonie moontlik.

3.2.6.4 Samevatting

- Eenheid is gesetel in die feit dat een God op een manier een nuwe mensdom skep en aan daardie mensdom een roeping oplê (3.2.6.2).
- Die teologiese fondasie en grense vir eenheid is die kern van hierdie ortodokse evangelie (3.2.6.2).
- Die verskillende persone van die Drie-eenheid werk as eenheid verskillend hiertoe mee (3.2.6.2).
- Vanweë die onvolwassenheid van hierdie nuwe mensdom as liggaam van Christus is daar ruimte vir teologiese verskille, wat juis die ampte en gawes noodsaaklik maak (3.2.6.2).
- Solank hierdie verskille nie die teologiese fondasie van die evangelie weerspreek nie, moet die eenheid aktief gehandhaaf word in die uitlewing van die roeping van die Christendom terwyl daar na volwassenheid gegroei word (3.2.6.2).
- Terwyl Johannes 17 die aard van die eenheid van die Persone van die Drie-eenheid, sowel as die missionale dinamika daarvan, omlin, bied Efesiërs 4 besondere perspektief op die grense van hierdie eenheid, naamlik die kern van die evangelie (3.2.6.2).
- Handeling 21:17-26 is die praktiese vergestaltung van die teologiese beginsels soos wat dit in Johannes 17 en Efesiërs 4:1-16 uitgedruk word.
- Wanneer daar op die *missio Dei* gefokus word, soos in die geval van Paulus in Handeling 21:17-26, kan die verskeidenheid binne die eenheid geakkommodeer word (3.2.6.3).
- In die *missio Dei* kan kerklike eenheid selfs met die strengste of vrydenkendste van strominge gehandhaaf word, tensy die kern van die evangelie daardeur aangetas word. Optredes wat nie in stryd met die kern van die evangelie is nie, behoort akkommodeerbaar te wees (3.2.6.3).

- Wat die wisselwerking tussen kerklike eenheid, verskeidenheid en roepingsvervulling betref, blyk dit dat daar groter klem op enige van die beginsels geplaas kan word ter wille van die herstel van 'n wanbalans wat tot konflik kan lei. Só 'n optrede is eerder 'n kwessie van korrekte optrede binne 'n bepaalde konteks om aanstoot te vermy en effektief te bedien, as blote huigelary (3.2.6.3).
- Wanneer geloofsgemeenskappe op die *missio Dei* fokus, is harmonie moontlik (3.2.6.3).

3.3 Omvattende samevatting: Skrifperspektiewe op die *missio Dei* vanuit Johannes 17

Alle relevante afleidings in die eksegeseproses tot op hede word hier bondig saamgevat en op 'n geïntegreerde wyse aangebied. Formele nommering word hier gebruik ter wille van verwysings in die evaluasieproses van die inhoud van Hoofstukke 2 en 4, asook die ontwikkeling van die beoogde matriks in Hoofstuk 5.

3.3.1 Inleidend

Vir die eerste lesers was Johannes 17 bedoel om 'n invloed in die praktyk van daardie geloofsgemeenskap se eenheid en deelname aan die *missio Dei* te hê. Die boodskap aan die eerste gehoor was dat hul eenheid nie 'n statiese eenheid as doel op sigself is nie, maar dat dit noodsaaklik vir die dinamiese navolging van Jesus Christus is as deelname aan die *missio Dei* na 'n onstuimige wêreld om die evangelie daar te bring (vgl. 3.2.5). Die telos van hoofstukke 1-17 kom uiteindelik spesifiek in Johannes 17:20-24 na vore. Hier word die aard van die universele geloofsgemeenskap se eenheid, die funksionering van daardie eenheid, asook die doel van die eenheid in die vyandige wêreld van die eerste lesers gefundeer in die funksionering van die Persone van die Drie-eenheid van God in sy eie missie, naamlik die *missio Dei* (vgl. 3.2.4.1). Afleidings uit Johannes 17 vir Skrifperspektiewe op die *missio Dei* as paradigma vir die verhouding tussen geloofsgemeenskappe is

nie net geldig nie, maar ook noodsaaklik (vgl. 3.2.2), veral in die lig daarvan dat hoofstukke 13-17 van Johannes as prolepsis funksioneer met riglyne vir geloofsgemeenskappe se eenheid met mekaar en God in die toekoms.

Uit die vergelyking met verbandhoudende Skrifgedeeltes blyk dit dat Efesiers 4 besondere perspektief op die grense van hierdie eenheid bied en dat Handeling 21:17-26 besondere perspektief op die gedetailleerde funksionering bied.

In die lig van die hele eksegeseproses tree verskeie temas rondom eenheid in deelname aan die *missio Dei* nou na vore, naamlik die aard van die eenheid, die grense van die eenheid, die funksionering van die eenheid en die doel van die eenheid. Hierdie temas word vervolgens opsommend saamgevat as Skrifperspektiewe op die *missio Dei* as paradigma vir die verhouding tussen geloofsgemeenskappe.

3.3.2 Die aard van eenheid

Die aard van die eenheid waarvoor Jesus Christus vir sy dissipels bid, is nie 'n ontologiese of ekonomiese eenheid nie, maar 'n *perichoretiese eenheid*. Hierdie eenheid is daarom ook die eenheid wat geloofsgemeenskappe in mekaar moet opsoek in hul deelname aan die *missio Dei*. Perichoretiese eenheid is die gevolg van 'n dinamiese interaktiewe eenheid waarin individualiteit van die partye behou word terwyl daar met hul uniekhede saamgewerk word om aktief uit hulself en verder saam uit te beweeg tot eer van God. Hierdie eenheid is per definisie missionaal en hoort tot die karakter van die Drie-eenheid soos wat die Vader, Seun en Gees uit Hulself in verhouding met mekaar inbeweeg en daarna uit Hulself beweeg om te skep, te versoen en te herskep tot God se eer. Perichoretiese eenheid bestaan daarom eers in en ná missionale aktiwiteit en kan dus nie slegs in teorie bestaan nie. Dit is ook in hierdie sin dat geloofsgemeenskappe eers werklik een met mekaar en God is wanneer hulle in perichoretiese sin aktief saam met God in die *missio Dei* is (vgl. 3.2.4.2).

3.3.3 Grense van die eenheid

Terwyl Johannes 17 meer die aard van die eenheid van die Persone van die Drie-eenheid, sowel as die missionale dinamika daarvan, omlin, bied Efesiërs 4 (saam met Johannes 17 beskou) besondere perspektief op die grense van hierdie eenheid, naamlik die kern van die evangelie. Eenheid grens rondom die feit dat een spesifieke God op een spesifieke manier een nuwe mensdom skep, daardie mensdom op een spesifieke manier red en daarna een spesifieke roeping oplê. Die teologiese fondasie en grense vir eenheid is hier die kern van die evangelie: een Gees wat ons roep tot een liggaam met een hoop; een Here met een geloofsinhoud (regverdigmakende geloof, soos in Efesiërs 1-3 uiteengesit) en doop (wat nie na die modaliteit van doop verwys nie, maar na doop in die sin van Romeine 6 as eenmalige inlywing in die liggaam); en een God en Vader wat dieselfde bron, hoof en krag van alle geloofsgemeenskappe is. Hierbuite kan eenheid nie bestaan nie (vgl. 3.2.6.2).

Vanweë die onvolwassenheid van hierdie nuwe mensdom as een liggaam van Christus is daar ruimte vir fynere teologiese en praktykverskille, wat juis die ampte en gawes tot opbou van die liggaam noodsaaklik maak. Solank hierdie verskille nie die teologiese fondasie van die evangelie weerspreek nie, moet die eenheid aktief gehandhaaf kan word in die uitlewing van die roeping van die Christendom in hul deelname aan die *missio Dei* terwyl daar na volwassenheid gegroei word. (vgl. 3.2.6.3; 3.2.6.4).

3.3.4 Funkzionering van die eenheid

Die spesifieke funksionering van geloofsgemeenskappe in hierdie perichoretiese eenheid word nader uitgewerk in die imperatiewe diskoers van Jesus Christus in hoofstukke 13-17, waarvan 17:20-24 'n samevatting is. Hier kan daar verwys word na:

- die opdrag tot onderlinge diensbaarheid wat in die voetewasepisode vergestalt word (veral 13:14);
- bewaring van die instellings van Jesus Christus om mekaar lief te hê en om vrug te dra (veral 14:23; 15:12; 15:16,17);
- deurlopende verblyf in Jesus Christus as bron vir lewe (veral 15:4); en
- die funksionering van al bogenoemde in die missionale dimense wat in Johannes 17:18 uitgelig word.

Indien daar van mekaar as geloofsgemeenskappe verskil word, bied Handeling 21:17-26 'n baie praktiese perspektief as vergestaltung van die teologiese beginsels soos wat dit in Johannes 17 en Efesiërs 4:1-16 uitgedruk word. Wanneer daar op die *missio Dei* gefokus word, soos in die geval van Paulus in Handeling 21:17-26, kan die verskeidenheid binne die eenheid geakkommodeer word. In die *missio Dei* kan kerklike eenheid selfs met die strengste of vrydenkendste van strominge gehandhaaf word, tensy die kern van die evangelie daardeur aangetas word. Optredes wat nie in stryd met die kern van die evangelie is nie, behoort akkommodeerbaar te wees (vgl. 3.2.6.3). Wat die wisselwerking tussen eenheid, verskeidenheid en roepingsvervulling van geloofsgemeenskappe betref, blyk dit dat daar groter klem op enige van die aspekte geplaas kan word ter wille van die herstel van 'n wanbalans wat tot konflik kan lei. Só 'n optrede is eerder 'n kwessie van korrekte optrede binne 'n bepaalde konteks om aanstoot te vermy en effektief te bedien, as blote huigelary (vgl. 3.2.6.3). Wanneer geloofsgemeenskappe op die *missio Dei* fokus, is harmonie moontlik (vgl. 3.2.6.3).

3.3.5 Doel van die eenheid

Die perichoretiese eenheid tussen die persone van die Drie-eenheid het 'n konkrete gevolg: missionale aktiwiteit met 'n konkrete doel, naamlik God se verheerliking. Dit is presies wat met *missio Dei* uitgedruk word: God se missie om, getrou aan sy identiteit, Homself te verheerlik deur: beweging tot sy eer te omskep; tot sy eer in

verhouding met die mens en skepping voor die sondeval te wees; ná die sondeval mens en skepping tot sy eer met Homself te versoen; die mens tot sy eer in die bediening van die versoening te laat deelneem; die mens tot sy eer in sy heiligmaking te begelei; en die mens tot sy eer in 'n verheerlikte posisie te herstel (vgl. 3.2.4.2.3). Die verheerlikingswaardigheid is juis daarin geleë dat God missionaal is.

Die hoogste doel in die funksionering van die verhouding tussen geloofsgemeenskappe is daarom ook die verheerliking van die identiteit van God Drie-enig. Die aard van hierdie perichoretiese eenheid bring mee dat die een verheerlik word indien die ander verheerlik word deur missionaal uit te gaan (vgl. 3.2.3.27).

3.4 Gevolgtrekkings van Hoofstuk 3

Missio Dei as paradigma vir die verhouding tussen geloofsgemeenskappe bepaal die volgende:

- 3.4.1** Dat die aard van die eenheid tussen die geloofsgemeenskappe 'n perichoretiese eenheid behoort te wees.
- 3.4.2** Dat die grense van die eenheid deur die kern van die ortodokse evangelie bepaal behoort te word.
- 3.4.3** Dat die funksionering van die eenheid plaasvind:
 - 3.4.3.1** rondom wedersydse sorg en ondersteuning in mekaar se gesamentlike strewe om vrugbaar in Christus te bly binne die konteks van gereelde, persoonlike gemeenskap; en
 - 3.4.3.2** deur die balans in die wisselwerking tussen eenheid, verskeidenheid en roepingsvervulling te behou, waardeur groter klem op enige van die aspekte geplaas kan word ter wille van die herstel van 'n wanbalans.
- 3.4.4** Dat die doel voor oë uitsluitlik die verheerliking van God Drie-enig behoort te wees.

AFDELING B –EMPIRIESE MOMENT

4 Hoofstuk 4: Die *missio Dei* in die praktyk van geloofsgemeenskappe

4.1 Inleiding

4.1.1 Oriëntering

Die hermeneutiese ondersoek na die rol van die *missio Dei* in missionale netwerke is in Hoofstukke 2 en 3 afgehandel. Daar is tot 'n begrip gekom van die elemente van die navorsingsonderwerp en vasgestel dat die kritiese elemente vir 'n matriks vir die *missio Dei* as paradigma vir die verhouding tussen geloofsgemeenskappe slegs aanwesig is indien die rol van die Drie-eenheid in die *missio Dei* verreken is. Hierdie elemente is die volgende:

- 'n Korrelasie in die aard van die eenheid van die netwerk wat soortgelyk aan die Drie-eenheid is (vgl. 2.5; 3.3.6).
- Duidelik teologiese grense vir samewerking rondom die kern van die evangelie (vgl. 2.5; 3.3.6).
- 'n Dinamiese, wederkerige funksionering om hul gemeenskaplike doel te bereik met ruimte vir mekaar se verskille, solank dit nie die kern van die evangelie aantast nie (vgl. 2.5; 3.3.6).
- 'n Gestelde doelwit om op so 'n wyse te funksioneer dat God se eer vergroot word (vgl. 2.5; 3.3.6).

Alle gebeure wat gebonde is aan tyd, ruimte en konteks en die rol daarvan op die navorsingsonderwerp, behoort ook verreken te word om geldigheid van enige studie te verseker (Van Wyk, 2005:1,5). Schalekamp verduidelik hoe die empiriese moment die 'wie doen wat' met die 'waar en wanneer' wil verbind (Schalekamp, 2005:42).

Hier moet egter ook bygevoeg word 'hoe', omdat die wyse waarop gebeure uiteindelik in die praktyk vergestalt, dikwels van die wyse verskil waarop dit deur die teorie beskryf word. Die empiriese moment is waardevol hiervoor en funksioneer daarom nie in strakke isolasie met die hermeneutiese moment nie, maar dra uiteindelik tot 'n verstaans- en praktykteorie by (vgl. 1.6) en wil kennis genereer wat dit moontlik sal maak om beter insigte vir die bestaande praktyk te formuleer (Heitink, 1999:221-225; Van Wyk, 2005:125).

Die empiriese moment kan grafies soos volg uitgedruk word in verhouding tot die ander momente:

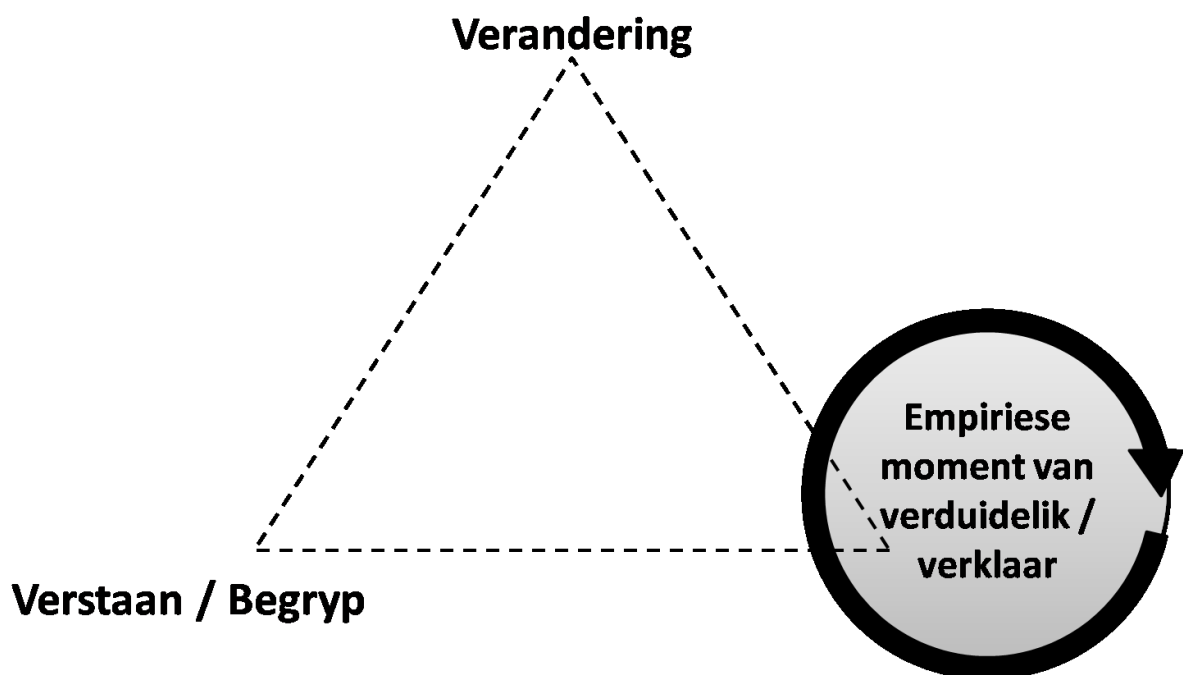

Figuur 4: Empiriese moment (Heitink, 1999:220)

Volgens die beredenering by 1.6 bestaan die hermeneutiese moment uit Hoofstuk 2, wat die rol van die *missio Dei* in bepaalde literatuur oor missionale netwerke ondersoek en Hoofstuk 3, wat Skrifperspektiewe op die *missio Dei* as paradigma vir

geloofsgemeenskappe se verhouding met mekaar bied. Hoofstuk 4 is nou aan die beurt en vorm deel van die empiriese moment waarin empiriese navorsing gedoen word oor die rol van die *missio Dei* in die huidige praktyk van bepaalde missionale netwerke.

Die hermeneutiese moment, soos in Hoofstukke 2 en 3 vervat, dra op hierdie wyse by tot die ontwikkeling van 'n verstaans- en praktykteorie in Hoofstuk 4. Op hierdie wyse dra die hermeneutiese en empiriese moment tot die generering van kennis by wat dit moontlik sal maak om deur die strategiese moment van Hoofstukke 5 en 6 'n eie matriks te ontwikkel vir plaaslike geloofsgemeenskappe se verhoudinge met mekaar.

Anders as by die metode van Zerfass (1974:167), funksioneer hierdie drie momente daarom nie in strakke isolasie van mekaar nie, maar is hulle *interaktief* met 'n bepaalde wisselwerking (Heitink, 1999:221).

Die volgende tabel help met die oriëntering:

Moment	Hermeneuties	Empiries	Strategies
Inhoud	<ul style="list-style-type: none"> • Afleidings vanuit literatuur • Skrifperspektiewe 	<ul style="list-style-type: none"> • Afleidings vanuit praktyk 	<ul style="list-style-type: none"> • Matriks vir die verhouding tussen geloofsgemeenskappe vanuit die <i>missio Dei</i>

4.1.2 Doelstelling

Die doelstelling van hierdie hoofstuk is om vas te stel wat die onderliggende matriks is van die verhouding tussen geloofsgemeenskappe wat hul identiteit en doel in terme van die *missio Dei* verstaan, afgelei vanuit die praktyk.

4.1.3 Begrensing van die empiriese ondersoek

Osmer (2008:53) noem tereg dat die begrensing van die empiriese ondersoek grootliks deur die navorsingsonderwerp bepaal moet word. Die titel van die navorsing is in hierdie geval “*Missio Dei* as paradigma vir die verhouding tussen geloofsgemeenskappe”. Om hierdie rede is daar by die literatuurondersoek van Hoofstuk 2 op literatuur gefokus wat na die *missio Dei* verwys ten opsigte van die verhouding tussen geloofsgemeenskappe, asook op literatuur wat deur bestaande missionale netwerke gepubliseer is oor hul doel, funksionering en die rol van die *missio Dei* in hul netwerke. Die navorsingsonderwerp waarop daar gefokus word, is daarom missionale netwerke wat hulself met die *missio Dei* identifiseer. Die empiriese ondersoek van hierdie hoofstuk behoort daarom ook tot sulke netwerke begrens te word.

By 2.1.5 is daar reeds ’n keuse gemaak om vier spesifieke netwerke se literatuur oor hulself te ondersoek as deel van die hermeneutiese moment; die beredenering van die begrensing by 2.4 geld ook vir die begrensing van die empiriese ondersoek in hierdie hoofstuk tot hierdie vier netwerke.

Die rede hiervoor is dat, indien die empiriese ondersoek ander missionale netwerke navors as wat by 2.4 in die literatuurondersoek nagevors is, die studie die waarde van wisselwerking tussen die hermeneutiese en empiriese moment verloor soos by 4.1.1 beskryf en die empiriese moment op sigself baie waarde verloor om op wetenskaplik verantwoorde wyse tot die prosesse van Hoofstuk 5 by te dra om uiteindelik ’n matriks te ontwikkel vir die verhouding tussen geloofsgemeenskappe wat in die *missio Dei* gegrond is.

Die missionale netwerke waarop die empiriese navorsing uitgevoer gaan word, is daarom Redeemer City to City, wat in New York (VSA), gebaseer is, Church Innovations, wat in St. Paul (VSA) gebaseer is, Acts 29, wat in Dallas (VSA) gebaseer is en Forge Canada, wat in Vancouver (Kanada) gebaseer is. Al vier

hierdie netwerke is in Noord-Amerika gesetel, alhoewel elkeen ook internasionaal funksioneer.

4.1.4 Navorsingsontwerp

'n Navorsingsontwerp is 'n kontoerplan wat die navorser se benadering en hantering van die betrokke navorsingsonderwerp rig (Henning, Van Rensburg & Smit, 2004:31). Volgens Leedy en Ormond (2005:33,93,135) word die benadering tot die empiriese navorsing in 'n baie groot mate deur die aard van die navorsingsonderwerp en die navorsingsvrae daarvoor bepaal. In hierdie geval is dit plaaslike geloofsgemeenskappe wat in 'n bepaalde netwerk met mekaar funksioneer en die navorsingsvrae handel oor hoe hierdie funksionering daar uitsien ten opsigte van die rol wat die *missio Dei* daarin speel.

Die twee mees basiese benaderings tot empiriese navorsing is kwalitatiewe en kwantitatiewe navorsing (Cresswell, 2009:11,12; Osmer, 2008:49). Kwantitatiewe navorsing word dikwels gebruik om navorsingsvrae te beantwoord oor die verhouding tussen *meetbare veranderlikes* met die doel om die bepaalde gebeurtenis te verduidelik, voorspel of te beheer. Dit blyk nie op die navorsingsonderwerp van hierdie studie van toepassing te wees nie. Kwalitatiewe navorsing word eerder gebruik om navorsingsvrae oor die ingewikkelde aard van sekere verskynsels te beantwoord met die doel om tot 'n beskrywing en begrip van die verskynsel te kom (Leedy & Ormond, 2005:94). Die funksionering van die *missio Dei* in bepaalde netwerke is een so 'n verskynsel.

Uit 'n ander hoek beskryf Heitink (1999:229-231) drie metodes van empiriese navorsing, naamlik beskrywende navorsing, verkennende navorsing en die toets van hipoteses (Van Wyk 2005:126). Hy beskryf hierdie metodes soos volg:

- Beskrywende navorsing fokus op 'n sistematiese beskrywing van 'n tema op grond van empiriese data.

- Verkennende navorsing beklemtoon die verduideliking en interpretasie van gegewens waarvan daar min bekend is en waaromtrent daar geen teorie ontwikkel is nie.
- In navorsing waar die geldigheid van bepaalde hipoteses getoets word, word daar bepaal of geldige verbande tussen die werklikheid en die teoretiese grond bestaan.

Die aard van die navorsingsonderwerp van hierdie studie hoort tipies by wat Heitink as verkennende navorsing beskryf.

Steyn en Lotter (2006:106) wys ook daarop dat die fokus van kwalitatiewe navorsing eerder op die kwaliteite, prosesse en betekenisemoontlikhede van die navorsingsveld is, wat die navorser nie by wyse van eksperimentele ondersoeke in terme van hoeveelheid, intensiteit of frekwensie kan meet nie.

Die doel van die empiriese moment van hierdie studie is om vas te stel wat die onderliggende matriks van die verhouding tussen geloofsgemeenskappe is wat hul identiteit en doel in terme van die *missio Dei* verstaan, afgelei vanuit die praktyk.

Die wyse waarop die *missio Dei* in werklikheid in praktyk tot uiting kom, is 'n ingewikkelde verskynsel wat juis beskryf en begryp probeer word deur hierdie studie. Vir hierdie rede is die mees geskikte benadering 'n *kwalitatiewe* benadering. Hierbenewens wys Leedy en Ormond (2005:134,135), asook Steyn en Lotter (2006:106), daarop dat die kwalitatiewe benadering uitermate geskik is vir die beskrywing, verstaan, verifiëring en evaluering van komplekse verskynsels.

Binne die kwalitatiewe benadering tot empiriese navorsing is daar ook verskillende metodes wat meer of minder geskik kan wees om die gewenste uitkomst te bereik (Marshall & Rossman, 2011:18,19). Leedy en Ormond (2005:135) wys egter daarop dat die verskillende metodes geensins voorskriftelik is nie.

Die mees basiese metodes wat vir kwalitatiewe navorsing gebruik word, word deur Leedy en Ormond (2005:135-143), Osmer (2008:50-55), Cresswell (2009:13), asook Marshall en Rossman (2011:19-20) beskryf as die gevallestudie, etnografie, fenomenologie, gegronde teorie of inhoudelike analise. 'n Gevallestudie vind plaas wanneer 'n spesifieke individu of verskynsel vir 'n gegewe tydperk in diepte bestudeer word. 'n Etnografiese studie verskil van 'n gevallestudie deurdat dit groepe bestudeer. 'n Fenomenologiese studie het ten doel om mense se beskouings en belewenisse van 'n spesifieke verskynsel te omskryf. 'n Gegronde teoriestudie het ten doel om vanuit bepaalde data 'n nuwe teorie te ontwikkel. Laastens is inhoudelike analise 'n sistematiese en omvattende bestudering van die inhoud van spesifieke materiaal om uiteindelik patrone en temas te identifiseer.

Merriam (2009:21) verduidelik dat daar in die literatuur oor die metodiek van kwalitatiewe navorsing uiteenlopende klassifikasies is en dat daar tot 45 verskillende metodes geïdentifiseer kan word. Alhoewel elkeen van hierdie metodes unieke aktiwiteite mag hê om die verlangde data in te samel, is die algemeenste wyses van datainsameling die volgende: onderhoud, veldnotas en die ondersoek van bepaalde literatuur oor die ondersoekveld (Merriam, 2009:23).

Sonder om een van die spesifieke metodes van kwalitatiewe empiriese navorsing bo die ander te verkies, word die navorsingsontwerp van die empiriese moment van hierdie studie opgestel om van *gestruktureerde onderhoud* gebruik te maak om tot 'n beskrywing van die navorsingsonderwerp te kom. Indien daar in gedagte gehou word dat hierdie gestruktureerde onderhoud met missionale netwerke gevoer gaan word wat ook in die literatuurondersoek van Hoofstuk 2 ingesluit is en dat die gebruik van die uiteindelijke resultaat van die empiriese moment in Hoofstuk 5 in samehang met die resultate van die hermeneutiese moment aangewend gaan word, beloof die gebruik van slegs gestruktureerde onderhoud in die empiriese moment om genoegsaam te wees. Hierbenewens gaan die metodiek van die gestruktureerde onderhoud, soos beskryf in 4.1.5, ook interne kontroles bevat om 'n geldige resultaat te verseker.

Die navorsingsonderwerp word dus in wese steeds ondersoek deur bestaande literatuur daaroor na te vors, sowel as deur gestruktureerde onderhoude te gebruik.

4.1.5 Werkplan en metode

Soos by 4.1.3 en 4.1.4 beredeneer, word die volgende vier missionale netwerke in hierdie empiriese moment op 'n kwalitatiewe wyse deur middel van gestruktureerde onderhoude ondersoek: Redeemer City to City (CtC), gebaseer in New York, VSA; Church Innovations (CI), gebaseer in St. Paul, VSA; Acts 29 (A29), gebaseer in Dallas, VSA; en Forge Canada (F), gebaseer in Vancouver, Kanada.

Die besonderhede van die wyse waarop hierdie empiriese navorsing gedoen is, is die volgende:

Daar is twee verskillende stelle vrae vir twee verskillende gestruktureerde onderhoude opgestel. Die eerste stel vrae is aan een amptelike verteenwoordiger van elkeen van die vier netwerke gerig. Dit behels 'n totaal van vier onderhoude.

Die tweede stel vrae is aan 'n toetsgroep van drie plaaslike geloofsgemeenskappe uit elkeen van hierdie vier netwerke gerig. Daar was dus vier toetsgroepe van drie geloofsgemeenskappe elk. Hierdie onderhoude is telkens met 'n predikant as verteenwoordiger van elkeen van die drie geloofsgemeenskappe in die vier toetsgroepe gevoer. Dit behels 'n totaal van twaalf onderhoude.

Die onderhoude kan grafies soos volg voorgestel word:

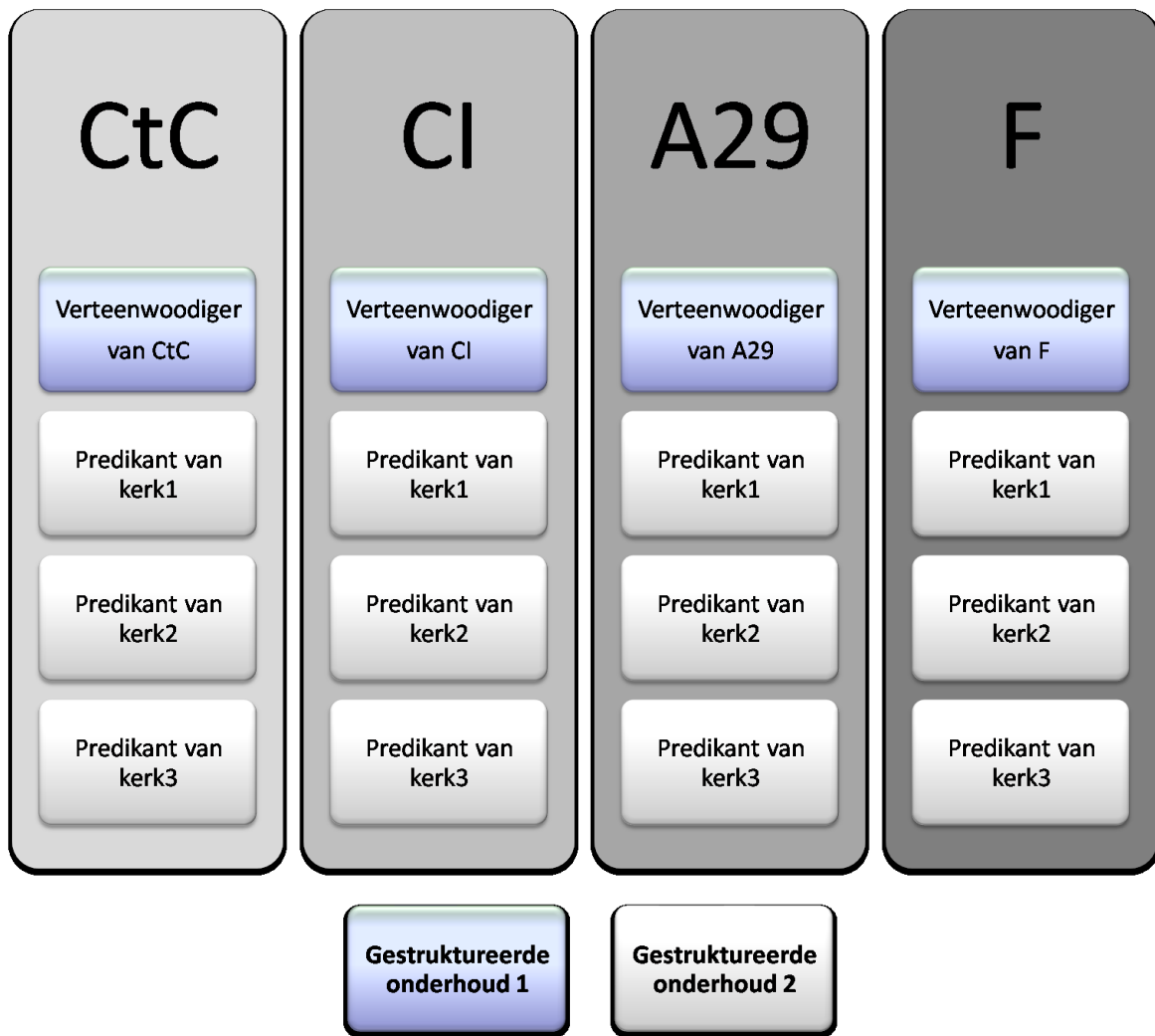

Figuur 5: Onderhoud-uiteensetting

Om die analiese proses te vergemaklik is daar 'n kode aan elkeen van die onderhoude toegewys. Die kode begin met 'n afkorting van die naam van die betrokke netwerk, gevolg deur 'n 'v' wat na die amptelike verteenwoordiger van die netwerk verwys, of 'n 1, 2 of 3 wat na die predikante van elkeen van die drie deelnemende geloofsgemeenskappe verwys. Vir die analiese proses lyk die tabel, nadat dit gekodeer is, dan soos volg:

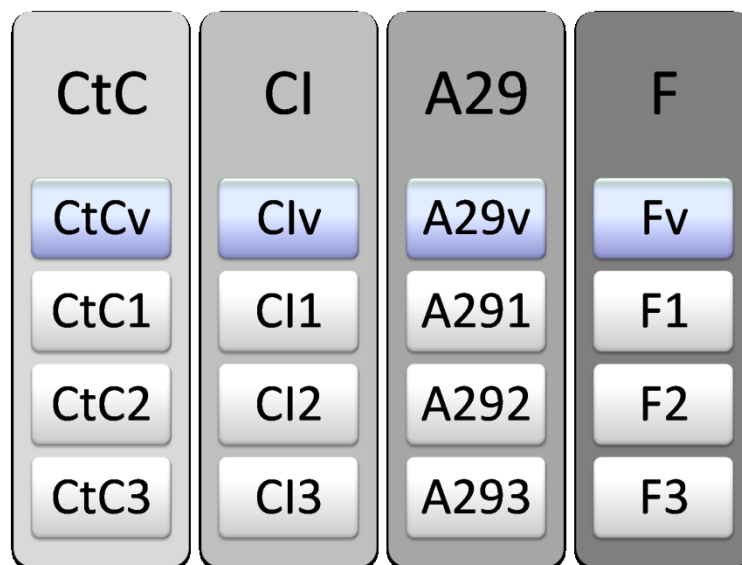

Figuur 6: Kodering van vrae en antwoorde

In die analiese proses word die onderhoude met die verteenwoordigers saam hanteer, terwyl die onderhoude met die geloofsgemeenskappe weer saam hanteer word.

Die betrokke vraag word eerstens gestel, waarna die verskillende antwoorde op daardie vraag volg. Na al die antwoorde op die een vraag weergegee is, sal die nodige afleidings gemaak word. Hier volg 'n eenvoudige voorbeeld:

Hoeveel mense in jul netwerk ry blou karre?

- CtC1: Omtrent drie.
- CtC2: Ek weet nie regtig nie.
- CtC3: Baie min; meeste mense ry trein.
- CI1: Tien.

- CI2: Vier.
- CI3: Twee.
- A291: Dit maak nie vir ons saak nie.
- A292: Ek het nog nooit getel nie.
- A293: Moet ons dit weet?
- F1: Drie.
- F2: Miskien omtrent twee.
- F3: Niemand ry karre nie.

Afleidings:

- Om van blou karre in hul netwerke te weet lyk nie vir CtC kerke belangrik nie.
- CI weet presies.
- A29 gee nie om oor blou karre in hul netwerk nie.
- Dit lyk asof dit by F1 'n verskillende rol in verskillende kerke van die netwerk speel.

Ter wille van bondigheid word slegs die gevolgtrekkings en samevattende gevolgtrekkings hier in Hoofstuk 4 weergegee. 'n Volledige transkripsie van die onderskeie onderhoude, die spesifieke afleidings oor elke vraag asook die samevattende afleidings is in Bylaag B en Bylaag C te vinde.

Die nodige vorms vir instemming tot deelname aan die navorsing en vir die voer van hierdie onderhoude is vooraf deur die deelnemers onderteken en die vorms, sowel as die klankopnames van die volledige onderhoude, is in veilige bewaring volgens die vereistes van die Noordwes-Universiteit se Etiekkomitee (NWU Departement Navorsingsondersteuning – Etiekkomitee, 2008).

4.1.6 Interpretasie van die inligting

Eerstens word die afleidings wat gemaak is uit die antwoorde van die amptelike verteenwoordigers van elke netwerk saamgevat. Daarna word bepaalde gevolgtrekkings oor die rol wat die *missio Dei* in daardie netwerke speel, daaruit gemaak. Op hierdie wyse word die antwoorde van die stel vrae in die eerste gestruktureerde onderhoud verwerk om insig te gee in die wyse waarop die *missio Dei* in die netwerk funksioneer, gesien vanuit die hoek van 'n verteenwoordiger van die netwerk.

Tweedens word die afleidings wat gemaak is uit die antwoorde van die verteenwoordigers van die geloofsgemeenskappe, saamgevat. Daarna word bepaalde gevolgtrekkings oor die rol wat die *missio Dei* in elkeen van die netwerke speel, daaruit gemaak. Op hierdie wyse word die antwoorde van die tweede gestruktureerde onderhoud verwerk om insig te gee in die wyse waarop die *missio Dei* in die netwerk funksioneer, gesien vanuit die hoek van die deelnemende kerke aan hierdie netwerke.

Laastens word samevattende gevolgtrekkings gemaak oor die rol van die *missio Dei* in die netwerke deur die gevolgtrekkings wat uit die antwoorde van die verteenwoordigers van die netwerke gemaak is, met die antwoorde van die verteenwoordigers van die deelnemende kerke te vergelyk.

Die resultate van die empiriese moment in hierdie hoofstuk sal saam met die resultate van die literatuuronderzoek van Hoofstuk 2 daartoe bydra om die kontoere van die rol van die *missio Dei* in missionale netwerke duidelik te maak. Deur hierdie insigte in wisselwerking te bring met die resultate van Hoofstuk 3, waarin die Skrifondersoek na die *missio Dei* as paradigma vir die verhouding tussen geloofsgemeenskappe plaasvind, sal 'n matriks ontwikkel word vir die verhoudinge tussen plaaslike geloofsgemeenskappe in die lig van die *missio Dei*. Op hierdie wyse word die navorsingsvraag van hierdie studie wetenskaplik beantwoord.

4.2 Gevolgtrekking uit gestruktureerde onderhoud A met verteenwoordigers van die netwerke (B16 van addendum)

Die *missio Dei* funksioneer baie beslis as vertrekpunt vir al die missionale netwerke, met verskillende vlakke van insig in die rol van die Drie-eenheid in die *missio Dei*.

Die insig in die rol van die Drie-eenheid in die *missio Dei* hou verband met daardie netwerk se insig in die aard van die eenheid wat in die netwerk bestaan, die grense van die eenheid in die netwerk, die funksionering van die eenheid in die netwerk en die doel van die eenheid van die netwerk (vgl. B15 van addendum).

Hoe beter die netwerk se insig in die rol van die Drie-eenheid in die *missio Dei* is, hoe nader is hulle in hul beskouing van die Skrifperspektiewe op die *missio Dei* vir die verhouding tussen geloofsgemeenskappe soos wat dit in Hoofstuk 3 bepaal is. Die teendeel is ook die geval.

4.3 Gevolgtrekkings uit gestruktureerde onderhoud B met verteenwoordigers van deelnemende geloofsgemeenskappe (C20 van addendum)

Die kerkplanters wat aan die betrokke missionale netwerke deelneem, het breedweg die simplistiese beskouing dat die *missio Dei* oor die opdrag van God aan kerke gaan om die versoening van Jesus Christus aan die gemeenskappe *waarin hulle is*, te bedien.

Die aard van die eenheid in netwerke, met uitsondering van die Acts29-netwerk, word oor die algemeen beleef as gesetel in opleiding en praktiese ondersteuning, maar nie as wedersydse, dinamiese perichoretiese eenheid soos dit in 3.3.2 beskryf word nie. Acts29 toon wel iets van 'n perichoretiese eenheid.

Die grense van die eenheid (soos in 3.3.3 bepaal) met ander kerke in die netwerk ten opsigte van 'n teologiese kern maak nouliks saak in die lig van die min tot geen kontak nie van hierdie kerkplanters met mekaar (vgl. met C19 van addendum).

'n Oormaat ruimte vir verskeidenheid bestaan, sonder dat daar werklike funksionering van eenheid in sorg vir en ondersteuning van mekaar is om vrugbaar in hul strewe te bly (vgl. met 3.3.4).

Die groter perspektief van die rol van die Drie-eenheid in die *missio Dei* as patroonmatig vir hul beweging na mekaar en die gemeenskap toe, en die groter doel van die verheerliking van God, is nie oorheersend nie (vgl. met 3.3.5).

Die *missio Dei* as paradigma vir die verhouding tussen geloofsgemeenskappe in missionale netwerke konkretiseer daarom baie ontoereikend.

4.4 Gevolgtrekkings van Hoofstuk 4

4.4.1 Alhoewel die bevindinge van die onderhoude met die verteenwoordigers van die netwerke (vgl. 4.2) met die literatuurondersoek van 2.3.5 korreleer ten opsigte van die teenwoordigheid van die nodige elemente vir die *missio Dei* as paradigma vir die verhouding tussen geloofsgemeenskappe, soos by 3.3 bepaal, funksioneer hierdie elemente, volgens kerkplanters wat aan missionale netwerke deelneem, nie genoegsaam of effektief genoeg nie.

4.4.2 Vanweë die gebroke werklikheid is hierdie situasie te verstane, maar is daar baie ruimte vir verbeterde praktyk. Die deurlopende probleem blyk gebrekkige insig te wees in die volle implikasies van die rol van die Drie-eenheid in die *missio Dei* en die bestuur van daardie implikasies tot effektiewe praktyk deur beide die netwerkorganiseerders en die deelnemers aan daardie netwerke.

4.4.3 Daar is dus 'n gebrekkige insig in 'n eie identiteit en doel ten opsigte van die rol van die Drie-eenheid in die *missio Dei* en daarom ook in die funksionering van die missionale netwerk.

AFDELING C –STRATEGIESE MOMENT

5 Hoofstuk 5: 'n Matriks vir die verhouding tussen geloofsgemeenskappe vanuit die *missio Dei*

5.1 Inleiding

5.1.1 Oriëntering

Volgens Heitink (1999:202) werk die Christelike geloof met die voorveronderstelling dat mense en gemeenskappe hernu kan word. Vir praktiese teologie is juis hierdie veronderstelling grondliggend. Praktiese teologie wil deur die hermeneutiese en

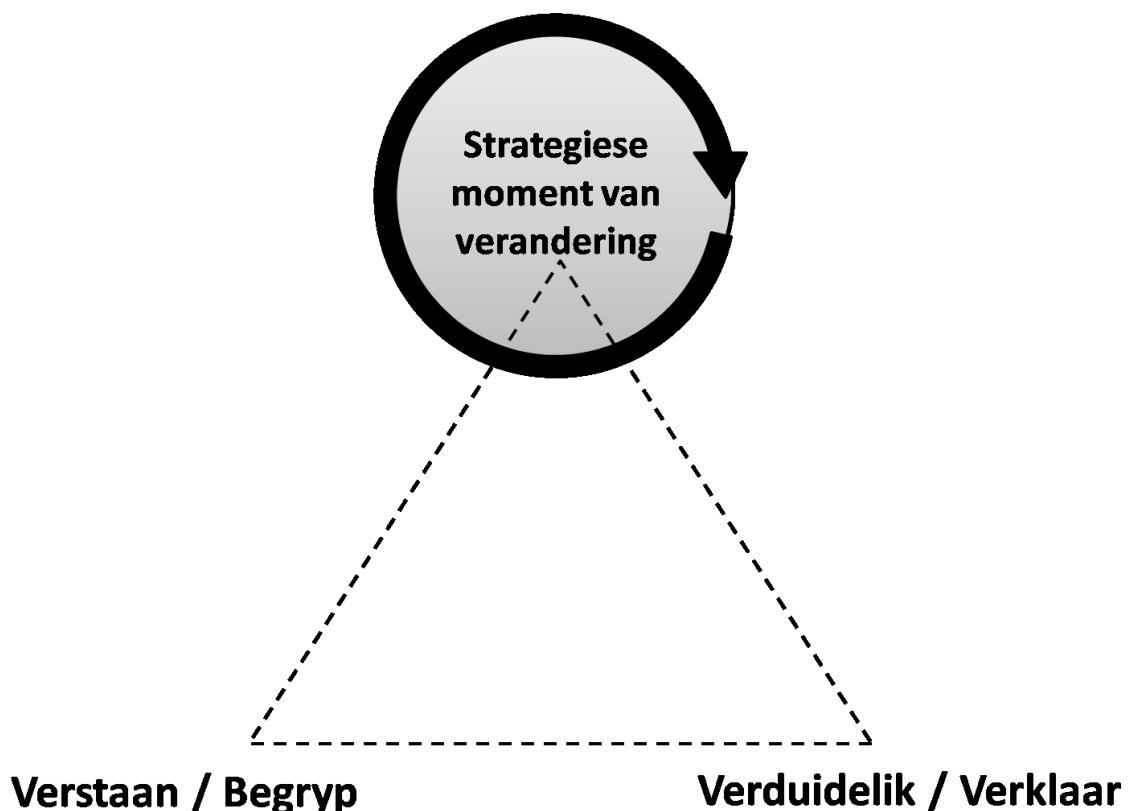

Figuur 7: Strategiese moment (Heitink, 1999:201)

empiriese momente ‘verstaan’ wat tans gebeur en het’n belang daarin om uiteindelik strategiese verandering daarin te fasiliteer deur middel van die strategiese moment (Heitink, 1999:212-213). Die strategiese moment bring daarom die resultate van die hermeneutiese en empiriese momente in interaksie om uiteindelik met die insig wat daaruit verkry is, nuwe voorstelle vir ’n veranderde praktyk te maak soos dit in bostaande figuur uitgedruk word.

Heitink se metodiek, uitgedruk in terme van hierdie studie, vorm drie afdelings: Afdeling A as die hermeneutiese moment, Afdeling B as die empiriese moment en Afdeling C as die strategiese moment.

Afdeling A bestaan uit Hoofstukke 2 en 3 wat tot ’n begrip gekom het van onderskeidelik die perspektief van literatuur op die rol van die *missio Dei* in denke oor geloofsgemeenskappe se verhoudinge met mekaar en Skriftuurlike perspektiewe op die *missio Dei* as paradigma vir die verhouding tussen geloofsgemeenskappe.

Afdeling B bestaan uit Hoofstuk 4 wat verklaar wat werklik in die praktyk van missionale netwerke gebeur en in wisselwerking met Hoofstukke 2 en 3 evaluerende opmerkings oor die problematiek maak om tot beter insig daarin te kom.

Afdeling C bestaan uit Hoofstuk 5 wat in die lig van die wisselwerking van Afdeling A en Afdeling B ’n praktykteoretiese matriks wil bepaal vir die verhouding tussen geloofsgemeenskappe vanuit die *missio Dei* ten einde ’n bydrae tot ’n verbeterde praktyk te lewer.

Die volgende tabel help met die oriëntering:

Moment	Hermeneuties	Empiries	Strategies
Inhoud	<ul style="list-style-type: none"> • Afleidings vanuit literatuur • Skrifperspektiewe 	<ul style="list-style-type: none"> • Afleidings vanuit praktyk 	<ul style="list-style-type: none"> • Matriks vir die verhouding tussen geloofsgemeenskappe vanuit die <i>missio Dei</i>

5.1.2 Doelstelling

Die doel van Hoofstuk 5 is om 'n Skriftuurlike matriks te ontwikkel wat deur geloofsgemeenskappe, wat hul identiteit en doel in terme van die *missio Dei* verstaan, gebruik kan word om konsekwent tot hul deelname aan die *missio Dei* ook in verhouding met ander geloofsgemeenskappe te funksioneer.

5.1.3 Werkplan en metode

Strategiese aktiwiteit kan nie behoorlik plaasvind deur alleen die ontwerp van 'n nuwe struktuur of metode voor te stel sonder om eers insig in die dinamika te ontwikkel van die bestaande ontoereikende praktyk nie (Heitink, 1999:218,219).

Die werkplan is daarom om eers perspektief op die bestaande praktyk te verkry deur die resultate van Hoofstukke 2,3 en 4 in wisselwerking met mekaar te bring. Hierdie kritiese interaksie is juis die wins van Heitink se metodiek. Die resultaat van die kritiese interaksie sal die elemente oplewer wat dan in die nuwe praktykteorie verwerk moet word.

Nadat die elemente bepaal is wat in 'n nuwe praktykteorie verwerk moet word, word die konsep van 'n *matriks* kortliks verken om uiteindelik daardie elemente in die formaat van 'n praktykteoretiese matriks te stel vir die reël van die verhouding van geloofsgemeenskappe met mekaar in die lig van die *missio Dei*.

5.2 Perspektief op die resultate van Hoofstukke 2,3 en 4

Hoofstuk 2 het bewys dat hoe beter die insig in die rol van die Drie-eenheid in die *Missio Dei* is, hoe nader beweeg die teorie oor die funksionering van missionale netwerke aan die Skrifperspektiewe wat in Hoofstuk 3 ontgin is. Die nodige elemente wat in 3.3 geïdentifiseer is, is dan ook reeds in 'n mindere of meerdere mate

teenwoordig as onderliggend aan die teorie oor die funksionering van missionale netwerke (vgl. 2.5).

Hoofstuk 3 het bewys dat daar onmisbare regulerende elemente bestaan wat nodig is vir die missionale funksionering van die verhouding tussen geloofsgemeenskappe in die lig van die *missio Dei*. Hierdie elemente sentreer rondom die spesifieke aard, grense, funksionering en doel van die eenheid wat daar tussen meewerkende missionale geloofsgemeenskappe behoort te bestaan ten einde getrou aan die *missio Dei* te wees (vgl. 3.3).

Hoofstuk 4 het aangetoon dat, ten spyte daarvan dat die nodige elemente wat in Hoofstuk 3 geïdentifiseer is in die teorie oor missionale netwerke beskryf word, daar gebrekkige insig by die kerkplanters is en dat die elemente ook gebrekkig op grondvlak funksioneer (vgl. 4.4).

Die samevattende gevolgtrekking van Hoofstuk 4, soos by 4.4 geformuleer, dat daar dus 'n gebrekkige insig in eie identiteit en doel is ten opsigte van die rol van die Drie-eenheid in die *missio Dei* en daarom ook in die funksionering van die missionale netwerk, spreek dit tot die hart van die sentraal teoretiese argument wat in 1.5 geformuleer is, dat die *missio Dei* as teologiese tema wat sommige geloofsgemeenskappe se selfverstaan definieer, ook hul verhoudings met mekaar behoort te rig. Die navorsing van hierdie studie bewys daarom die sentraal teoretiese argument as geldig en toon veral aan dat 'n gebrekkige insig in die *missio Dei* as teologiese tema tot 'n gebrekkig insig van geloofsgemeenskappe se verhouding met mekaar lei en dat dit ook die geval in die huidige praktyk is.

'n Verstelde insig in die rol van die Drie-eenheid in die *missio Dei*, en daaruit voortspruitend 'n verbeterde insig in die identiteit en doel van missionale geloofsgemeenskappe, behoort daarom ook tot 'n verbeterde vestiging te lei van hul verhoudinge met mekaar in 'n missionale netwerk. Daar bestaan nie tans 'n

hulpmiddel om hiermee te help nie en vervolgens word daar een in die res van hierdie hoofstuk ontwikkel.

5.3 Matriks as konsep

Die ontwikkeling van 'n hulpmiddel om te verseker dat die verhouding tussen geloofsgemeenskappe gevestig word en in die lig van die *missio Dei* funksioneer, word aan die hand van die konsep van 'n *matriks* gedoen.

Matriksteorie word in 'n verskeidenheid velde gebruik, wat onder andere die volgende insluit: algebra, ingenieurswese, fisika, en biologiese, ekonomiese en bestuurswetenskappe (Lewis, 1991:1). 'n Matriks is onder andere 'n uitleg van rye en kolomme waarin data opgestel word om die verhouding van die datastelle (in die rye en kolomme) met mekaar te bepaal, kontroleer, manipuleer of voorspel, wat dan ook deur middel van algebraïese vergelykings voorgestel kan word (Vasanth Kandasamy *et. al.*, 2007:8). Die bekendste in algemene gebruik is 'n gewone tabel waar inligting in rye en kolomme geklassifiseer word vir vinnige verwysing, kontrolering, manipulering of voorspelling van die verhouding tussen die verskillend datastelle.

'n Eenvoudige, alledaagse voorbeeld hiervan is 'n kalender waarop die verhouding tussen die name van die dae van die week, die tellings van die dae en die name van die verskillende maande voorgestel word. Hierdie drie datastelle vorm saam 'n matriks. Kalenders word gebruik om vinnige verwysing moontlik te maak, uitvalle in tyd soos 'n skrikkeljaar te manipuleer of om 'n bepaalde samevloei van elemente van die datastelle te voorspel, byvoorbeeld 21 Oktober 2080.

5.4 Praktikteoretiese matriks

Die datastelle waarmee daar in die praktikteoretiese matriks gewerk gaan word, word uit die perspektief geneem wat in 5.2 ontwikkel is op grond van die resultate

van die navorsing in Hoofstukke 2,3 en 4. Daarin is elemente bespreek wat in interaksie met mekaar is ten opsigte van die rol wat hulle speel in die effektiewe funksionering van geloofsgemeenskappe se deelname in missionale netwerke, getrou in hul deelname aan die *missio Dei*.

Hierdie elemente is die vier wat in 3.3 geïdentifiseer is as Skrifperspektiewe op die *missio Dei* as paradigma vir die verhouding tussen geloofsgemeenskappe, naamlik die aard, grense, funksionering en doel van eenheid in deelname aan die *missio Dei* (vgl. 3.3). Daar is ook 'n vyfde element wat die vier genoemdes in wese voorafgaan, naamlik die rol van die Drie-eenheid in die *missio Dei*. Hierdie vyfde element gaan die ander vier vooraf, omdat die vier elemente van 3.3 juis primêr van die rol van die Drie-eenheid in die *missio Dei* in Hoofstuk 3 afgelei is (vgl. 3.3.1-3.3.5).

Die insig in die rol van die vier elemente in die Drie-eenheid soos wat dit in 3.3 geïdentifiseer is, het telkens 'n effek op die teenwoordigheid of mate van die effektiewe funksionering van daardie elemente in die netwerk (vgl. 2.5 en 4.4).

Die vyf elemente kan kortweg soos volg gelys word:

- Die rol van die Drie-eenheid
- Die aard van die eenheid
- Die grense van die eenheid
- Die funksionering van die eenheid
- Die doel van die eenheid

Hierdie vyf elemente is in missionale netwerke se funksionering in interaksie met mekaar en kan op die volgende wyse as datastel in 'n matriks voorgestel word:

Die aard van die eenheid tussen die Persone van die Drie-eenheid in die <i>missio Dei</i>	Aard van eenheid tussen geloofsgemeenskappe
Die grense van die eenheid tussen die Persone van die Drie-eenheid in die <i>missio Dei</i>	Grense van eenheid tussen geloofsgemeenskappe
Die funksionering van die eenheid tussen die Persone van die Drie-eenheid in die <i>missio Dei</i>	Funksionering van eenheid tussen geloofsgemeenskappe
Die doel van die eenheid tussen die Persone van die Drie-eenheid in die <i>missio Dei</i>	Doel van eenheid tussen geloofsgemeenskappe

Daar is natuurlik grade van insig in die rol van die Drie-eenheid en direk ekwivalente grade van effektiewe funksionering van elkeen van hierdie elemente. Hierdie veranderlikes moet dan ook in ag geneem word in die matriks. Omdat die veranderlikes moeilik numeries gekwantifiseer kan word en baie kontekstueel is, word diagnostiese vrae vir elkeen van die elemente gestel eerder as om algebraïese uitdrukkings te gebruik. Indien die betrokke missionale netwerke of meewerkende geloofsgemeenskap hierdie vrae antwoord, kan hul getroue funksionering ten opsigte van die *missio Dei* bepaal, gekontroleer, verbeter en dan selfs voorspel word in die lig van hul antwoorde op die vrae.

Die doel wat die strategiese moment van hierdie studie wil bereik, is om 'n matriks vas te stel wat sal meebring dat geloofsgemeenskappe getrou sal wees aan die *missio Dei* in hul funksionering. Daarom word die diagnostiese vrae opgestel om geloofsgemeenskappe te help om daarheen te groei en daarin te volhard.

So 'n matriks kan soos volg daar uitsien:

ROL VAN DIE DRIE-EENHEID IN DIE <i>MISSIO DEI</i> (Antwoorde is telkens by 3.3 te vind.)	KORRELERENDE ELEMENT	ROL VAN DIE <i>MISSIO DEI</i> IN DIE GELOOFSGEMEENSAP (Antwoorde is kontekstueel in die lig van die linkerkolom.)
<ul style="list-style-type: none"> • Hoe is die persone van die Drie-eenheid een? • Wat is ontologiese eenheid? • Wat is ekonomiese eenheid? • Wat is perichoretiese eenheid? • Beskryf hoe die Drie-eenheid in perichoretiese eenheid tot mekaar en die wêreld missionaal is. 	AARD VAN EENHEID	<ul style="list-style-type: none"> • Watter tipe eenheid bestaan tans tussen ons? • Hoe vergelyk dit met perichoretiese eenheid? • Hoe kan perichoretiese eenheid hier lyk? • Hoe kan ons perichoretiese eenheid onder onself en ander geloofsgemeenskappe stimuleer?
<ul style="list-style-type: none"> • Waar lê die grense t.o.v. die Heilige Gees se aktiwiteit? • Waar lê die grense t.o.v. Jesus se aktiwiteit? • Waar lê die grense t.o.v. die Vader se aktiwiteit? • Waar lê die grense van die ortodokse evangelie? • Beskryf die grense van die Persone in die Drie-eenheid in die <i>missio Dei</i>. 	GRENSE VAN EENHEID	<ul style="list-style-type: none"> • Watter tipe grense van eenheid bestaan op die oomblik tussen ons? • Hoe vergelyk dit met die grense van die Drie-eenheid? • Hoe kan die grense van die Drie-eenheid hier lyk? • Hoe kan ons die grense van eenheid tussen onself en ander geloofsgemeenskappe verbeter?
<ul style="list-style-type: none"> • Hoe funksioneer die Persone van die Drie-eenheid in hul verhouding met mekaar? • Hoe funksioneer die Persone van die Drie-eenheid in hul verhouding met die skepping? 	FUNKSIONERING VAN EENHEID	<ul style="list-style-type: none"> • Waarop is die funksionering van ons verhouding met mekaar gerig? • Hoe vergelyk dit met die funksionering van die Drie-eenheid? • Hoe kan ons die wyse waarop ons funksioneer meer soortgelyk inrig aan die funksionering van die Drie-eenheid?
<ul style="list-style-type: none"> • Wat is die doel van die Persone van die Drie-eenheid? • Wanneer bereik die Persone van die Drie-eenheid hul doel? • Hoe bereik die Persone van die Drie-eenheid hul doel? 	DOEL VAN EENHEID	<ul style="list-style-type: none"> • Wat vertel die huidige aard van ons eenheid, grense en funksionering onderskeidelik van ons doel? • Hoe kan ons eenheid tot die verheerliking van God bydra? • Hoe kan ons grense tot die verheerliking van God bydra? • Hoe kan ons funksionering tot die verheerliking van God bydra?

Figuur 8: Missionale matriks

Die missionale matriks word gebruik deur by elke element eers deur die vrae in die linkerkantste kolom en daarna deur die vrae in die regterkantste kolom te werk.

Die vrae in die linkerkantse kolom toets die bestaande insig in die rol van die Drie-eenheid in die *missio Dei*, maar dien ook om, saam met die antwoorde soos wat dit by 3.3 uiteengesit is, groei en insig in die elemente te verbeter. Die vrae in die regterkantste kolom help om die bestaande praktyk van sake ten opsigte van die betrokke elemente te identifiseer en in die lig van die linkerkantste kolom na 'n meer missionale verhouding tussen die betrokke geloofsgemeenskappe te beweeg.

5.5 Toepassings van die praktykteoretiese matriks

Die missionale matriks het uiteenlopende toepassingsmoontlikhede. Die volgende toepassings van die matriks kan kortliks as voorbeelde gelys word om duidelik te maak wat die praktiese waarde van so 'n matriks kan wees vir geloofsgemeenskappe, missionale netwerke en selfs denominasies om effektiewe deelname aan die *missio Dei* te verseker:

- As werksdokument om geloofsgemeenskappe groter insig te gee in wat dit beteken om missionaal te funksioneer in deelname aan die *missio Dei*.
- As meetinstrument vir die evaluering van denominasies (as geheel of as afdelings) se deelname aan die *missio Dei*.
- As meetinstrument vir missionale netwerke om voornemende lede te evalueer en verder op lidmaatskap voor te berei.
- As meetinstrument vir missionale netwerke vir die monitering van geloofsgemeenskappe se plaaslike verhoudinge met mekaar om hulle meer effektief te begelei in hul deelname aan die *missio Dei* deur die netwerkleiers.
- As meetinstrument vir geloofsgemeenskappe om missionale netwerke te evalueer voordat daar op deelname besluit word.
- As meetinstrument in 'n geloofsgemeenskap om die verskeie bedieninge van daardie geloofsgemeenskap se missionaliteit te toets en dan te slyp.

- As meetinstrument vir 'n geloofsgemeenskap om die missionaliteit van 'n leier, predikant of kerkplanter in sy vorige konteks te toets tydens die oorweging om daardie persoon aan te stel.

5.6 Samevatting van die strategiese moment

In hierdie hoofstuk is die bevindinge van Adelings A en B van hierdie studie in interaksie met mekaar gebring en strategies aangewend om 'n praktykteoretiese oplossing vir die problematiek van hierdie studie te formuleer volgens die prakties-teologiese metodiek soos wat dit deur Gerben Heitink (1999) uiteengesit is.

'n Praktykteoretiese, Skriftuurlike matriks is ontwikkel wat deur geloofsgemeenskappe, wat hul identiteit en doel in terme van die *missio Dei* verstaan, gebruik kan word om konsekwent tot hul deelname aan die *missio Dei* ook in verhouding met ander geloofsgemeenskappe te funksioneer. Op hierdie wyse is die doelstelling van die hoofstuk (vgl. 5.1.2) en ook die geformuleerde, oorkoepelende doelstelling van die studie (vgl. 1.5) bereik, naamlik om vas te stel hoe geloofsgemeenskappe hul onderlinge verhoudinge met mekaar konkreet behoort in te rig indien hulle hul identiteit en doel in terme van die *missio Dei* verstaan.

6 Hoofstuk 6: Samevatting en gevolgtrekking

6.1 Inleiding

6.1.1 Oriëntering

Indien 'n geloofsgemeenskap hulself as missionaal beskou in hul identiteit en doel ten opsigte van die *missio Dei*, behoort daardie geloofsgemeenskap ook in verhoudinge met ander geloofsgemeenskappe te staan op 'n wyse wat deur die *missio Dei* gerig is. Alhoewel daar verskeie missionale netwerke en nog baie meer denominasies bestaan, is geeneen van hulle deeglik teoreties begrond ten opsigte van die rol van die Drie-eenheid in die *missio Dei* se implikasie vir hul inrigting en funksionering nie. Daarom funksioneer almal ook in verskillende mate gebrekkig.

Hierdie studie dra daartoe by om die onbevredigende situasie te korrigeer deur die prakties-teologiese metodiek van Heitink (1999) te gebruik vir die ontwikkeling van 'n praktykteoretiese hulpmiddel om gebrekkige funksionering te identifiseer, te assesser en, so vër moontlik, te korrigeer.

Heitink se metodologie bestaan uit drie momente, naamlik die hermeneutiese moment, die empiriese moment en die strategiese moment wat elkeen so aangewend word dat hulle op 'n geïntegreerde wyse bydra tot voorgestelde oplossings vir prakties-teologiese problematiek (Heitink, 1999:165,166). Heitink se metodologie word grafies soos volg uitgedruk:

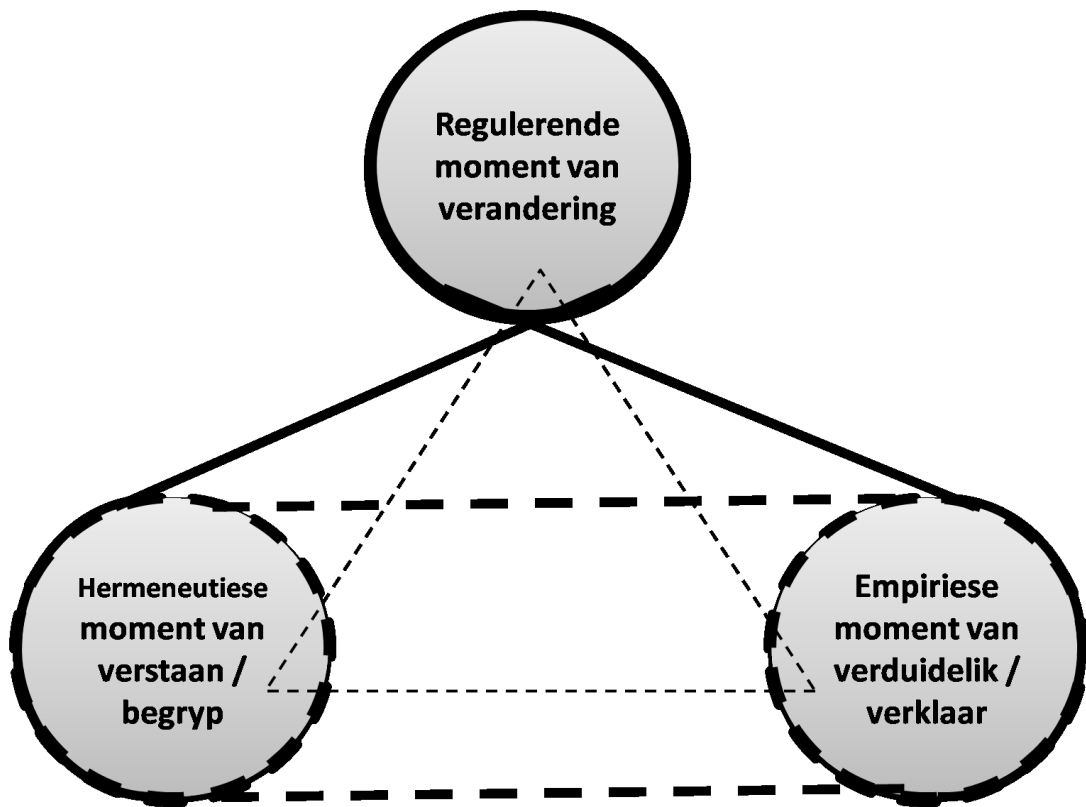

Figuur 9: Heitink se metodiek vir praktiese teologie (Heitink, 1999:165)

Heitink se metodiek, uitgedruk in terme van hierdie studie, vorm drie afdelings: Afdeling A is die hermeneutiese moment, Afdeling B die empiriese moment en Afdeling C die strategiese moment.

Afdeling A bestaan uit Hoofstukke 2 en 3 wat tot 'n begrip gekom het van onderskeidelik die perspektief van literatuur op die rol van die *missio Dei* in denke oor geloofsgemeenskappe se verhoudinge met mekaar en Skriftuurlike perspektiewe op die *missio Dei* as paradigma vir die verhouding tussen geloofsgemeenskappe.

Afdeling B bestaan uit Hoofstuk 4 wat verklaar wat werklik in die praktyk van missionale netwerke gebeur en, in wisselwerking met Hoofstukke 2 en 3, evaluerende opmerkings oor die problematiek maak om tot beter insig in verband daarmee te kom.

Afdeling C bestaan uit Hoofstuk 5 wat in die lig van die wisselwerking van Afdeling A en Afdeling B 'n praktykteoretiese matriks ontwikkel wat die verhouding tussen

geloofsgemeenskappe vanuit die *missio Dei* help inrig en reguleer ten einde 'n bydrae tot 'n verbeterde praktyk te lewer.

Die volgende tabel help met die oriëntering:

Moment	Hermeneuties	Empiries	Strategies
Inhoud	<ul style="list-style-type: none"> • Afleidings vanuit literatuur • Skrifperspektiewe 	<ul style="list-style-type: none"> • Afleidings vanuit praktyk 	<ul style="list-style-type: none"> • Matriks vir die verhouding tussen geloofsgemeenskappe vanuit die <i>missio Dei</i>

Elkeen van die momente van die studie word nou oorsigtelik weergegee om 'n samevattende oorsig oor die studie te bied.

Die doel van Hoofstuk 6 is om 'n bondige samevatting van die resultate van die navorsing te bied en die finale gevolgtrekking van die studie te formuleer.

6.2 Hermeneutiese moment

Hoofstuk 2 vorm saam met Hoofstuk 3 deel van die hermeneutiese moment. Volgens die prakties-teologiese metodiek van Heitink (1999:221-225) is die oogmerk van die hermeneutiese moment om tot 'n begrip van die onderskeie elemente van die navorsing te kom, waarna dit empiries toegelig word voordat dit uiteindelik strategies verander kan word. Die hermeneutiese moment kan deur die volgende grafiese voorstelling uitgedruk word:

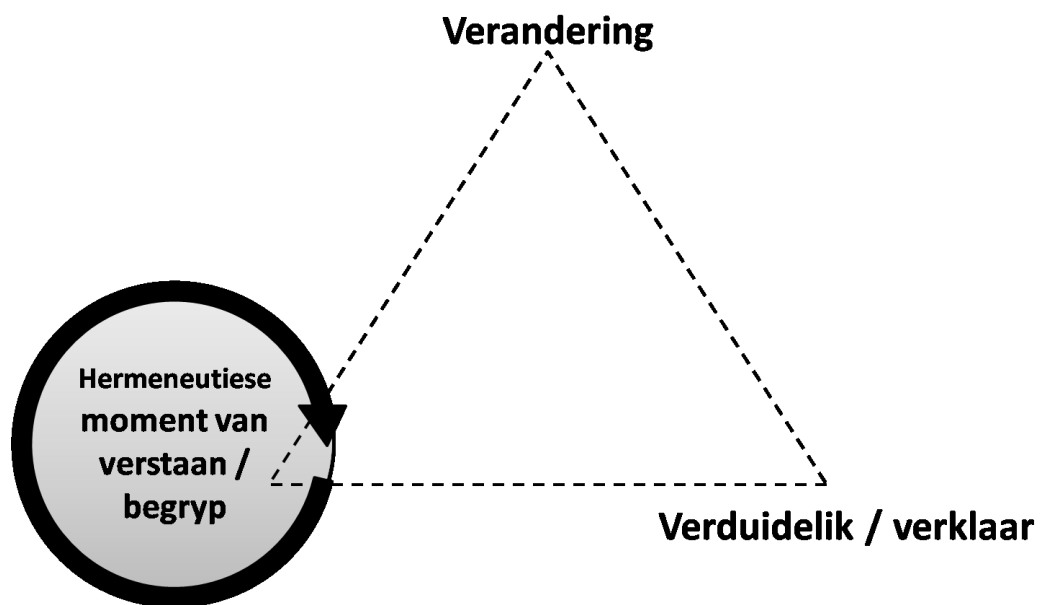

Figuur 10: Hermeneutiese moment (Heitink, 1999:178)

Hoofstuk 2 het huidige literatuur ondersoek wat met geloofsgemeenskappe verband hou wat hul identiteit en doel in terme van die *missio Dei* verstaan. Die doel van hierdie ondersoek was om tot 'n begrip te kom van die onderliggende rol wat die *missio Dei* in sulke geloofsgemeenskappe se interaksie met mekaar speel.

Hoofstuk 3 se ondersoek het daarop gefokus om Skrifperspektiewe te ontgin op die *missio Dei* as paradigma vir die verhouding tussen geloofsgemeenskappe.

Die resultate van Hoofstukke 2 en 3 se onderskeie ondersoeke is saam met die empiriese afleidings van Hoofstuk 4 gebruik om in Hoofstuk 5 'n matriks te ontwikkel vir die funksionering van verhoudinge tussen geloofsgemeenskappe, konsekwent tot hul deelname aan die *missio Dei*. Hier volg dus eers die hermeneutiese bevindinge van Hoofstukke 2 en 3.

6.2.1 Gevolgtrekkings van hermeneutiese moment in Hoofstuk 2

6.2.1.1 Die onderliggende matriks van die verhoudinge tussen geloofsgemeenskappe wat hul identiteit en doel in terme van die *missio Dei* verstaan, hang van die mate af waarin die rol van die Drie-eenheid in die *missio Dei* verken is.

6.2.1.2 In beide gevalle waar die literatuur oor missionale netwerke en die literatuur van missionale netwerke nie 'n duidelike insig oor die rol van die Drie-eenheid in die *missio Dei* bied nie, wyk hul voorstelle of teorieë oor funksionering af van die resultaat van die ondersoek na Skrifperspektiewe op die *missio Dei* as paradigma vir die verhouding tussen geloofsgemeenskappe soos wat dit in 3.3.6 vasgestel is.

6.2.1.3 In die gevalle waar daar wel duideliker insig in die rol van die Drie-eenheid in die *missio Dei* is, stem die teorieë oor funksionering in die praktyk grootliks ooreen met die resultaat van die ondersoek na Skrifperspektiewe op die *missio Dei* as paradigma vir die verhouding tussen geloofsgemeenskappe soos wat dit in 3.3.6 vasgestel is.

6.2.1.4 Die elemente van hierdie onderliggende matriks wat ooreenstem met die resultate van Hoofstuk 3 soos wat dit in 3.3.6 geformuleer is, kan as die volgende geïdentifiseer word:

- 'n Korrelasie in die aard van die eenheid van die netwerk, soortgelyk aan die Drie-eenheid (vgl. 2.3.5 met 3.3.2)
- Duidelik teologiese grense vir samewerking rondom die kern van die evangelie (vgl. 2.3.1; 2.3.3.2 met 3.3.3)
- 'n Dinamiese, wederkerige funksionering om hul gemeenskaplike doel te bereik met ruimte vir mekaar se verskille, solank dit nie die kern van die evangelie aantast nie (vgl. 2.3.1.2; 2.3.3.2 met 3.3.4)

- 'n Gestelde doelwit om op so 'n wyse te funksioneer dat God se eer vergroot word (vgl. 2.3.1.1; 2.3.3.1 met 3.3.5)

6.2.2 Gevolgtrekkings van die hermeneutiese moment in Hoofstuk 3

Missio Dei as paradigma vir die verhouding tussen geloofsgemeenskappe bepaal dat

6.2.2.1 die aard van die eenheid tussen die geloofsgemeenskappe 'n perichoretiese eenheid behoort te wees;

6.2.2.2 die grense van die eenheid deur die kern van die ortodokse evangelie bepaal behoort te word;

6.2.2.3 die funksionering van die eenheid plaasvind

6.2.2.3.1 rondom wedersydse sorg en ondersteuning in mekaar se gesamentlike strewe om vrugbaar in Christus te bly binne die konteks van gereelde, persoonlike gemeenskap, en

6.2.2.3.2 deur die balans in die wisselwerking tussen eenheid, verskeidenheid en roepingsvervulling te behou waarin groter klem op enige van die aspekte geplaas kan word ter wille van die herstel van 'n wanbalans; en

6.2.2.4 die doel voor oë uitsluitlik die verheerliking van God Drie-enig behoort te wees.

6.3 Empiriese moment

Die hermeneutiese ondersoek na die rol van die *missio Dei* in missionale netwerke is in Hoofstukke 2 en 3 afgehandel. Daar is tot 'n begrip gekom van die elemente van die navorsingsonderwerp en vasgestel dat die kritiese elemente vir 'n matriks vir die *missio Dei* as paradigma vir die verhouding tussen geloofsgemeenskappe slegs aanwesig is indien die rol van die Drie-eenheid in die *missio Dei* verreken is. Hierdie elemente is die volgende:

- 'n Korrelasie in die aard van die eenheid van die netwerk, soortgelyk aan die Drie-eenheid (vgl. 2.5; 3.3.6)
- Duidelik teologiese grense vir samewerking rondom die kern van die evangelie (vgl. 2.5; 3.3.6)
- 'n Dinamiese, wederkerige funksionering om hul gemeenskaplike doel te bereik met ruimte vir mekaar se verskille, solank dit nie die kern van die evangelie aantast nie (vgl. 2.5; 3.3.6)
- 'n Gestelde doelwit om op so 'n wyse te funksioneer dat God se eer vergroot word (vgl. 2.5; 3.3.6)

Hoofstuk 4 het toe aan die beurt gekom; hierin is empiriese navorsing gedoen oor die rol van die *missio Dei* in die huidige praktyk van bepaalde missionale netwerke.

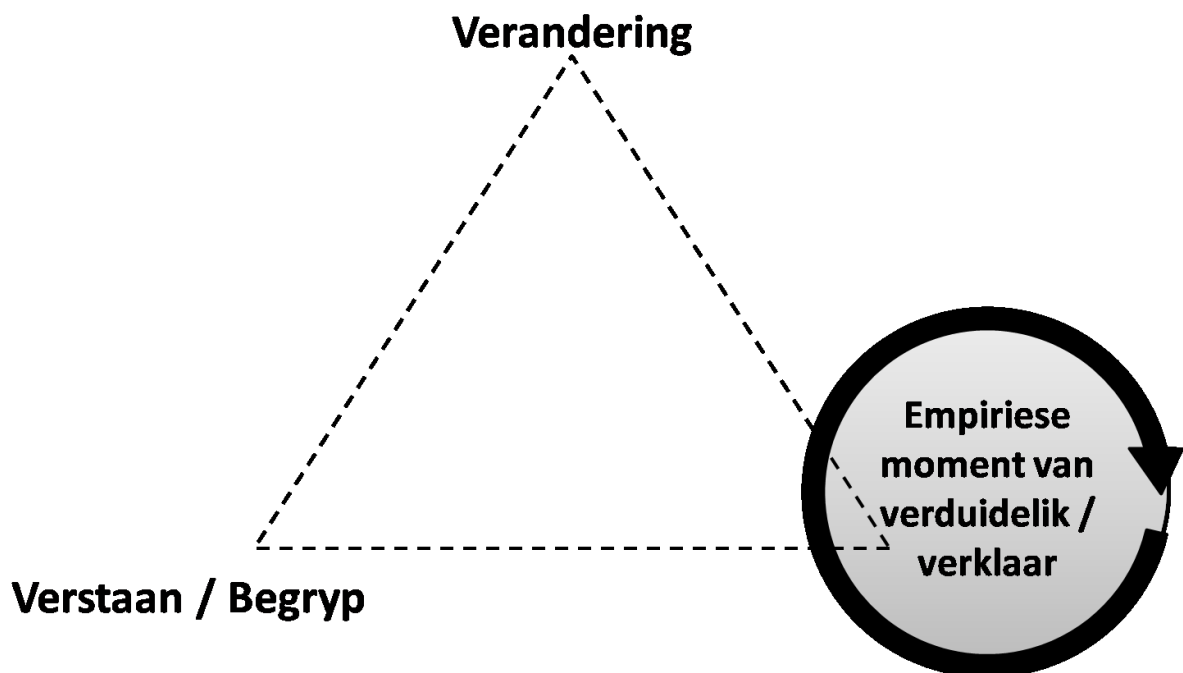

Figuur 11: Empiriese moment (Heitink, 1999:220)

Die empiriese moment word in Figuur 11 grafies uitgedruk in verhouding tot die ander momente.

Gestruktureerde onderhoude is met verteenwoordigers van die verskillende netwerke gevoer, sowel as met verteenwoordigers van geloofsgemeenskappe wat aan die betrokke netwerke deelneem, om te begryp hoe die *missio Dei* in die betrokke netwerke in werklikheid funksioneer. Die bevindinge van hierdie onderhoude word vervolgens weergegee.

6.3.1 Gevolgtrekkings van die empiriese moment in Hoofstuk 4

6.3.1.1 Alhoewel die bevindinge van die onderhoude met die verteenwoordigers van die netwerke (vgl. 4.2) met die literatuurondersoek van 2.3.5 korreleer ten opsigte van die teenwoordigheid van die nodige elemente vir die *missio Dei* as paradigma vir die verhouding tussen geloofsgemeenskappe soos wat dit by 3.3 bepaal is, funksioneer hierdie elemente, volgens kerkplanters wat aan missionale netwerke deelneem, nie genoegsaam of effektief genoeg nie.

6.3.1.2 Vanweë die gebroke werklikheid is hierdie situasie te verstane, maar is daar baie ruimte vir verbeterde praktyk. Die deurlopende probleem blyk gebrekkige insig te wees in die volle implikasies van die rol van die Drie-eenheid in die *missio Dei* en die bestuur van daardie implikasies tot effektiewe praktyk deur beide die netwerkorganiseerders en die deelnemers aan daardie netwerke.

6.3.1.3 Daar is dus 'n gebrekkige insig in hul eie identiteit en doel ten opsigte van die rol van die Drie-eenheid in die *missio Dei* en daarom ook in die funksionering van die missionale netwerk.

6.4 Strategiese moment

Die strategiese moment bring die resultate van die hermeneutiese en empiriese momente in interaksie met mekaar om uiteindelik met die insig wat daaruit verkry is, nuwe voorstelle te maak vir 'n veranderde praktyk soos wat dit in die volgende figuur voorgestel word (Heitink, 1999:212-213). In die lig van die wisselwerking van Afdeling A en Afdeling B is 'n praktykteoretiese matriks ontwikkel vir die verhouding tussen geloofsgemeenskappe vanuit die *missio Dei* ten einde 'n

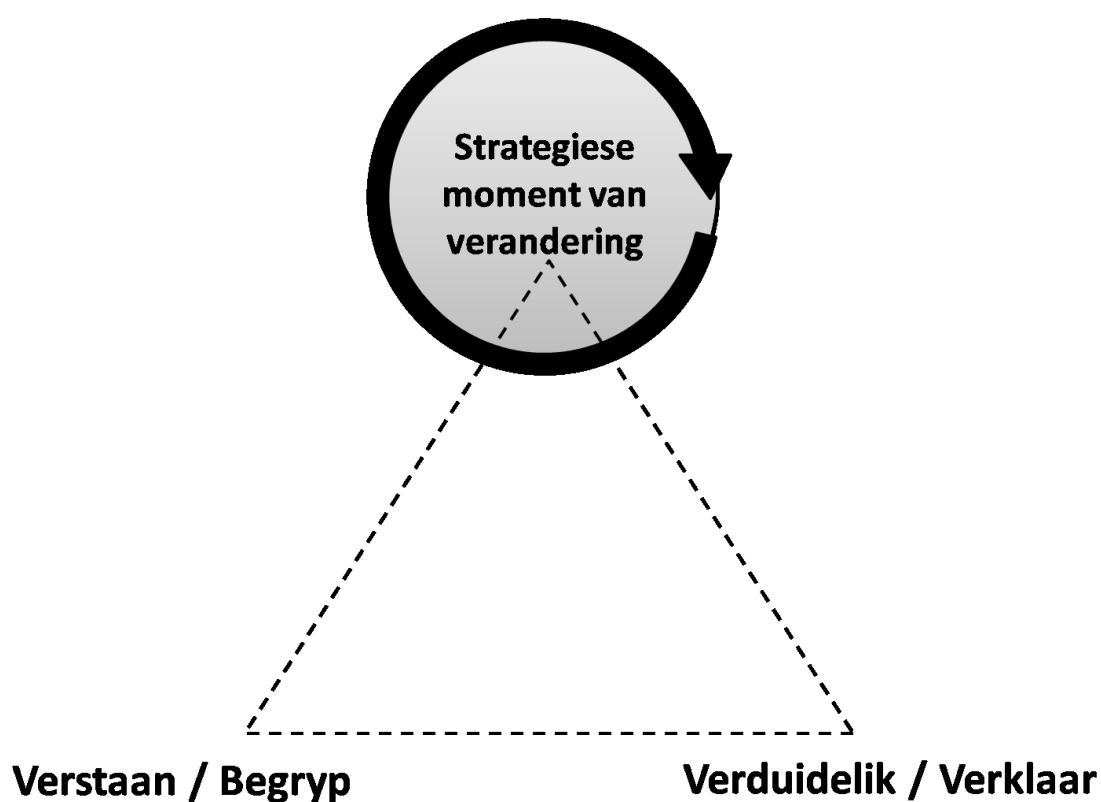

Figuur 12: Strategiese moment (Heitink, 1999:201)

bydrae tot 'n verbeterde praktyk te lewer.

6.4.1 Gevolgtrekkings van die strategiese moment in Hoofstuk 5

Die datastelle waarmee daar in die praktykteoretiese matriks gewerk is, is uit die perspektief geneem wat in 5.2 ontwikkel is, gebaseer op die resultate van die

navorsing in Hoofstukke 2,3 en 4. Daar is elemente bespreek wat in interaksie met mekaar is ten opsigte van die rol wat hulle in die effektiewe funksionering speel van geloofsgemeenskappe se deelname in missionale netwerke wat getrou in hul deelname aan die *missio Dei* is.

Hierdie vyf elemente kan kortweg as die volgende gelys word:

- Die rol van die Drie-eenheid
- Die aard van die eenheid
- Die grense van die eenheid
- Die funksionering van die eenheid
- Die doel van die eenheid

Hierdie vyf elemente is in interaksie met mekaar in missionale netwerke se funksionering en kan soos volg in 'n matriks voorgestel word:

Die aard van die eenheid tussen die Persone van die Drie-eenheid in die <i>missio Dei</i>	Aard van eenheid
Die grense van die eenheid tussen die Persone van die Drie-eenheid in die <i>missio Dei</i>	Grense van eenheid
Die funksionering van die eenheid tussen die Persone van die Drie-eenheid in die <i>missio Dei</i>	Funksionering van eenheid
Die doel van die eenheid tussen die Persone van die Drie-eenheid in die <i>missio Dei</i>	Doel van eenheid

Daar is grade van insig in die rol van die Drie-eenheid en grade van effektiewe funksionering van elkeen van hierdie elemente. Hierdie veranderlikes moet dan ook in ag geneem word in die matriks. Omdat die veranderlikes moeilik numeries gekwantifiseer kan word en baie kontekstueel is, word diagnostiese vrae ten opsigte van elkeen van die elemente gestel. Indien die betrokke missionale netwerke of

meewerkende geloofsgemeenskappe hierdie vrae beantwoord, kan hul getroue funksionering tot die *missio Dei* bepaal, gekontroleer, verbeter en dan selfs voorspel word in die lig van hul antwoorde op die vrae. Die doel wat die strategiese moment van hierdie studie wou bereik, was om 'n matriks vas te stel wat sal meebring dat missionale netwerke getrou in hul funksionering aan die *missio Dei* sal wees. Daarom is die diagnostiese vrae opgestel om 'n missionale netwerk te help om daarheen te groei en daarin te volhard.

Die matriks is soos volg voorgestel:

ROL VAN DIE DRIE-EENHEID IN DIE <i>MISSIO DEI</i> (Antwoorde is telkens by 3.3 te vind.)	KORRELERENDE ELEMENT	ROL VAN DIE <i>MISSIO DEI</i> IN DIE GELOOFSGEMEENSAP (Antwoorde is kontekstueel in die lig van die linkerkolom.)
<ul style="list-style-type: none"> • Hoe is die persone van die Drie-eenheid een? • Wat is ontologiese eenheid? • Wat is ekonomiese eenheid? • Wat is perichoretiese eenheid? • Beskryf hoe die Drie-eenheid in perichoretiese eenheid tot mekaar en die wêreld missionaal is. 	AARD VAN EENHEID	<ul style="list-style-type: none"> • Watter tipe eenheid bestaan tans tussen ons? • Hoe vergelyk dit met perichoretiese eenheid? • Hoe kan perichoretiese eenheid hier lyk? • Hoe kan ons perichoretiese eenheid onder onself en ander geloofsgemeenskappe stimuleer?
<ul style="list-style-type: none"> • Waar lê die grense t.o.v. die Heilige Gees se aktiwiteit? • Waar lê die grense t.o.v. Jesus se aktiwiteit? • Waar lê die grense t.o.v. die Vader se aktiwiteit? • Waar lê die grense van die ortodokse evangelie? • Beskryf die grense van die Persone in die Drie-eenheid in die <i>missio Dei</i>. 	GRENSE VAN EENHEID	<ul style="list-style-type: none"> • Watter tipe grense van eenheid bestaan op die oomblik tussen ons? • Hoe vergelyk dit met die grense van die Drie-eenheid? • Hoe kan die grense van die Drie-eenheid hier lyk? • Hoe kan ons die grense van eenheid tussen onself en ander geloofsgemeenskappe verbeter?
<ul style="list-style-type: none"> • Hoe funksioneer die Persone van die Drie-eenheid in hul verhouding met mekaar? • Hoe funksioneer die Persone van die Drie-eenheid in hul verhouding met die skepping? 	FUNKSIONERING VAN EENHEID	<ul style="list-style-type: none"> • Waarop is die funksionering van ons verhouding met mekaar gerig? • Hoe vergelyk dit met die funksionering van die Drie-eenheid? • Hoe kan ons die wyse waarop ons funksioneer meer soortgelyk inrig aan die funksionering van die Drie-eenheid?
<ul style="list-style-type: none"> • Wat is die doel van die Persone van die Drie-eenheid? • Wanneer bereik die Persone van die Drie-eenheid hul doel? • Hoe bereik die Persone van die Drie-eenheid hul doel? 	DOEL VAN EENHEID	<ul style="list-style-type: none"> • Wat vertel die huidige aard van ons eenheid, grense en funksionering onderskeidelik van ons doel? • Hoe kan ons eenheid tot die verheerliking van God bydra? • Hoe kan ons grense tot die verheerliking van God bydra? • Hoe kan ons funksionering tot die verheerliking van God bydra?

Praktiese toepassings en idees van die wyse waarop die matriks in die praktyk aangewend kan word om effektiewe deelname aan die *missio Dei* te verseker is onder andere die volgende:

- As werksdokument om geloofsgemeenskappe groter insig te gee in wat dit beteken om missionaal te funksioneer in deelname aan die *missio Dei*
- As meetinstrument vir die evaluering van denominasies (as geheel of as afdelings) se deelname aan die *missio Dei*
- As meetinstrument vir missionale netwerke om voornemende lede te evalueer en vêrder op lidmaatskap voor te berei
- As meetinstrument vir missionale netwerke vir die monitering van geloofsgemeenskappe se plaaslike verhoudinge met mekaar om hulle meer effektief te begelei in hul deelname aan die *missio Dei* deur die netwerkleiers
- As meetinstrument vir geloofsgemeenskappe om missionale netwerke te evalueer voordat daar op deelname besluit word
- As meetinstrument in 'n geloofsgemeenskap om die verskeie bedieninge van daardie geloofsgemeenskap se missionaliteit te toets en dan te slyp
- As meetinstrument vir 'n geloofsgemeenskap om die missionaliteit van 'n leier, predikant of kerkplanter in sy vorige konteks te toets tydens die oorweging om daardie persoon aan te stel

6.5 Finale gevolgtrekking

'n Praktykteoretiese matriks is ontwikkel wat deur geloofsgemeenskappe wat hul identiteit en doel in terme van die *missio Dei* verstaan, gebruik kan word om konsekwent tot hul deelname aan die *missio Dei* ook in verhouding met ander geloofsgemeenskappe te funksioneer.

Die oorkoepelende navorsingsvraag van hierdie studie is ook beantwoord deur die praktykteoretiese matriks, naamlik "Hoe behoort geloofsgemeenskappe hul

onderlinge verhoudinge met mekaar konkreet in te rig indien hulle hul identiteit en doel in terme van die *missio Dei* verstaan?” (vgl. 1.3.)

Deur die ontwikkeling van hierdie praktykteoretiese matriks is die oorkoepelende doelstelling van die studie bereik, naamlik “om vas te stel hoe geloofsgemeenskappe hul onderlinge verhoudinge met mekaar konkreet behoort in te rig indien hulle hul identiteit en doel in terme van die *missio Dei* verstaan” (vgl. 1.4).

Derhalwe kan daar aangetoon word dat die sentraal teoretiese argument ook bewys is, naamlik “dat geloofsgemeenskappe wie se selfbegrip deur die *missio Dei* gerig word, ook hul verhouding met mekaar daarvolgens moet inklee.” (vgl. 1.5).

Die *missio Dei*, met die Drie-eenheid as kern, wat missionale kerke se identiteit en roeping rig, is uitermate geskik om ook die verhoudinge tussen missionale kerke teoreties en prakties te rig.

6.6 Terreine vir verdere navorsing

Verdere navorsing op verskeie terreine wat verband hou met die *missio Dei* as paradigma vir die verhouding tussen geloofsgemeenskappe kan ’n groot bydrae lewer tot die wyer veld van die *missio Dei*, missionale geloofsgemeenskappe en missionale netwerke. Hierdie navorsingsterreine sluit onder andere die volgende in:

- Die beskouing van die rol van die Drie-eenheid in die *missio Dei* soos gesien vanuit die lig van gereformeerde teologie.
- Die impak van missionale netwerke op wêreldwye kerkgroei in die 21ste eeu.
- Die dinamika van die verskil tussen missionale netwerke en denominasies, teologies geïnterpreteer.
- Die toets en evaluering van die praktiese geskiktheid van ’n matriks vir die vestiging en regulering van die verhouding tussen geloofsgemeenskappe in die lig van die *missio Dei*.

- Die integrasie van gereformeerde kerkreg met 'n matriks vir die inrig en regulering van die verhouding tussen geloofsgemeenskappe in die lig van die *missio Dei*.

BRONNELYS

ACTA GKSA. 2009. Handelinge van die vyftigste nasionale sinode en die Tiende Sinode Middellande in die eerste Algemene Sinode te Potchefstroom. Potchefstroom.

Acts29. 2011. What we believe and why we believe it. [Web:] <http://www.acts29network.org/about/doctrine/> [Datum van gebruik: 22 Nov. 2011].

Anderson, Ray S. 2006. An Emergent Theology for Emerging Churches. Downers Grove: IVP

Barrett, C.K. 1978. The gospel according to St. John. 2nd ed. Westminster: John Knox.

Barth, A. 2011. A vision for our cities. [Web:] http://redeemercitytocity.com/resources/library.jsp?Library_item_param=22 [Datum van gebruik: 21 Nov. 2011].

Barth, K. 1956. Church dogmatics IV/1. 14 vols. Translated by Bromiley, G.W. Edinburgh: T&T Clark. (The doctrine of reconciliation, part I.)

Borchert, G.L. 2001, c1996. John 1-11. (*In* The new American commentary, vol. 25A (30). Nashville: Broadman & Holman.) (Elektroniese uitgawe: Logos Library System.)

Bosch, D.J. 1991. Transforming mission: paradigm shifts in theology of mission. Maryknoll: Orbis.

Bosch, D.J. 1995. Believing in the future: towards a missiology of western culture. Pennsylvania: Trinity Press.

Bosman, J. 2007. Voorveronderstellings by die beradene. Potchefstroom: Noordwes-Universiteit. (Proefskrif – Ph.D.)

Brodie, T.L. 1993. The gospel according to John: a literary and theological commentary. New York: Oxford.

Bullock, M.W. 2008. The challenge of developing missional denominational agencies. (*In* Van Gelder, C., *ed.* The missional church and denominations: helping congregations develop a missional identity. Grand Rapids: Eerdmans. p. 104-130.)

Burger, C. 1999. Gemeentes in die kragveld van die Gees. Stellenbosch: BUVTON.

Chester, T. & Timmis, S. 2008. Total church: a radical reshaping around gospel and community. Wheaton: Crossway Books.

Chung, S.H. 2007. The origin of *missio Dei* and its implication to missional ecclesiology. [Web:]
[<http://www.earticle.net/FileArticle/200710/633287541244687500.pdf>] [Datum van gebruik: 1 Apr. 2010].

Church Innovations. 2011. Church innovations services. [Web:]
http://www.churchinnovations.org/01_services/services.html [Datum van gebruik: 21 Nov. 2011].

Church Innovations. 2012a. President and director of research: Patrick Keifert. [Web:]
http://www.churchinnovations.org/06_about/00_staff_pages/stf_cns_p_keifert.html [Datum van gebruik: 12 Mrt. 2012].

Church Innovations. 2012b. Missional church resources. [Web:] http://www.churchinnovations.org/02_missional/mc_main.html [Datum van gebruik: 19 Apr. 2012].

Creswell, J.W. 2009. Research design: qualitative, quantitative, and mixed methods approaches. 3d ed. Thousand Oaks: SAGE.

Crisp, O.D. 2005. Problems with perichoresis. *Tyndale Bulletin*, 56(1):119-140.

De Klerk, B.J. & Janse van Rensburg, F.J. 2005. Preekgeboorte: 'n handleiding vir gereformeerde eksegeese en prediking, toegepas op 1 Petrus 2:11-12, 18-25. Potchefstroom: Potchefstroomse Teologiese Publikasies.

De Kock, K. 2005. 'n Prakties-teologiese beoordeling van "natural church development" se agt kwaliteitseienskappe van groeiende kerke. Potchefstroom: PU vir CHO. (Skripsie – M.Th.) 198p.

Dodson, J. 2007. Keeping the global in missional: how missional is your church? [Web:] <http://www.acts29network.org/article/keeping-the-global-in-missional-how-missional-is-your-church/> [Datum van gebruik: 23 Nov. 2011].

Driscoll, M. 2004. The radical reformation: reaching out without selling out. Grand Rapids: Zondervan.

Driscoll, M. 2007. Mark Driscoll on denominations. [Web:] <http://www.youtube.com/watch?v=oAnGPGd9NyM> [Datum van gebruik: 9 Jul. 2010].

Driscoll, M. 2008. Navigating the emerging church highway. *Christian research journal*, 31(4). [Web:] <http://www.equip.org/articles/navigating-the-emerging-church-highway> [Datum van gebruik: 1 Jul. 2010].

Du Plooy, A. LeR. 1982. Kerkverband: 'n gereformeerd-kerkregtelike studie. Potchefstroom: PU vir CHO. (Proefskrif – Th.D.)

Du Plooy, A. LeR. 1993. Kerkordeboekie van die Gereformeerde kerke in Suid-Afrika. Potchefstroom: Administratiewe Buro van die GKSA.

Du Plooy, A. LeR. 2005. Kerkeenheid, kerkverband en kerkskeuring. *Die Kerkblad*, p. 18-20, Mrt. Potchefstroom: Deputate publikasies van die Gereformeerde kerke in Suid-Afrika.

Emery, G. 2007. The trinitarian theology of St. Thomas Aquinas. Oxford: Oxford University.

Ferreira, J.L. 2011. Practical wisdom as executive virtue for positive psychology: a pastoral-theological evaluation. Potchefstroom: North-West University. (Doctoral thesis.)

Flett, J.G. 2010. The witness of God: the Trinity, *missio Dei*, Karl Barth, and the nature of Christian community. Grand Rapids: Eerdmans.

Forge America. 2011. The founders of the Forge Missional Training Network. [Web:] <http://forgeamerica.com/> [Datum van gebruik: 24 Nov. 2011].

Forge Australia. 2009. Forge Canada. [Web:] <http://forge.org.au/2009/02/forge-canada/> [Datum van gebruik: 24 Nov. 2011].

Forge Canada. 2009a. Who we are. [Web:] http://www.forgecanada.ca/index.php?option=com_content&view=category&layout=blog&id=37&Itemid=55 [Datum van gebruik: 24 Nov. 2011].

Forge Canada. 2009b. Our vision. [Web:]
http://www.forgecanada.ca/index.php?option=com_content&view=category&layout=blog&id=39&Itemid=58 [Datum van gebruik: 24 Nov. 2011].

Forge Canada. 2009c. Forge history. [Web:]
http://www.forgecanada.ca/index.php?option=com_content&view=category&layout=blog&id=38&Itemid=59 [Datum van gebruik: 24 Nov. 2011].

Forge Canada. 2012. Forge history. [Web:] <http://www.forgecanada.ca/about/our-history/> [Datum van gebruik: 12 Mrt. 2012].

Forney, D.G. 2008. Living in the city – journeying outside the gate: a missional approach to polity. (In Van Gelder, C., ed. *The missional church and denominations: helping congregations develop a missional identity*. Grand Rapids: Eerdmans. p. 75-103.)

Fourie, S. 1986. Eenheid in Johannes hoofstukke 13-17: 'n eksegeties-teologiese uitleg. Port Elizabeth: Universiteit van Port Elizabeth. (Skripsie – M.A.)

Freeks, F.E. 2012. The role of the father as mentor in the transmission of values: a pastoral-theological study. Potchefstroom: North-West University. (Doctoral thesis.)

Fresh Expressions. 2010. Changing church for a changing world. [Web:]
<http://www.freshexpressions.org.uk/about>. [Datum van gebruik: 7 Sep. 2010].

Gaillardetz, R.R. 2008. *Ecclesiology for a global church: a people called and sent*. New York: Orbis.

Gibbs, E. & Bolger, R.K. 2006. *Emerging churches: creating Christian community in postmodern cultures*. Grand Rapids: Baker Books.

Goheen, M.W. 2000. *As the Father has sent Me, I am Sending you*: J.E. Lesslie Newbegin's missionary ecclesiology. Zoetermeer: Boekencentrum

Grandberg-Michaelson, W. 2008. *Insight into becoming a missional denomination.* (*In Van Gelder, C., ed. The missional church and denominations: helping congregations develop a missional identity.* Grand Rapids: Eerdmans. p. 265-282.)

Greenwood, R. 2002. *Transforming church: liberating structure for ministry.* London: Society for promoting Christian knowledge.

Grudem, W. 2007. *Systematic theology: an introduction to Biblical doctrine.* Nottingham: Inter-Varsity.

Guder, D.L. 1998. *Missional church: a vision for the sending of the church in North America.* Grand Rapids: Eerdmans.

Guder, D.L. 2004. *From mission and theology to missional theology.* [Web:] <http://academic.sun.ac.za/buvton/Vennote/GOCN/Guder.doc>. [Datum van gebruik: 26 Jul. 2010].

Guthrie, D. 1990. *New Testament introduction.* 4th ed. Leicester: Apollos.

Haak, C.J. 2001. *Kerk in de 21e eeuw: weer kerk voor de wêreld zijn.* Kampen: Voorhoeve.

Hammond. 2010. *The founders of the Forge Missional Training Network.* [Web:] <http://forgeamerica.com/news/2010/11/11/the-founders-of-the-forge-mission-training-network.html> [Datum van gebruik: 24 Nov. 2011].

Heitink, G. 1999. *Practical theology: history, theory, action domains.* Grand Rapids: Eerdmans.

Helberg, J.L. 1988. Eenheid en verskeidenheid? *Die Kerkblad*, p. 26-29, Okt.
Potchefstroom: Deputate publikasies van die Gereformeerde Kerke in Suid-Afrika.

Henning, E., Van Rensburg, W. & Smit, B. 2004. Finding your way in qualitative research. Pretoria: Van Schaik.

Hirsch, A. 2006. The forgotten ways. Grand Rapids: Baker Books.

Hobart, T. 2008. Missional renewal: an ecclesiology and polity proposal for the Baptist general conference. (In Van Gelder, C., ed. The missional church and denominations: helping congregations develop a missional identity. Grand Rapids: Eerdmans. p. 235-261.)

Hoehner, H.W. 1983. Ephesians. (In Walvoord, J.F. & Zuck, R.B., ed. The Bible knowledge commentary. Springs: Cook.) (Elektroniese weergawe: Libronix.) [CD].

Jackson, N. 2005. Gesprek oor diversiteit nodig. *Volksblad*:7, Feb. 11.

Jackson, N. 2009. Vroue in kerk: Groep stap uit streeksinode. [Web:]
http://www.beeld.com/Content/SuidAfrika/Nuus/1928/eb0f0c98431245fdbfb52584f02c2def/25-11-2009-02-36/Vroue_in_kerk_Groep_stap_uit_streeksinode_25
November. [Datum van gebruik: 15 Feb. 2010].

Janse van Rensburg, J. 2011. Jesus is die een! Verloor ons nie die evangelie in die emerging church nie? Wellington: Christelike Media Publikasies.

Joubert, S. 2012. Kleiner maar ruimer kerk. [Web:] <http://kerkbode.co.za/kleiner-maar-ruimer-ng-kerk/> [Datum van gebruik: 9 Apr. 2013].

Keel, T. 2007. Intuitive leadership. Grand Rapids: Baker Books.

Keller, T.J. 2010. What is God's global urban mission? [Web:]
<http://vimeo.com/16852078> [Datum van gebruik: 21 Nov. 2011]. [Video.]

Keller, T.J., Stetzer, E., Hirsch, A., Kimbal, D., Mason, E., Greear, J.D., Ott, C.,
Bergquist, L., Nation, P. & Andrews, B. 2011. Missional Manifesto. [Web:]
<http://www.missionalmanifesto.net/> [Datum van gebruik: 21 Nov. 2011].

Keller, T.J. 2012. Visitors information: Redeemer Presbyterian Church.
Ongepubliseerde besoekersgids. Beskikbaar by outeur.

Kittel, G., Bromiley, G.W. & Friedrich, G. 1976. Theological dictionary of the New
Testament. Vols. 5-9 edited by Friedrich, G. Grand Rapids: Eerdmans.
(Elektroniese uitgawe: 2:253).

Kittel, G., Friedrich, G., & Bromiley, G.W. 1995, c1985. Theological dictionary of the
New Testament abridged. Translation of Theologisches Worterbuch zum Neuen
Testament. Grand Rapids: Eerdmans. (Elektroniese uitgawe: 1174.)

Koehler, L. & Baumgartner, W. 1958. Lexicon in veteris testamenti libros. Leiden:
Brill.

Köstenberger, A.J. & Swain, S.R. 2008. Father, Son and Spirit: the Trinity in John's
Gospel. Illinois: Inter-Varsity Press. (New studies in Biblical theology, vol. 24.)

Kruger, H. 2009. Eenheid is nie eendersheid. *Die Kerkblad*, 11:57, Apr.
Potchefstroom: Deputate publikasies van die Gereformeerde Kerke in Suid-Afrika.

Kruger, S.F. (sfk@lantic.net) 2010. Uitreikdiens. [E-pos aan:] Lotter, G.
(George.Lotter@nwu.ac.za) Mrt. 17.

Leedy, P.D. & Ormrod, J.E. 2005. Practical research: planning and design. 8th ed. New Jersey: Pearson.

Lewis, D.W. 1991. Matrix theory. Singapore: World Scientific.

Lloyd-Jones, D.M. 1963. The basis of Christian unity: an exposition of John 17 and Ephesians 4. London: Inter-Varsity Press.

Lotter, G.A. 2007. Pastorale teologie: voëlvlug en (voorlopige) landing. Potchefstroom: Noordwes-Universiteit. (Wetenskaplike bydraes. Reeks H: intreerede nr. 185.)

Louw, J.P. & Nida, E.A. 1988. Greek-English Lexicon of the New Testament based on semantic domains. 2 vols. Goodwood: National Book Printers.

Malphurs, A. 2007. A new kind of church. Grand Rapids: Baker Books.

Mangum, C. 2007. Perichoresis. *The puritan board theological journal forum*. [Web:] <http://www.puritanboard.com/f87/perichoresis-24064/> [Datum van gebruik: 21 Des. 2012].

Marriam, S.B. 2009. Qualitative research. San Francisco: Jossey-Bass.

Marshall, C. & Rossman, G.B. 2011. Designing qualitative research. 5th ed.

Mars Hill. 2012. The Mars Hill guide. [Web:] <http://marshill.com/pages/mission#planting-churches> [Datum van gebruik: 12 Mrt. 2012].

Michaels, R.J. 2010. The gospel of John. (*In The new international commentary on the New Testament*. Grand Rapids: Eerdmans.)

Moloney, F.J. 2005. The gospel of John: text and context. Boston: Brill Academic.

Moltmann, J. 2000. Experiences in theology: ways and forms of Christian theology. Translated by Margaret Kohl. Minneapolis: Fortress.

Mostert, C. 2010. The church as an echo of the Triune God. (*In* Van der Borght, E.A.J.G., *ed.* The unity of the church: a theological state of the art and beyond. Leiden: Brill. p. 293-303.)

Niemandt, N. 2007. Nuwe drome vir nuwe werklikhede. Wellington: Lux Verbi.

Noordwes-Universiteit se Departement Navorsingsondersteuning – Etiekkomitee. 2008. Inligtingshandleiding vir die NWU-etiekaansoekvorm. [Web:] http://www.nwu.ac.za/webfm_send/60113 [Datum van gebruik: 3 Mrt. 2011].

Noordwes-Universiteit. 2012. NWU-verwysingsgids. Potchefstroom: Noordwes-Universiteit.

Noort, G., Paas, S., De Roest, H. & Stoppels, S. 2008. Als een kerk opnieuw begint: handboek voor missionaire gemeenschapsvorming. Zoetermeer: Boekencentrum.

Olivier, I.J. 2002. Kerklike bediening in die postmoderne konteks gefokus op die stadsmens. Potchefstroom: PU vir CHO. (Skripsie – M.Th.)

Osmer, R.R. 2008. Practical theology: an introduction. Grand Rapids: Eerdmans.

Paggit, D. 2003. Church re-imagined: the spiritual formation of people in communities of faith. Grand Rapids: Zondervan.

Paggit, D. 2008. *A Christianity worth believing*. San Francisco: Jossey-Bass.

Painter, J. 1981. The farewell discourses and the history of Johannine Christianity. *New Testament Studies*, 27(4):525-543.

Redeemer City To City. 2009-2011a. Our story. [Web:]
<http://redeemercitytocity.com/our-story.jsp> [Datum van gebruik: 21 Nov. 2011].

Redeemer City To City. 2009-2011b. Resources. [Web:]
http://redeemercitytocity.com/resources/library.jsp?Library_item_param=411 [Datum van gebruik: 21 Nov. 2011].

Redeemer City To City. 2009-2011c. Our story. [Web:]
<http://redeemercitytocity.com/our-story/approach.jsp> [Datum van gebruik: 21 Nov. 2011].

Redeemer City To City. 2012. History. [Web:] <http://redeemercitytocity.com/our-story/history.jsp> [Datum van gebruik: 12 Mrt. 2012].

Richebacher, W. 2003. Missio Dei: the basis of mission theology or a wrong path? *International Review of Mission*, 92(367) (Oktober): 588-605.

Richey, R.E. 1977. *Denominationalism*. Nashville: Abingdon Press.

Roberto, J. 2006. *Becoming a church of lifelong learners*. New London: Twenty-Third Publications.

Roxburgh, A.J. 2008. Reframing denominations from a missional perspective. (In Van Gelder, C., ed. *The missional church and denominations: helping congregations develop a missional identity*. Grand Rapids: Eerdmans. p. 75-103.)

Roxburgh, C. (cam.roxburgh@forgecanada.ca) 2011. Re: Preparation for interviews. [E-pos aan:] Van Wyk, G. (griffel@gkbrooklyn.org.za) Apr. 19.

Schalekamp, M.E. 2005. *Missiones ecclesiae*: 'n missionêre visie en strategie in die gemeentebou ten opsigte van multikulturele kerkplanting. Potchefstroom: Noordwes-Universiteit. (Proefskrif – Th.D.)

Simpson, G.M. 2007. A reformation is a terrible thing to waste. (In Van Gelder, C., ed. *The missional church in context*. Grand Rapids: Eerdmans. p. 76-80.)

Sizemore, B. 2012. *The fractured church: denominations and the will of God*. Maitland: Xulon Press.

Smit, C.J. 1985. *Kerkreg en kerkorde in die lig van God se reg en orde vir sy kerk*. Potchefstroom: PU vir CHO. (Proefskrif – Th.D.)

Smit, E.J. 2007. *Die bydrae van die gereformeerde kerklied tot die versoening en eenheid in 'n multikulturele Suid-Afrika*. Potchefstroom: Noordwes-universiteit. (Proefskrif – Th.D.)

Southside Community Church. 2012. Who is Southside? [Web:] http://www.southside.ca/index.php?option=com_content&view=article&id=46&Itemid=53 [Datum van gebruik: 12 Mrt. 2012].

Steyn, R.S. & Lotter, G.A. 2006. Voorhuwelikse verhoudings: 'n verkennende kwalitatiewe empiriese ondersoek. *Praktiese teologie in Suid-Afrika*, 21(1):104-120.

The forgotten ways. 2009. About Alan Hirsch. [Web:] <http://www.theforgottenways.org/alan-hirsch.aspx> [Datum van gebruik: 24 Nov. 2011].

Thomas, S. 2006. Twelve marks of the missional church. [Web:] <http://www.acts29network.org/article/twelve-marks-of-a-missional-church/> [Datum van gebruik: 22 Nov. 2011].

Thomas, S. 2011a. Acts 29 is passionate about churches planting churches. [Web:] <http://www.acts29network.org/about/> [Datum van gebruik: 23 Nov. 2011].

Thomas, S. 2011b. Vision and mission of Acts 29. [Web:] <http://www.acts29network.org/about/vision/> [Datum van gebruik: 23 Nov. 2011].

Tickle, P. 2008. The great emergence. Grand Rapids, MI: Baker Books.

Turner, M. 1994. Ephesians. (*In New Bible commentary*. Leicester: Inter-Varsity Press.) (Elektroniese weergawe: Libronix.) [CD.]

Van Der Linde, G.P.L. 1965. Die grondbeginsels van die presbiteriale kerkregeringstelsel. Potchefstroom: Pro Rege.

Van Gelder, C. 2000. The essence of the church. Grand Rapids: Baker Books.

Van Gelder, C. 2008. The missional church and denominations: helping congregations develop a missional identity. Grand Rapids: Eerdmans.

Van Gelder, C. 2008b. An ecclesiastical geno-project: unpacking the DNA of denominations and denominationalism. (*In Van Gelder, C., ed. The missional church and denominations: helping congregations develop a missional identity*. Grand Rapids: Eerdmans. p. 75-103.)

Van Helden, P. 2013. Denke as krisisterrein in die verskynsel van kerkkrimpings by tradisioneel Afrikaanssprekende susterkerke. *Verbum et ecclesia*, 34(1):1-12.

Van Koningsveld, M. 2005. Aan de vruchten kent men de boom: een praktisch-theologiese studie over aktiviteit en vitaliteit van die parochie. Utrecht: De Katholieke Theologiese Universiteit. (Proefskrif – Ph.D.)

Van Rooy, J.H. 2008. Die Psalmboek 2003 as kommunikasie-middel in die liturgie van die erediens in die Gereformeerde Kerke in Suid-Afrika: 'n himnologiese studie. Potchefstroom: Noordwes-Universiteit. (Proefskrif – Ph.D.)

Van Wyk, G. 2005. Eenheid, verskeidenheid en roepingsvervulling. Potchefstroom: Noordwes-Universiteit. (Skripsie – M.Th.)

Van Wyk, G. 2007. Eenheid, verskeidenheid, roeping. *Die Kerkblad*, p. 32-34, Nov. Potchefstroom: Deputate publikasies van die Gereformeerde Kerke in Suid-Afrika.

Van Wyk, G. (griffel@gkbrooklyn.org.za) 2011. Preparation for interviews. [E-pos aan:] Kiefert, P. (pkiefert@luthersem.edu); Reynolds, M. (markr@redeemercityocity.com); Roxburgh, C. (cam.roxburgh@forgecanada.ca); Thomas, S. (scott@a29.org) Apr. 7.

Vasantha Kandasamy, W.B., Smarandache, F. & Ilanthenral, K. 2007. Elementary fuzzy matrix theory and fuzzy models for social scientists. Los Angeles: Automaton.

Venter, H.V. 2005. Die begeleiding van gesinne in die plaaslike kerk binne die konteks van die postmodernisme: 'n prakties-teologiese benadering. Potchefstroom: PU vir CHO. (Skripsie – M.Th.)

Venter, J. 1994. Hoe verder met die verskeidenheid in die Gereformeerde Kerke? *Die Kerkblad*, p 24-26, Jul. Potchefstroom: Deputate publikasies van die Gereformeerde Kerke in Suid-Afrika.

Venter, P. 2007. Broers buite hoorafstand: waarheen met die eenheid? *Die Kerkblad*, 110(3204):26-27, Okt. Potchefstroom: Deputate publikasies van die Gereformeerde Kerke in Suid-Afrika.

Visser, J. 2009. Gereformeerde oneerlikheid: diskussie. *Die Kerkblad*, p. 30-33. Potchefstroom: Deputate publikasies van die Gereformeerde Kerke in Suid-Afrika.

Von Wahide, U.C. 2010. The Gospels and letters of John. (*In* Freedman, D.N., ed. The Eerdmans critical commentary, vol. 2. Commentary on the gospel of John. Grand Rapids: Eerdmans.)

Vorster, J.M. 1996. Is die kerk funksioneel? Potchefstroom: Potchefstroomse Teologiese Publikasies.

Vorster, N. 2004. Hoe kan ons ons verskille oorkom? *Die Kerkblad*, 107(3166):34-36. Potchefstroom: Deputate publikasies van die Gereformeerde Kerke in Suid-Afrika.

Wiersbe, W.W. 1996. Ephesians. (*In* The Bible exposition commentary. Wheaton: Victor Books.) (Elektroniese uitgawe: Libronix.) [CD.]

Wilke, J.D. 2011. Missional manifesto by leading missiologists, pastors and thinkers. [Web:] <http://www.christiannewswire.com/news/629616910.html> [Datum van gebruik: 23 Nov. 2011].

Winfield, B. 2007. Missional Christianity. [Web:] <http://www.acts29network.org/article/missional-christianity/> [Datum van gebruik 23 Nov. 2011].

Wright, J.H. 2010. The mission of God's people: a Biblical theology of the church's mission. Grand Rapids: Zondervan.

Zerfass, R. 1974. Praktische Theologie als Handlungswissenschaft. (*In* Klostermann, F. & Zerfass, R., ed. *Praktische theologie heute*. Munich: Mainz.)

Zscheile, D. 2006. Giving the church's staff and buildings away. (*In* *Partners in innovation: transforming stories for the sake of God's world*, 6(1). [Web:] http://www.churchinnovations.org/05_news/pii_v6_i1/pii_v6_i1_zscheile.html [Datum van gebruik: 7 Jul. 2010].)

BYLAE

A. Bylaag A: Sintaktiese analise van Johannes 17:1-26 (vgl 3.2.4)

A1. Vers 1

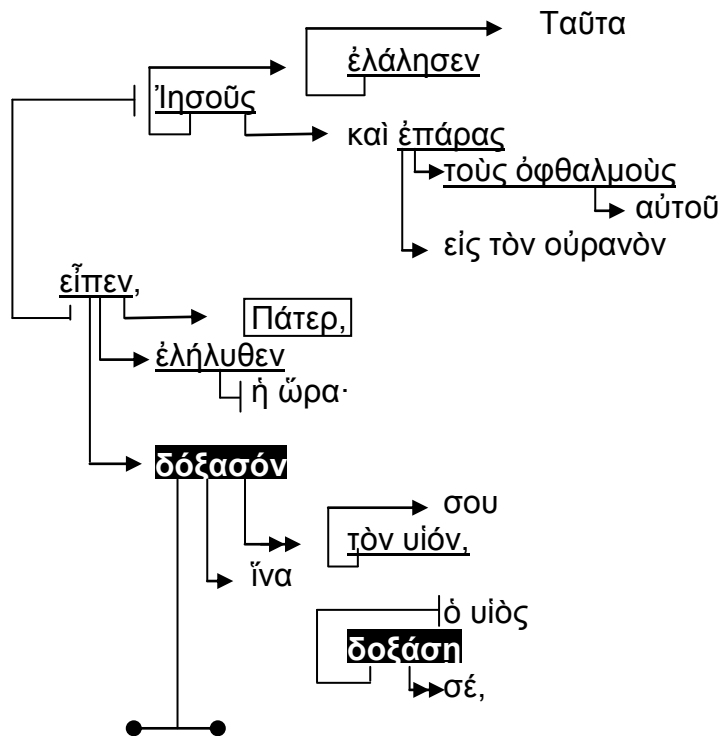

Nadat Jesus hierdie dinge gesê het en sy oë na die hemel opgelig het, het Hy gesê: “Vader, die uur het gekom. **Verheerlik** u Seun sodat die Seun U kan **verheerlik**,”

δόξασόν : Aoristos, imperatief, aktief, 2de persoon, enkelvoud van δοξάζω as hoofwerkwoord in die direkte rede.

δοξάση : Aoristos, subjunktief, aktief, 3de persoon, enkelvoud van δοξάζω as werkwoord in die redegewende bysin by δόξασόν.

Afleidings:

- In die konteks van Jesus se uitspraak oor ‘die uur’ wat aangebreek het as vewysing na sy kruisiging en opstanding, behels hierdie verheerliking sy dood en opstanding.
- Die uitsluitlike doel van Jesus se versoek dat Hy deur die Vader verheerlik moet word, is die verheerliking van die Vader self. Die dood en opstanding van Jesus verheerlik dus die Vader.
- Daar is ’n direkte, eksplisiete verhouding tussen die mate waarin Jesus verheerlik word en die mate waarin die Vader verheerlik word. Die verheerliking van die een is die verheerliking van die ander.

A2. Vers 2

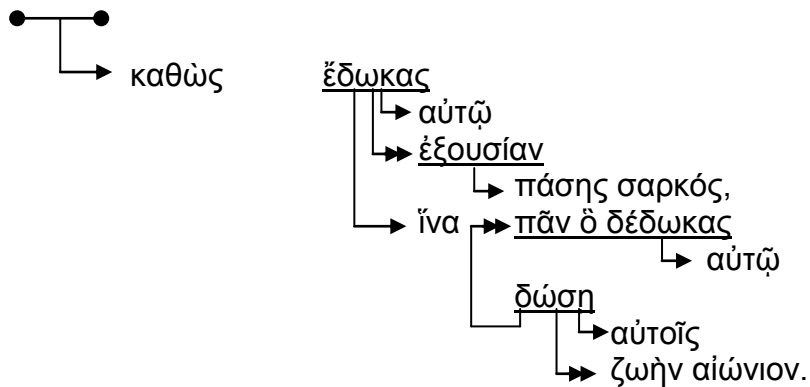

“... immers het U vir Hom mag gegee oor alle vlees sodat Hy vir dié wat aan Hom gegee is ewige lewe kan gee.”

A3. Vers 3

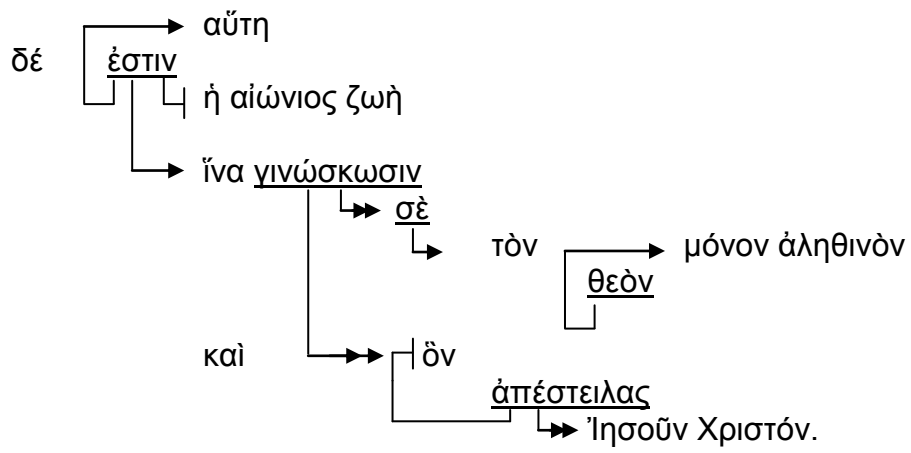

“En dit is die ewige lewe: dat hulle sal ken U, die enigste ware God en wie U gestuur het, Jesus Christus.”

A4. Vers 4

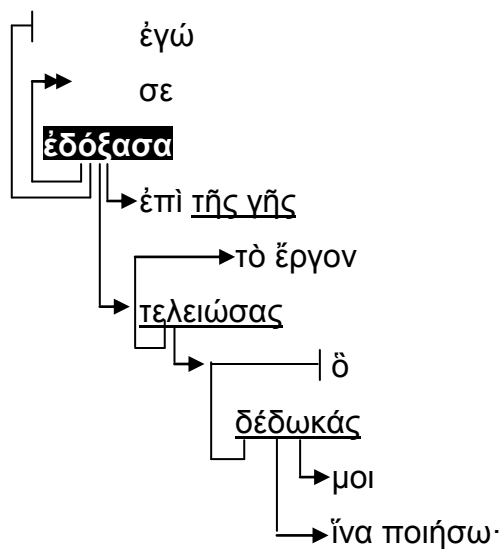

“Ek het U **verheerlik** op die aarde, doende die werk wat U vir My gegee het om te doen.”

ἐδόξασα : Aoristos, indikatief, aktief, 1ste persoon, enkelvoud van δοξάζω as hoofwerkwoord in die direkte rede.

Afleidings:

- Jesus verwys daarna dat die werk wat Hy tot op hede op die aarde gedoen het in opdrag van die Vader, reeds deel was van die verheerliking van die Vader.
- Gehoorsaamheid aan die Vader is verheerliking van die Vader.

A5. Vers 5

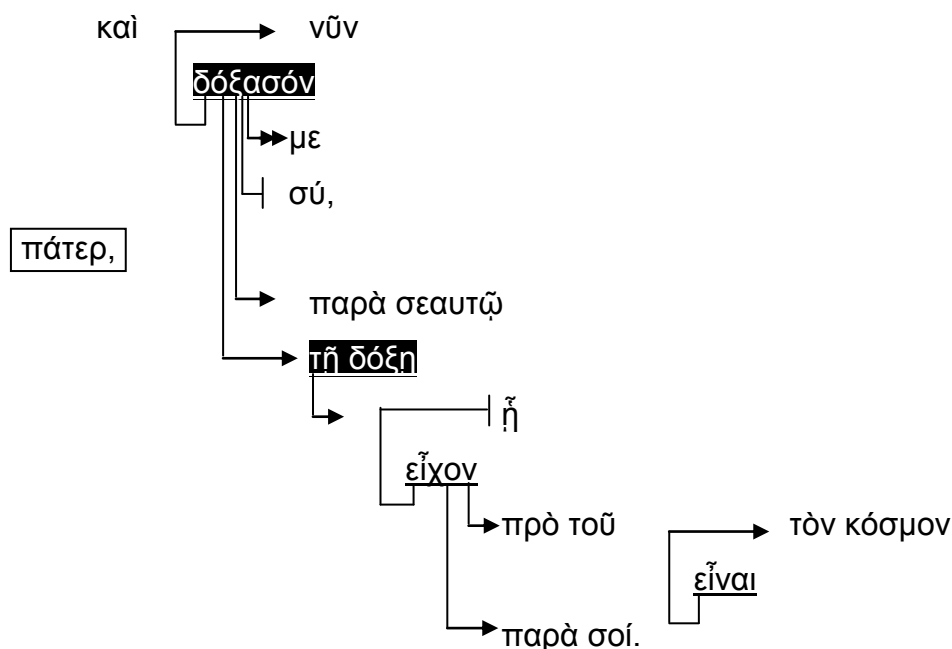

“En nou, verheerlik U my, Vader, by U, met die heerlikheid wat Ek by U gehad het van voor die bestaan van die wêreld.”

δόξασον : Aoristos, imperatief, aktief, 2de persoon, enkelvoud van δοξάζω as hoofwerkwoord in die direkte rede.

τῇ δόξῃ : Selfstandige naamwoord, datief, vroulik, enkelvoud van δοξά as datief van instrument by die hoofwerkwoord δόξασον.

Afleidings:

- Waar die versoek tot verheerlik in vers 1 verband gehou het met die tyd waarop dit moet gebeur, hou die versoek tot verheerliking in vers 5 verband met die kwaliteit van die verheerliking.
- Die verheerliking wat Jesus hier versoek, is dieselfde in kwaliteit en aard as wat Hy gehad het in sy transendentele, tydlose bestaan as 2de Persoon van die Drie-eenheid in verhouding met sy Vader.

- Die selfopoffering van Jesus in sy dood en opstanding is 'n direkte bekendmaking van die aard van sy ewige heerlijkheid as God en nie bloot 'n aspek of voorbeeld daarvan nie. Dit openbaar dus sy wese en is nie 'n daad wat los van Homself staan nie.

A6. Vers 6

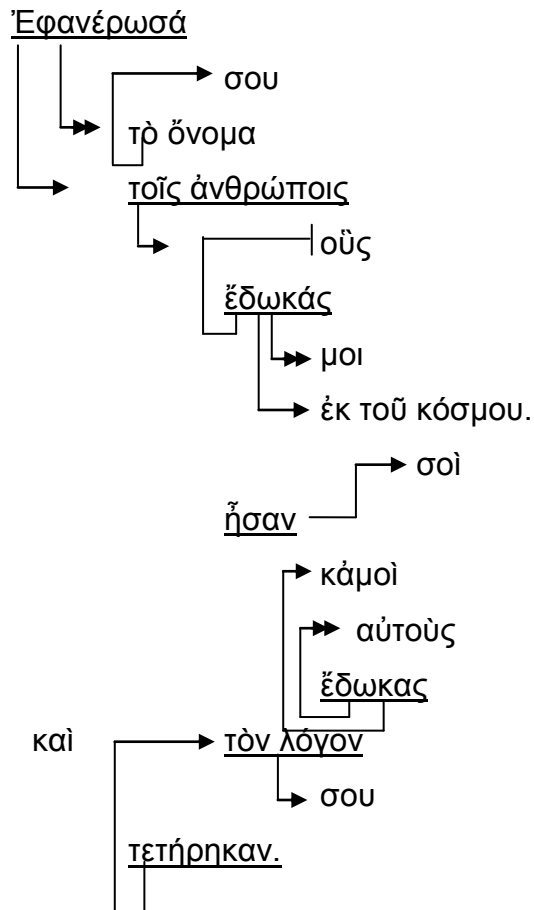

“Ek het u Naam bekend gemaak aan die mense wat U vir My gegee het uit die wêreld. Hulle was u s’n en aan My het U hulle gegee en hulle het u woord bewaar.”

A7. Vers 7

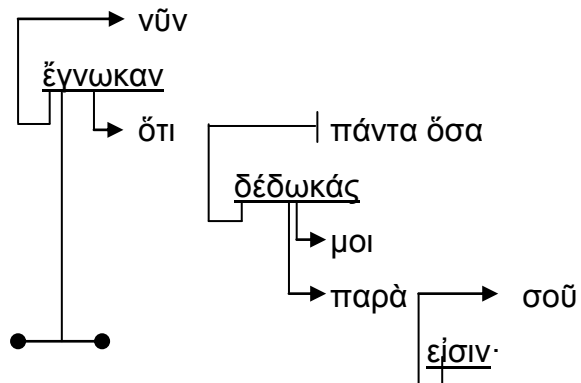

“Nou weet hulle dat wat U ook al vir My gegee het, van U af is ...”

A8. Vers 8

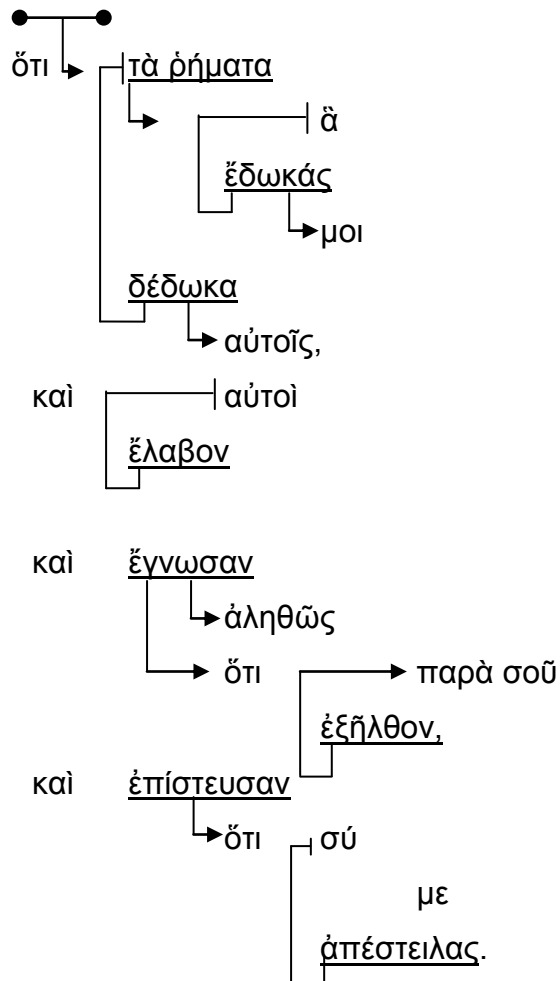

“... want die woorde wat U My gegee het, het Ek vir hulle gegee en hulle het (dit) geneem en hulle het tot ware kennis gekom dat Ek van U gekom het en hulle het geglo dat U My gestuur het.”

A9. Vers 9

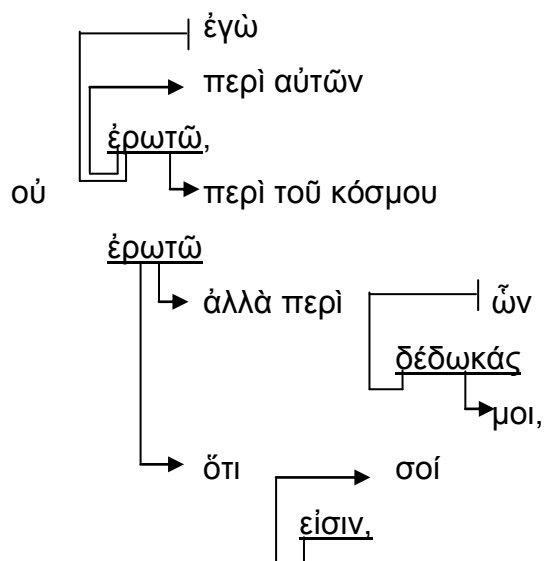

“Ek bid vir hulle, nie vir die wêreld nie, maar Ek bid vir hulle wat U vir My gegee het want hulle behoort aan U,”

A10. Vers 10

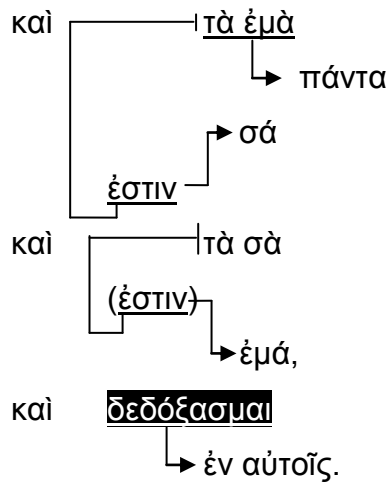

“... en alles van my is u s'n, en alles van u (is) myne en Ek word **verheerlik** in hulle.”

δεδοξασμαι : Perfectum, indikatief, passief, 1ste persoon, enkelvoud van δοξάζω.

Afleidings:

- Die feit dat Jesus deur sy dissipels verheerlik word en dat hulle aan Hom behoort en daarom ook aan die Vader, word hier gebruik as beredenering en motivering (vgl. verse 9,10,11a by 3.2.4.1) van Jesus se versoek in vers 11a dat die Vader sy dissipels sal bewaar. Die motiveringsgronde van die bewaring is daarom opsigelf ook die verheerlik van die Vader.
- Daar is 'n direkte verband tussen die verheerliking van Jesus in die dissipels en die verheerliking van die Vader.
- Die aktiwiteite van die dissipels van Jesus na sy dood en opstanding dra by tot die verheerliking van God.

A11. Vers 11

καὶ οὐκέτι
εἰμι
 ἐν τῷ κόσμῳ,

καὶ αὐτοὶ
 ἐν τῷ κόσμῳ
εἰσίν.
 κἀγὼ πρὸς σέ
ἔρχομαι.

Πάτερ ἅγιε,
τήρησον
 αὐτοὺς
 ἐν τῷ ὀνόματί
 σου
 ἵνα ᾧ
δέδωκάς
 μοι,
 ἵνα ᾧσιν
 ἐν
 καθὼς ἡμεῖς.

“Ek is nie in die wêreld nie maar hulle is in die wêreld en Ek kom na U toe. Heilige Vader, **bewaar** hulle in die Naam van u, wat U vir My gegee het, sodat hulle een sal wees, soos Ons.”

τήρησον : Aoristos, imperatief, aktief, 2de persoon, enkelvoud van τηρεω as hoofwerkwoord in die direkte rede.

Afleiding:

- Die kernversoek van Jesus in vers 11 is die sorgsame bewaring van die dissipels in die sfeer van God se mag. Die doel van hierdie versoek is uiteindelik die eenheid van die dissipels, soortgelyk aan die aard van die eenheid wat in die Drie-eenheid bestaan. Jesus verlang die bewaring van die dissipels, maar dit is 'n middel om tot sy uiteindelige wens vir hulle te kom, naamlik dat hul eenheid soortgelyk aan die eenheid in die Drie-eenheid sal wees.

A12. Vers 12

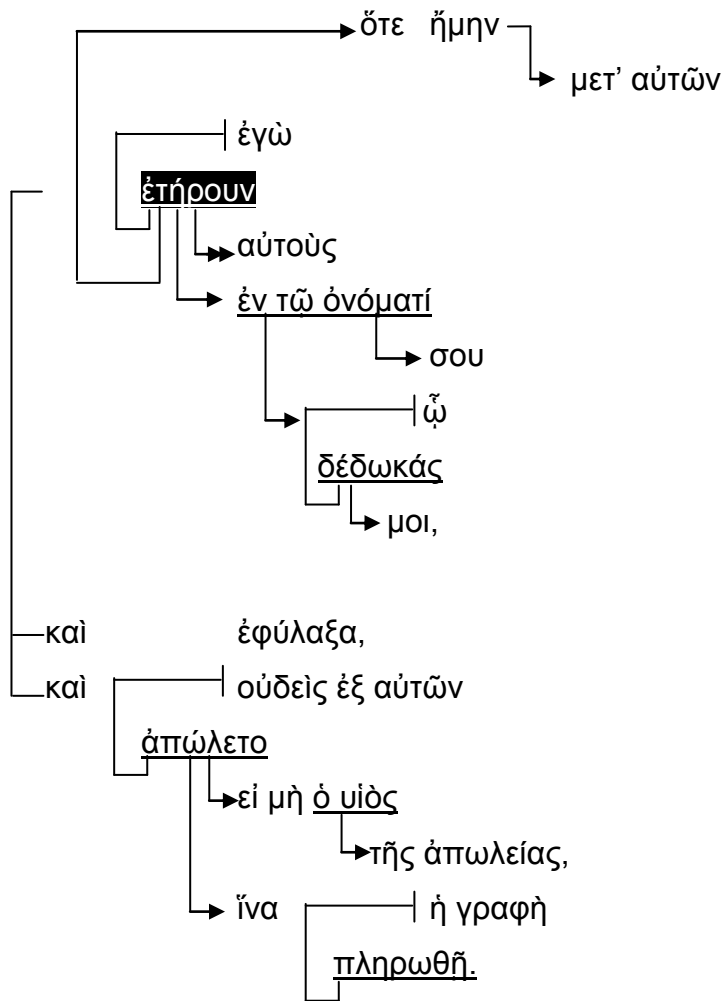

“Toe Ek by hulle was, het Ek hulle **bewaar** in u Naam, wat U vir My gegee het en Ek het hulle beskerm en geeneen van hulle het verlore gegaan nie behalwe die seun van vernietiging sodat die Skrif vervul kan word.”

ἐτήρουν : Imperfektum, indikatief, aktief, 1ste persoon, enkelvoud van τηρεω as werkwoord in die sin.

Afleiding:

- Jesus het Hom effektief beywer vir die sorgsame bewaring van die dissipels tot hul eenheid.

- Indien Jesus tydens sy aardse bediening die dissipels in die Naam van die Vader bewaar het en die gevolg daarvan volgens vers 11 'n besondere eenheid is, soortgelyk aan die aard van die eenheid in die Drie-eenheid, was die tipe eenheid wat die dissipels in Jesus se teenwoordigheid gedeel het reeds in 'n mate soortgelyk aan die aard van die eenheid van die Drie-eenheid.

A13. Vers 13

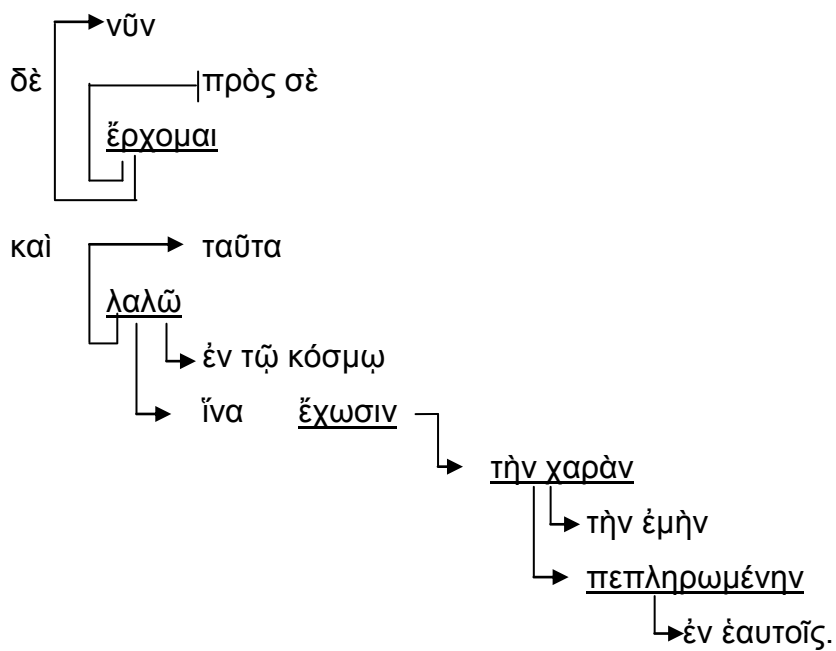

“Maar nou kom ek na U toe en hierdie sê Ek in die wêreld sodat hulle my vreugde sal hê, vervul in hulle.”

A14. Vers 14

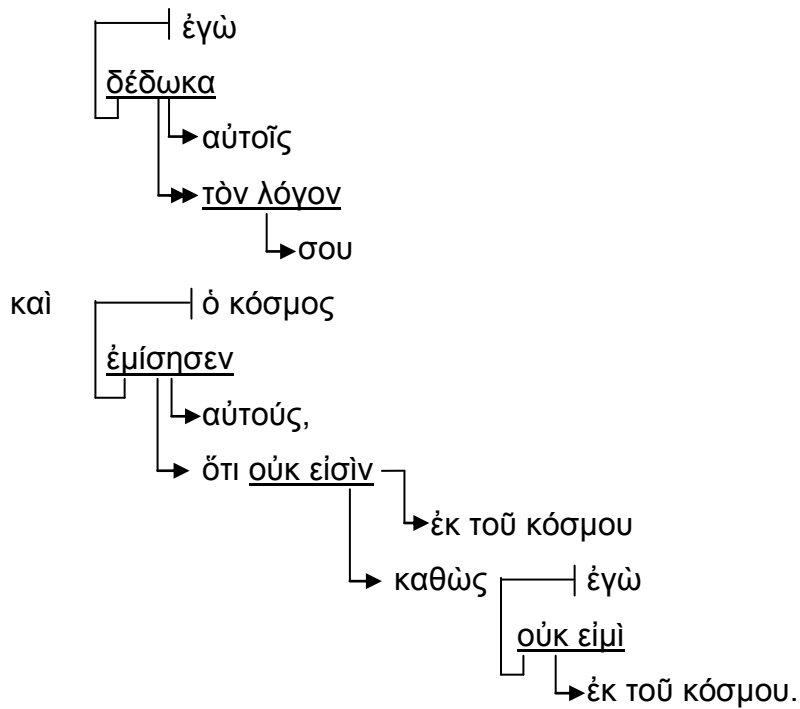

“Ek het vir hulle u woord gegee en die wêreld haat hulle omdat hulle nie van die wêreld is nie, net soos Ek nie uit die wêreld is nie.”

A15. Vers 15

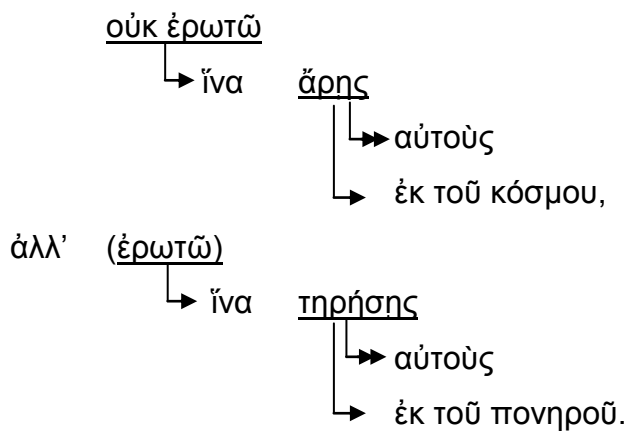

“Ek bid nie dat U hulle sal wegvat uit die wêreld nie, maar dat U hulle sal bewaar teen die Bose.”

τηρήσης : Aoristus, subjunktief, aktief, 2de persoon, enkelvoud van τηρεω as hoofwerkwoord in die bywoordelike bysin by die veronderstelde herhaalde ἐρωτῶ.

Afleiding:

- Die sorgsame bewaring van die dissipels is noodsaaklik, veral in die lig van die doel van die Bose.

A16. Vers 16

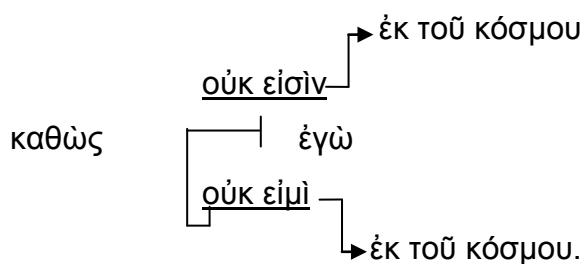

“Hulle is nie van die wêreld nie, net soos Ek nie van die wêreld is nie.”

A17. Vers 17

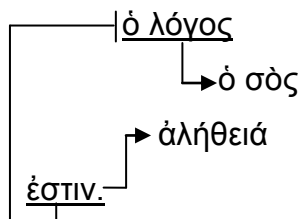
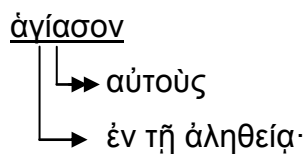

“Heilig hulle in die waarheid, u woord is waarheid.”

A21. Vers 21

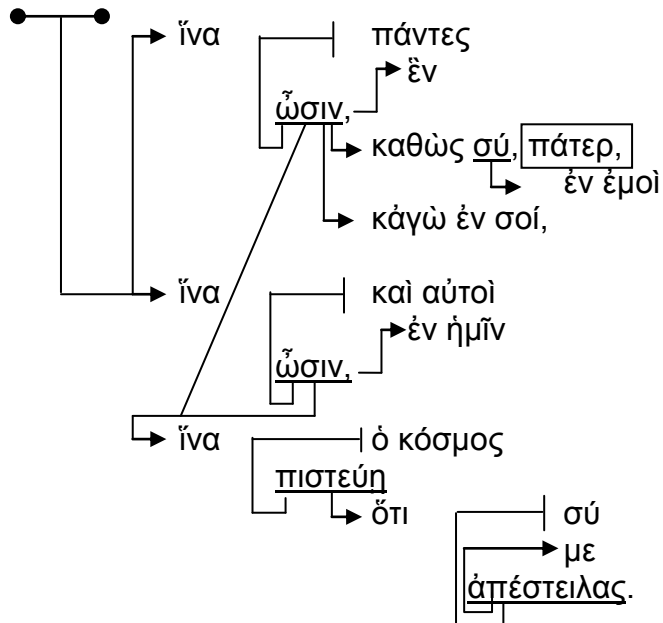

“... dat almal een sal wees soos U, Vader in My en Ek in U, dat ook hulle in Ons sal wees, sodat die wêreld kan glo dat U My gestuur het.”

A22. Vers 22

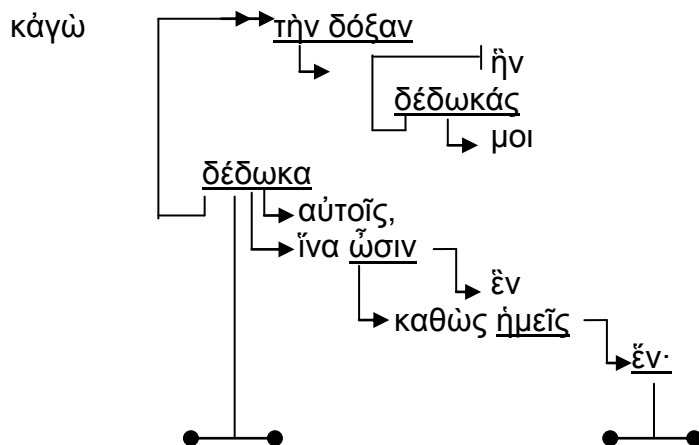

“Ek het vir hulle die **heerlikheid** gegee wat U vir My gegee het sodat hulle een sal wees soos Ons een is: ...”

τὴν δόξαν : Selfstandige naamwoord, akkusatief, enkelvoud, vroulik van δόξα as direkte voorwerp by δέδωκα.

Afleidings:

- Die feit dat Jesus die heerlikheid wat Hy by die Vader ontvang het, aan sy dissipels gegee het, word as motivering gebruik vir die versoek in vers 21c dat hulle ook in 'n besondere band met die Drie-eenheid sal staan.
- Hierdie gedeelde heerlikheid bring 'n eenheid onder Jesus se dissipels, soortgelyk aan die eenheid van die Drie-eenheid.
- Hierdie eenheid vervolmaak eenheid.
- Hierdie eenheid is 'n getuienis aan die wêreld dat Jesus van die Vader af gekom het.
- Hierdie eenheid is 'n getuienis dat die Vader die dissipels van Jesus liefhet net soos wat Hy Jesus liefhet.

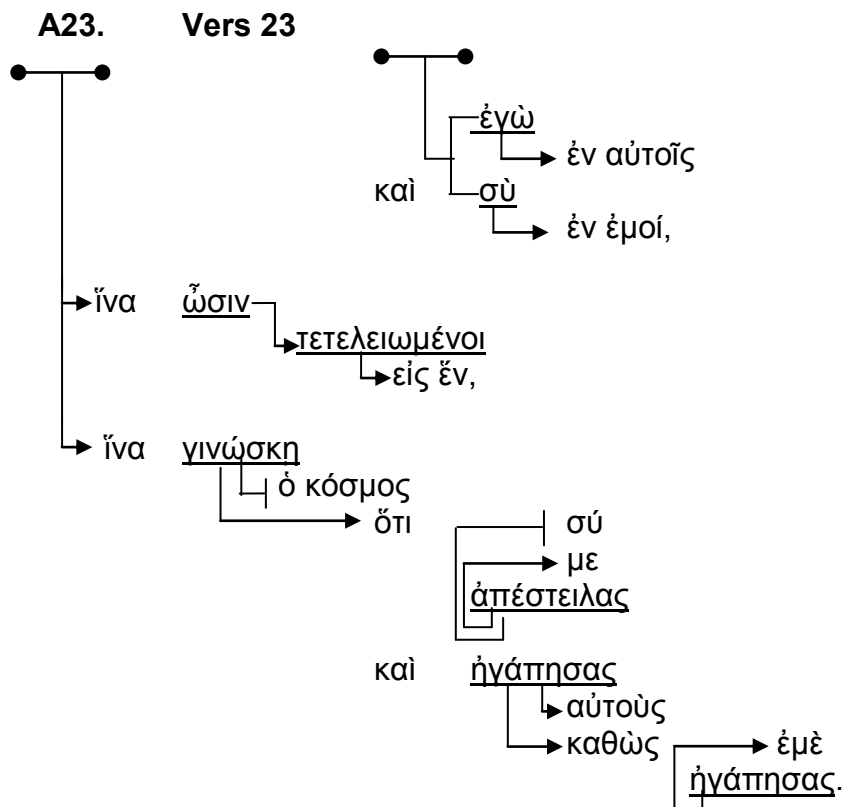

“... Ek in hulle en U in My, sodat hulle eenheid volmaak kan wees, sodat die wêreld sal weet dat U My gestuur het en U hulle liefhet soos U My liefhet.”

A24. Vers 24

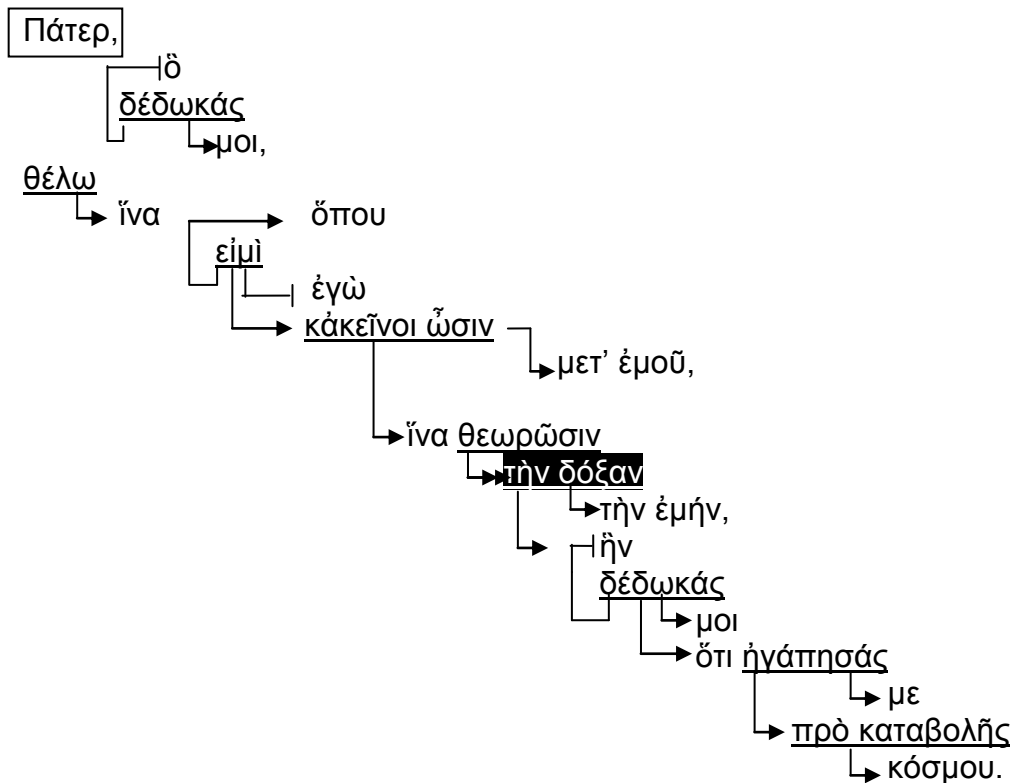

“Vader, (oor) die wat U My gegee het, wil Ek dat waar Ek is, ook hulle sal wees by My, sodat hulle my **heerlikheid** sal sien wat U vir My gegee het omdat U My liefhet voor die begin van die wêreld.”

τὴν δόξαν : Selfstandige naamwoord, akkusatief, enkelvoud, vroulik van δόξα as direkte voorwerp by θεωρῶσιν.

Afleidings:

- Jesus verlang dat die toekomstige dissipels sy heerlikheid moet sien wat die Vader aan Hom gegee het en daarom dat hulle uiteindelik by Hom moet wees.
- Die heerlikheid van Jesus is ewigdurend en steeds die fokus nadat die dissipels uiteindelik ook in Jesus se teenwoordigheid sal wees.

A25. Vers 25

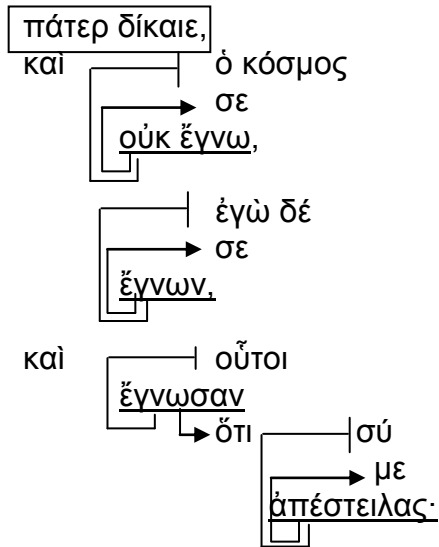

“Regverdige Vader, die wêreld ken U nie maar Ek ken U en hulle hier weet dat U My gestuur het.”

A26. Vers 26

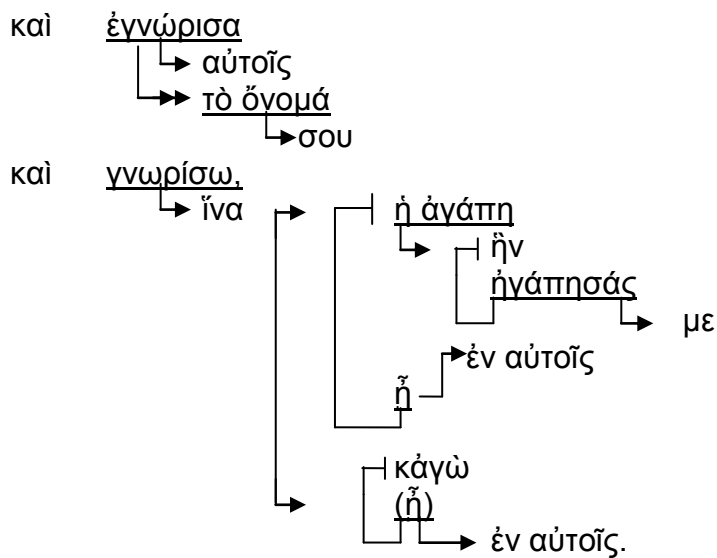

“Ek het u Naam aan hulle bekend gemaak en Ek sal dit verder bekend maak sodat die liefde waarmee U My liefgehad het in hulle kan wees en Ek ook in hulle kan wees.”

A27. Samevatting van sintaktiese afleidings

- In die konteks van Jesus se uitspraak oor 'die uur' wat aangebreek het as vewysing na sy kruisiging en opstanding, behels hierdie verheerliking sy dood en opstanding. (A1.)
- Die uitsluitlike doel van Jesus se versoek dat Hy deur die Vader verheerlik moet word, is die verheerliking van die Vader self. Die dood en opstanding van Jesus verheerlik dus die Vader. (A1.)
- Daar is 'n direkte, eksplisiete verhouding tussen die mate waarin Jesus verheerlik word en die mate waarin die Vader verheerlik word. Die verheerliking van die een is die verheerliking van die ander. (A1.)
- Jesus verwys daarna dat die werk wat Hy tot op hede op die aarde gedoen het in opdrag van die Vader, reeds deel was van die verheerliking van die Vader. (A4.)
- Gehoorsaamheid aan die Vader is verheerliking van die Vader. (A4.)
- Waar die versoek tot verheerliking in vers 1 verband gehou het met die tyd waarop dit moet gebeur, hou die versoek tot verheerliking in vers 5 verband met die kwaliteit van die verheerliking. (A5.)
- Die verheerliking wat Jesus hier versoek, is dieselfde in kwaliteit en aard as wat Hy gehad het in sy transendentele, tydlose bestaan as 2de Persoon van die Drie-eenheid in verhouding met sy Vader. (A5.)
- Die selfopoffering van Jesus in sy dood en opstanding is 'n direkte bekendmaking van die aard van sy ewige heerlikheid as God en nie bloot 'n aspek of voorbeeld daarvan nie. Dit openbaar dus sy wese en is nie 'n daad wat los van Homself staan nie. (A5.)
- Die feit dat Jesus deur sy dissipels verheerlik word en dat hulle aan Hom behoort en daarom ook aan die Vader, word hier gebruik as beredenering en motivering (vgl. verse 9,10,11a by 3.2.2.1) van Jesus se versoek in vers 11a dat die Vader sy dissipels sal bewaar. Die motiveringsgronde van die bewaring is daarom opsigself ook die verheerlik van die Vader. (A10.)

- Daar is 'n direkte verband tussen die verheerliking van Jesus in die dissipels en die verheerliking van die Vader. (A10.)
- Die aktiwiteite van die dissipels van Jesus na sy dood en opstanding dra by tot die verheerliking van God. (A10.)
- Die kernversoek van Jesus in vers 11 is die sorgsame bewaring van die dissipels in die sfeer van God se mag. Die doel van hierdie versoek is uiteindelik die eenheid van die dissipels, soortgelyk aan die aard van die eenheid wat in die Drie-eenheid bestaan. Jesus verlang die bewaring van die dissipels, maar dit is 'n middel om tot sy uiteindelige wens vir hulle te kom, naamlik dat hul eenheid soortgelyk aan die eenheid in die Drie-eenheid sal wees. (A11.)
- Jesus het Hom effektief beywer vir die sorgsame bewaring van die dissipels tot hul eenheid. (A12.)
- Indien Jesus tydens sy aardse bediening die dissipels in die Naam van die Vader bewaar het en die gevolg daarvan volgens vers 11 'n besondere eenheid is, soortgelyk aan die aard van die eenheid in die Drie-eenheid, was die tipe eenheid wat die dissipels in Jesus se teenwoordigheid gedeel het reeds in 'n mate soortgelyk aan die aard van die eenheid van die Drie-eenheid. (A12.)
- Die sorgsame bewaring van die dissipels is noodsaaklik, veral in die lig van die doel van die Bese. (A15.)
- Die feit dat Jesus die heerlikheid wat Hy by die Vader ontvang het, aan sy dissipels gegee het, word as motivering gebruik vir die versoek in vers 21c dat hulle ook in 'n besondere band met die Drie-eenheid sal staan. (A22.)
- Hierdie gedeelde heerlikheid bring 'n eenheid onder Jesus se dissipels, soortgelyk aan die eenheid van die Drie-eenheid. (A22.)
- Hierdie eenheid vervolmaak eenheid. (A22.)
- Hierdie eenheid is 'n getuigenis aan die wêreld dat Jesus van die Vader af gekom het. (A22.)
- Hierdie eenheid is 'n getuigenis dat die Vader die dissipels van Jesus liefhet net soos wat Hy Jesus liefhet. (A22.)

- Jesus verlang dat die toekomstige dissipels sy heerlijkheid moet sien wat die Vader aan Hom gegee het en daarom dat hulle uiteindelik by Hom moet wees. (A24.)
- Die heerlijkheid van Jesus is ewigdurend en steeds die fokus nadat die dissipels uiteindelik ook in Jesus se teenwoordigheid sal wees. (A24.)

B. Bylaag B: Gestruktureerde onderhoud A met verteenwoordigers van die netwerke

B1. Briefly describe the purpose of your network.

- CtCv
To find leaders in the urban centres of specific global cities and assist them in the planting of new churches.

- Clv
To innovate your churches to capacities to be renewed in God's Mission.

- A29v
To plant churches. It is not a network planting churches, but we are trying to enable churches to plant churches.

- Fv
Forge started as something called the Missional Training Network 12 years ago in Canada. We try to help next generation leaders understand how to live out and how to be trained for a missional approach to church, rather than to a maintenance model. In 2007 we took the missional training network in Canada and merged with Forge Australia because of my friendship with Alan Hirsch, so I represent the Forge Canada branch. The purpose is to train a next generation of leaders for missional leadership, help churches to become missional and work towards multiplication, and thirdly to help denominations to have a more missional strategic plan towards the future.

Afleiding:

- Die doelwitte sentreer rondom kerkplanting en kerk revitalisering. Nie een van die verteenwoordigers verwys hier na die verheerliking van God as die oorhoofse doel van hul netwerk nie, alhoewel dit in meeste gevalle later na vore kom.

B2. Briefly describe how your network functions.

- CtCv

City to City as an organization actually functions across many networks, so our network is broader than a particular church or denomination or a city. So we work transdenominationally, but our focus would be a network of churches in particular cities that we work and relate to. We target 50 global cities and approach them in one of two ways: The first is to find local leaders who want to plant churches and serve them through coaching, training, funding and connecting them with other leaders. Second, in other cities there may already be more activity in church planting and there we work through existing network leaders who are planting churches and we then assist with coaching and facilitating them, and they might ask for help with the planters that they are working with. A lot depends on the opportunity and need within those cities.

- Clv

It's a learning organization. The driving force for us are local churches and all sorts of ways in which the church makes itself local and the people who care about that. We function in a complex way, because we take the context of the participating entities as the point of departure to guide us in helping them to effect and engage their imagination with regard to their participation in the *missio Dei*. We therefore try to affect leadership development in local churches, as well as universities and non-profit organizations as well.

We do this by trying to innovate capacities. We think there are four components to capacity: There are some attitudes and beliefs that lead to renewed participation in God's mission, there is a minimum knowledge base, there are practical skills and then there are what we call pass-onable habits, associational habits that become virtues in the community. This is a kind of

consulting role with the partners, but to innovate their capacity and not to replace it. We deliberately place them in situations of risk so that they take risks and then learn from them and we stick with them three to five years. Our success is when they eventually don't need us.

We also almost never do things solitary with congregations. We work in clusters with somewhere between 12 and 16 churches. Our goal is to innovate a matrix within which they can flourish to the end of their renewal in the *missio Dei*. But all this innovation, as well as the failure that sometimes accompanies it in the local churches and the relational matrix with other churches, grows out of Christian imagination and wisdom, which eventually leads to shared positive outcome. This is impossible without community or other partners to hold you accountable, because churches usually immediately sweep their failures under the rug. The church, therefore, neither takes the risk and then also doesn't learn. In the end, our biggest successes came because of congregations learning from one another and not from us, but we also learned that congregations doesn't want to learn from others, because if they did, they would and they don't. Also, even if they want to, they don't know how. And when they sometimes do, it usually consists of going to visit big successful churches for a 'show and tell'. This is not an effective way to teach or learn. Far better would be if they rather work and reflect in their own stuff in relationship to other congregations on the same journey. Then there is a massive difference in the type of learning. All this is what we are trying to foster within the question: What is God's preferred and promised future? It's a spiritual discernment process. As far as I know, we are the only people doing this and this is the core of our business: We are doing hard-nosed research out of what is happening with these congregations and feeding it back into the system. That's what makes us a learning organization.

- A29v

We are seeking to help assess and approve potential church planters, and then we are setting up that local church to plant churches. We have almost 500 people on the application phase right now. That is in addition to the 420 churches that we have already planted. We just hired another person to help handle the application and assessment process. These people come to us, but we do go out looking for them in that our website, boot camp and regional events are attractional. This all spreads by word of mouth, so guys come to us, doing an online application. The information they are giving us is with regard to their theological background; marriage and family; when, where and why they are going to plant; and the calling of God on their life. We do a complete battery of tests on them and then they are assessed by current church planters at a local level. They sit together and ask a series of about 60 questions regarding 10 criteria for a church planter, with his wife present. They will be interviewed in this manner and then come out with the result. He may be approved straight away, or we will still require some criteria to be met, or we will merely indicate that the potential is there, or finally we may recommend that the person doesn't plant at all. We are like the gatekeeper to who eventually ends up planting a church. We (Acts29-centralized staff) mostly work with the individual to receive the application and organize for the assessment to be done at local level, but the new planter can work with a number of people himself. We hope that he has a sending church that he is working with. He may have a denomination that he is working with, because we have about 17 different denominations that is affiliated with Acts29. It is up to him to do that part. We come alongside him and the funding of him comes from our local churches, not from Acts29 as organization. He solicits to them with a prospectus and once he has been approved through the Acts29 assessment, our guys are more likely to give towards them. We also are trying to assist the local church and the collection of local churches geographically located close by to gather around a local leader and provide training together. The guys come together on a monthly basis in what we call

a cohort for coaching, training, funding and assessing, but also informal encouragement and sharing of insight. Acts29 give the insight, wisdom and practicality to how this cohort could work, but the local group of churches decide how to run it, they decide the curriculum in their context. The majority of this activity is informal sharing and discussions, but some of these cohorts have more formal seminary affiliations and training where guys go through a systematic process, but all this is done and arranged by local churches. We are really local church based. We are supporting all of this, but we are not a para-church organization. We come alongside the church to support it in doing the work it is called to do. We also call those cohorts 'networks' and could be seen as a network of networks. These networks won't be smaller than six local churches, but could be as big as 50 or 60. We identify the leader of this cohort and recognize him as a leader in the area, and he is already gathering, leading, pasturing and shepherding those men. We carry the ball all the way, but the planter is taken care of at a local level.

- Fv

We sign contracts with a number of denominations and in those denominations there may be 60 churches, and we may choose five or six of them most ready for missional engagement and we work very hard with those churches. We train their staff and leaders to be missional leaders. We will help the entire church to gain a missional perspective. The goal for those five churches is to, for a number of years, engage in their neighbourhoods, but also move towards multiplication. With those five or six churches, there is quite a bit of work on what it means to be incarnational and to live in a neighbourhood. These churches are from different areas and we get them into mission groups and we get them engaged in their neighbourhoods, and it soon becomes clear to these groups that their churches need to multiply and become involved in these neighbourhoods. This we do with the cream of the crop churches in the denomination.

We then take the next six to ten churches that are not really ready, but they are asking good questions. We feed them with resources, equipping them, challenging them and inviting them to listen to guest speakers. We try to provoke missional thought in them so that, in a couple of years, they may move into the top category of churches with which we work with more intensely. Then you probably have some 40 churches left that are not there yet. We resource these churches through websites, newsletters and attend their denominational meetings to provoke them a little, but we are not going to pay a lot of attention to them. We rather just stir them up to see what God does with them. So we work with the five, the ten and the 45.

The approach is that, in order to help the denomination change, we are working with the five or six churches that are really going to get it, which creates an influence on all in the denomination, as these five or six start sharing the stories of the results and fruit of their work, rather than trying to work with a whole bunch of churches that aren't going to get it yet, and being frustrated by that, but also frustrating them.

When we get the five churches out of the 60, we will take the staff and leaders of the five and create what we call a hub, existing of a group of leaders of these churches. Many of the existing staff already has theological degrees, but we go through the training and encourage each of those churches to say who the two or three young leaders are in the church that may go on to seminary or may engage in further leadership to determine how they can participate in the hub. What we have begun to do is to create relationships with different seminaries. We are working with about ten different seminaries that we are about to sign deals with, so that each of the eight modules that we are teaching can be accredited, so that young leaders can get seminary education if they want it. Each of these modules are part of our bigger training programme and can be done for credit or not. When a church comes into the hub, there are three levels of our engagement with them: working with the

staff and upcoming leaders, then we work with what we call the mission group leaders, and then we will work with the entire church so that we are coaching these guys all the way through at each of those levels in order to multiply themselves. If we have the staff and an up and coming leader, they go through the modules, but then we will coach them at the same time, so that the goal is from day one not to only inject missional DNA into them, but also the vision of what multiplication looks like. People who become missional can't help ending up in multiplication. Theoretically, we would assist in this eventual multiplication by planting new churches, but practically, our networks has not reached that far enough yet, but this is what we hope to also end up doing.

Afleiding:

- Al die netwerke funksioneer, getrou aan die *missio Dei*, transdenominasioneel en fokus hul aktiwiteit op plaaslike geloofsgemeenskappe en hul vermenigvuldiging, sowel as hul interaksie met naburige geloofsgemeenskappe ter ondersteuning.

B3. What qualifying criteria do you have for members of your network?

- CtCv
A leader can participate in our training programmes if they are in a target city and they have been sufficiently assessed and screened so that they are able to plan a church plant and assent to our theological values. It's not a very high bar, because we are working across a broad spectrum of churches and cities, and though we have theological convictions that we want these churches to affirm, it's hard to always answer the question if they always satisfy all of that sufficiently, but that's what we try to do.

- Clv

They have to be curious. They have to have given up the notion that there is a quick fix. They have a minimum of a six-month discernment period to decide if they will commit for three to five years, a minimal recognition that they face a truly adaptive change, not just a technical one, and that they don't know what it is and neither do we. What they are not going to get from us, is standard deliverables. We are really honest upfront about what kind of consultation we are not going to do and about what we are called to do. We ask them to do twelve questions for them to discern whether or not they really believe the Holy Spirit is calling them to this sort of a relationship.

- A29v

There are four things we are looking for; each one has nuances and details: We want them to be gospel centered in their theology and have a reformed view of soteriology. Second, we want them to be missional. We are asking them to be on mission, as we are following the mission of God. God has appointed us not only as individuals, but as churches in his kingdom to follow Him for his glory. Thirdly, we are complimentary in our view of gender and leadership in the church, and we are looking for multiple male elders to lead a congregation. We affirm and applaud the role women play in ministry, but in our reference to Scripture, God has not appointed women to hold the office of an elder. Fourthly, we are Spirit led and believe that just as Jesus Christ was led, guided and directed by the Spirit, we believe that the same Holy Spirit is alive and walking with us. This dependence on the Holy Spirit should also be the case with the potential planter.

- Fv

That's not very well developed yet. We have come to a stage where we have said that, in order to get into the hub, we do want to have an application process, because you get a lot of people that are keen on the conversation and less keen on the practice. Due to the way we set up the agreements with

the denominations, they help us identify the churches to work with, as previously described. These churches do not apply individually. We have stated preferences regarding our understanding of what 'missional' means and the participating churches do sign off on what we understand the *missio Dei* is and who God's people are. If we can't get back to that statement, then we are all over the map. It is really important to us that they understand that this is not some emerging church just wanting to have coffee in Starbucks. This is about God's people wanting to live in their culture in their neighbourhoods.

Afleiding:

- Kriteria vir deelname aan die netwerke sentreer rondom teologiese oortuigings ten opsigte van die kern van die evangelie en die *missio Dei*, en instemming ten opsigte van die doel van die betrokke netwerk.

B4. How does your network view the role of church denominations?

- CtCv

If a denomination doesn't take itself too seriously, by that I mean if they are servants that help the denomination flourish and are committed to planting churches, they can be very helpful. They provide infrastructure, they provide a source of leaders, they are usually related to institutions that prepare pools of leaders and church planters. So that's great. I don't think we will ever be in a day when we've gone beyond denominations. A lot of church-planting activity takes place outside or alongside of denominations and that will probably continue, but, when possible, I'd rather plant with and alongside of denominations than apart from them.

- Clv

We work with little over 60 denominations and our general opinion is these are one of the structures that in modern situations has been used by God to

further the *missio Dei*. They are in profound transformation and I disagree with people who think they are going to go out of existence. But how they are going to function into the future will be very different of the way that they have functioned up to this point. On the whole, the concept of denomination in this country is a product of trying to solve the dilemma of the reformation and the nation state in Europe. Theologically, I can't fund it. Our hope is that denominations in the future would function more in the manner of Church Innovations. We are trying to give our work away to denominational systems, showing them the value that it will hold for them. But I have never met more stubborn organizations and the Holy Spirit is just blowing them away.

- A29v

We have about 17 different denominations that is affiliated with Acts29.

- Fv

We have great partnerships in our hubs, where up to seven different denominations are represented in one hub, working together. They are working together regarding the call of church planting. We work cross-denominational and we actually pitch ourselves as being this. If we think of the two sides of a coin, the missional movement may be coming at things from either side. One side says we are going to work with existing denominations and their existing churches, and we are going to try and help them to seek transformation in the denomination and the local church to be more incarnational and missional in our approach. This represents the belief that denominations can change and I think we at Forge have that point of departure. The other side of the coin says there are a lot of followers of Jesus in neighbourhoods who have given up on the institutional church and what has to be done with them. A lot of them have been forming into what I could call 'neighbourhoods groups'. In the end, like when I look 50 years down the road, I am pretty convinced we are going to see a lot more parish-neighbourhood model of what it means to be church, and there will be less

denominations and institutional churches. There will be a lot more cross-pollinating of believers from different backgrounds, but whether this comes from denominations that have transformed or from non-institutional Christians living in the neighbourhood, is something that I cannot say. I am not yet convinced that we can do without the denominations with their local churches. Way too often the neighbourhood groups may have an o.k. theology, but their ecclesiology is lousy. Some at the institutional church-end start with ecclesiology instead of starting with theology and we sometimes don't get to our more Biblical theology.

At the moment, it is a lot cheaper for a denomination to contract us to consult them than to hire a church-planting or missional director. In some contracts with denominations, they know they are dying and decreasing and from the standpoint of the denominational leaders, they say: "Well, let's give this a kick at the can and see if we can make our denomination turn around." It's completely the wrong reason to engage and yet I do it, because the reality is that I get to work with churches in that denomination who really do want to change. On the other side of things, there are some denominations that we worked with that said that they could hire a missional or church-planting director, but we would way rather work with a bunch of different denominations, because the ecclesiology is important to them. But, in the end of the day, we are probably doing them a service that they should probably be doing for themselves.

- **Afleiding:**

- Al die netwerke funksioneer transdenominasioneel en sien die waarde van denominasionele strukture in ten opsigte van opleiding, finansiering, stabiliteit, infrastruktuur ensovoorts. Twee netwerke wat ten doel het om plaaslike geloofsgemeenskappe te herfokus, noem dat

hulle in werklikheid optree en funksioneer soos wat hulle glo denominasies eerder moet optree en funksioneer.

B5. Briefly describe how your network understands the theological theme of *missio Dei*.

- CtCv

God is a God on mission; He is pursuing his people, but sometimes the mission of God is not the same as the mission of the church. There are things that God is doing that doesn't necessarily mean it is things that the church should do or can do. We are careful to not say that those are the exact same things. When we think about the *missio Dei*, we are primarily thinking also about the gospel itself and there we would say that the gospel is both what we would call the means of salvation, but we also think that the *missio Dei* is very much about the purpose of salvation to eventually restore all things. Both the means and purpose of salvation are really important: the substitutionary atonement of Jesus, but also Him reigning as King with all things to be restored. The mission of the church is not just incarnation, but a call to repentance and faith, and that we are also to be a people on mission, because we have our hope on a restored heaven and earth. That's what we think about the *missio Dei* and it is usually done through the thrust and means of the church.

- Clv

The very nature of God is 'sentness'. A Father who sends his Son, a Father and Son who send a Spirit or, as Athanasius notes it, as a Community of need: a Father who needs a Son, and a Father and Son who needs a Spirit; a Community of need that desires to reconcile the world that it created and creates and will make new. The very nature of God is *missio*; that's the oversimplified form.

- A29v

God is a God of mission. It starts not with the local church or the believer, but with God. God is a missionary God and has sent his Son as a missionary into this world. His son has appointed the local church to be the carrier of this mission. The church then carries it through for the kingdom of God and ultimately for the glory of God. It comes full circle, as Revelation 7 states that all tribes and tongues were there together, glorifying God. Some individual believers will skip the role of the church and go right to the world, and take the mission and message of Jesus into the world. Some others will skip the world altogether and want to go directly to God, but it is about it all engaging. God has sent his Son into the world, through the local church, for the gathering of God's people to build the kingdom of God for the glory of God that we fall and bow before that.

- Fv

We start by asking what the relationship is between theology, missiology and ecclesiology. The absolute foundation of everything we do, says we are starting with our theology. We say, "This is who God is, this is the *missio Dei*", and if God is this, then we look at the missiology of the context, saying, "What is He doing in this place?" and "How do we join Him?". When I was doing church planting 20 years ago, we were taught the opposite, to do all the demographical studies, draw up a plan and then ask God to bless our plan. For us, it's: "Who is God, what is He doing, what is He inviting us to join Him in?" This is theology, missiology and then ecclesiology. There is a circular relationship to those, but we must start with the *missio Dei*. Bosch has made this clear in his statement: "As the Father sent the Son, the Father and Son sent the Spirit" so God the Trinity sent the church as the sent ones. Whether it be in creation with God sending out his word to create, or

sending his people in the Old Testament, all through this story we are reading the text with the lens that God is the sent and sending one.”

Afleiding:

- Al die netwerke sien die *missio Dei* as God wat vanuit sy aard en wese Homself na die mens, en die kerk na die wêreld, stuur om uiteindelik versoening te bewerk, maar weereens ontbreek die verheerliking van God as oorspronklike impetus en finale resultaat van sy missie. Dit wil daarom voorkom asof vollediger insig in die rol van die Drie-eenheid in die *missio Dei* oor die algemeen nodig is.

B6. What role does the *missio Dei* play in your network?

- CtCv
For us it is a driving force. God is reaching cities through new and reproducing churches. We are on mission. We are a people gathered and sent. We are to be a distinctive people in cities that are generous with our resources and we want the way we use money, sex and power to be distinctly Christian, and we want to see all of that done for the common good. But it is complicated and gets described differently, because there are some antecedents that shapes how that theological vision shows itself up in practice. The one contribution we would have, is to be aware of this. These big theological ideas get filtered through a few things first before they show up in practise. These ‘filters’ are how we view tradition, how we view the relationship between church and culture, and how we view the role of rationality and the way things are known and confirmed. These three things have to be brought to light in different contexts as we translate what it means to be the people of God and function as a network of churches.

- Clv
Everything. Everyone here thinks like this theologically. It is not just a point of departure, but it's a framework within which we function.
- A29v
The *missio Dei* is the business of Acts 29. We make disciples through the planting of local churches where the gospel is proclaimed, which will gather believers together for the purpose of the perpetuity of the mission of God.
- Fv
Every day I tell my neighbour: "By the way, I live what I think about the God." So everything must begin with a deeper theology or understanding of who God is and the *missio Dei*, believing that everything about Him comes out of that sense of Him being a sent and sending God, and therefore every aspect of my life reflects that.

Afleiding:

- Al die netwerke is daarvan oortuig dat die *missio Dei* die diepste motivering vir hul aktiwiteit is.

B7. How does the functioning of your network practically reflect the *missio Dei*?

- CtCv
We find leaders in the urban centres of specific global cities and assist them in the planting of new churches. City to City as an organization actually functions across many networks, so our network is broader than a particular church or denomination or a city. So we work transdenominationally, but our focus would be a network of churches in particular cities that we work and relate to.

- Clv

When we say we work in, with, under, against and for local churches, we think to do this because it is the way in which God in his 'sentness' is also present with us. This is also reflected in Luther's doctrine of the sacraments. We attend to congregations so that they participate in the *missio Dei*. That is also doing theology in its most primal sense. It is not possible, practically speaking, to suffer renewal and innovations into the *missio Dei* unless it is to participate in the life of the Trinity, because the mission is after all God's. It is not something God has, but it is who He is in his nature.

- A29v

We talk about that we are "brothers on mission together". This reflects in all aspects of Acts 29. We are brothers who come alongside to encourage and coach one another. Secondly, we support each other with systems, process, funding, theological alignment. But the big idea is that we are on mission. It's not one or the other or the third, but all together: children of God, called together to proclaim the good news. We do this in a systematic and intentional way to provide systems and structures to accomplish what we were called to, namely the mission of God.

- Fv

Well, everything that we have referred to before about the way we function and work with denominations.

Afleiding:

- Die *missio Dei* in hierdie netwerke kom prakties tot uiting deur onder andere oor grense heen met ander netwerke en denominasies te skakel, hul aandag op plaaslike geloofsgemeenskappe as die primêre aktiewe agente te fokus en samewerking ten opsigte van logistieke aangeleenthede te stimuleer. Dit is in ooreenstemming met die bevindinge van Hoofstuk 3 ten opsigte van die funksionering van die

eenheid van geloofsgemeenskappe. Slegs een netwerk noem dat hierdie modus operandi direk herlei kan word na dié van die interaksie van die Persone van God, maar gebruik nie die woord 'perichorese' om dit te beskryf nie.

B8. What would you say is lacking in your network?

- CtCv

It is a challenge to continue and build the relationship with a church planter once you help them get started, to help them through years two to ten. We help people give birth and then they kind of feel abandoned. We are important in year one to three, but now I'm not sure what that relationship is. The second issue would be that when you have a dominant church like Redeemer and a significant person like Tim Keller, the peer to peer relationships that often define good networks doesn't happen. It's not like you have 50 churches all of the same size. You have a lot of diversity that give interesting dynamics that are hard to overcome.

- Clv

We are blessed with a second-generation leadership of people, ten to 15 years younger, but we don't have the money to bring them on board full time and to do that, we need a vision in our board that sees a multiple generational organization and not just something that a few people started. At the heart, we need a sense of mission that is multigenerational. Our potential is massive and we have not even begun to step out into it. But right now, this next generation is the key. That next generation is diverse, with people from all over the world who are committed to it. But without the resources and the [...], this will come if we have the vision set out clearly. Second to that, we need more partners who, like us, are just utterly compelled by this vision. The work is so huge and the potential here is so overwhelming, we need dozens of partners. They may do it differently than we do it, but we who are working

along the same line and within the same vision. With partners, we may mean congregations, taking this up as their own work. But if denominations have a future that would be messy to see, its going to have to look something like Church Innovations. I'm not interested in growing as an institution, but I am interested in creating more and more partners within this network. I'm very disappointed that many of the founding generation of the gospel and our culture network have become kingdom builders, not interested in working with other parties. Some are actually opposed to being a movement.

- A29v

God has poured an enormous amount of grace and blessing on Acts29. The founders of this set this up in a way that we continue to look at the four pillars: assessing, coaching, funding and training; they included recruiting. They articulated those five things from the start. We haven't changed that, although we do not need to 'do' recruiting at this stage. We plant churches and that's all. We are not trying to get into renewal. We are in need right now regarding the funding pillar, in that our churches are young, growing, vibrant and giving. All of them give 10% towards church planting, as they wish to as local elders. We have more children born to the family whose father isn't able to keep up. The funding is not out there. The other things is that Mars Hill church supports the central responsibility of Acts29 a hundred percent. Other churches are pitching to help with parts of it, but not with the infrastructure. There is not a shared expenses of Acts29. I would like to see that. One of my goals is that we will have a shared responsibility and shared blessing, that the Acts29 churches would share in the expenses as well.

- Fv

A brilliant, administrative, executive pastor kind of guy that makes the thing tick properly. From a vision standpoint, a theological standpoint, it's all there. We are missing someone that organizes the thing and makes it tick. From the other end, I would say the biggest thing is that it needs a few more years to

bake. We need more experience. In the USA, I think guys like Alan Hirsch that are here are further along in their deliverables like books and resources. But they are way behind us in how to actually do it well in the neighbourhoods. They have all the buzz, but when it comes to actually making it work, they are going to run into some brick walls.

Afleiding:

- Gebreke in missionale netwerke kan as die volgende gelys word: afwesigheid van 'n sinvolle langer-termyn verhouding met kerkplanters; traagheid van netwerke om op sekere wyses saam te werk; finansiering van personeel; en logistieke infrastruktuur.

B9. What do you still hope to include in the functioning of your network?

- CtCv
To further decentralize the functioning and training provided by the New York office to other places, so they can flourish. That's a five- to ten-year assignment for us.
- Clv
We have been working very hard to provide almost all online services to lessen the process that's dependent on face-to-face engagement and to increase the degree to which we create a learning community online, and this will allow to lower the cost massively and spread the ideas much quickly. At this point it is under utilized.
- A29v
We are certainly honing in on what is the best way that a local network of six to 20 churches, the cohorts, should function together. We are dialling in and helping them to at least have all the functions of assessing, coaching, training and funding, but these guys are all in full-time ministry, pastoring churches.

We don't have a bunch of people supported by central that are designated in planting each one of these networks, but as they grow, we are splitting them so they can handle smaller groups more easily. We really have chosen to decentralize everything and we are trying to get the best template possible for each one of these networks so that they can still focus on their core business.

- Fv

We are good in engaging the leaders, and halfway there to engage with the mission-group leaders, but we are not very far on helping everybody in the pew. That's probably the piece that's the least developed. I think we need to start focusing on the people and the things too. Even though I think we are quite practical, I think there will be a number of churches wanting more practical for their people.

Afleiding:

- Missionale netwerke wil graag in die toekoms aandag skenk aan desentralisering ter wille van beter funksionering en kostebesparing, beter benutting van tegnologiese hulpbronne in hul taak en ook meer hulpbronne wat nie net die leiers nie, maar ook die lidmate direk kan benut.

B10. What would you criticize about your network?

- CtCv

We are opportunity rich. A lot of people and organizations ask us to do lots of things with them. Perhaps we are taking on more than we have the ability to fulfil. Maybe we also do not have as strong a relational connection with the churches we helped to plant as they need.

- Clv

One of the things we have worked very hard to do is not to sell ourselves, but to work on the basis of word of mouth. But what we haven't been able to do, is hone with clarity what we are up to. We think there is clarity, but this is a huge fault on our part. We are product-driven and not market-driven, but if we are going to communicate the kind of network we want, there has to be more tension to the market in the way in which we understand and articulate ourselves.

We have to be more organic orientated than process orientated. This means simplifying and making it accessible to anyone. All the processes that we do, need to move to a place that our moms could do it. They didn't go to college and are not readers, but should be able to do this. We are not there yet, but are working very hard at that. The more that happens, the easier it is for an entire community to get th.

We have to bring prices down. The African indigenous churches are able to grow the church without money and that is our goal too. Let's move to where more and more of this can be bartered, and less and less is cash dependant, so that we get off the cash economy for the renewal of the church. This takes business disciplines. How do you move what you do so that the network you are creating is less and less dependent on large cash flow? That doesn't mean that we are not to raise money from people who have more cash than what they know what to do with, but, more importantly, that we learn how to do asymmetrical partnering. This is where the partners are asymmetrical. We, in North America, will always have more money than we will have faith. Other churches, for example in Southern Africa, have much more courage in faith, but no money. How do we create a bartering system where asymmetry is valued and this is how the exchange of value take place? In this way, everyone gains. I'm not looking for charity—that's not the way the church best renews itself. It best renews itself when it discover that they may not have

money, but they have what we need and vice versa. Poor people need to learn that money is not what they mostly need from wealthy people.

- A29v

With God's blessing on any group, you have a sense of self-accomplishment and not dependency on God. So it becomes an affiliation with a name or network or the way we do things, as opposed to a complete dependence upon God and what He has done and a complete praise to Him. There is a tendency that a lot of the network guys have an arrogant attitude. We are working on this and I think we are much better on this as we were in the past.

- Fv

The biggest one is the presentation and lack of professionalism. If we had a guy that could be a slick marketer! We loose people because of the lack of presentation, rather than because of the content of what we do. That is very frustrating, because I will sit with guys and we will have a conversation and I listen to their philosophy and theology and I see that they have 'missed it', but because they have it all nicely packaged, it wins the day and people listen to us and it's not very attractive.

Afleiding:

- Selfkritiek van missionale netwerke sentreer rondom die aanvaarding van meer geleenthede as wat hulle werklik kan hanteer, onduidelike kommunikasie na buite ten opsigte van hul rol en aktiwiteite, en te komplekse werksywyses, wat baie finansiële insette vereis.

B11. What dangers do you foresee as a result of the way your network functions?

- CtCv

We want to make sure to programme ourselves to migrate to going out of business, to eventually not be needed anymore. The danger is that too many churches and networks will depend too much on us. Another danger would be that we expose ourselves to too many opportunities and we spread ourselves too thin so that we cannot accomplish our core mission anymore; and also to have a sustainable financial model to drive us to do what we still need to do.

- Clv

I get increasingly anxious and even fearful that, because we are not developing more networks, all we will be is a once-off, a fad. Of course God uses us and if this has to end, that's great, and I mean that. But what we are on to is so desperately need for the renewal of the church and we are convinced that God is calling us to do this. If we don't find ways of doing these things that we discussed that we needed to do, we will fail our calling, and within the next ten years. I have two doctorate students who are from The Forge. They are both good students and pastors, but right now, they are mostly adding and not multiplying our facts. When you fail to multiply, you are not meeting the harvest that God has provided for us. One has to hold oneself accountable to that. We are not multiplying right now. God may, of course, provide other ways and that's okay. Maybe we are not competitive enough, but I want to be part of it. I hunger to create an organization that will go beyond itself to actually genuinely sponsor and be the food for another generation of an increasing multiplication of the church's participation in God's mission and I'm not sure we are getting there. We are just not enough of a network with 'thickness'.

- A29v

There is a danger of being too dependent on one person. Calvary, as well as Vinyard, got up to about 500 churches and then subsided dramatically. In the case of Vinyard, it was the death of their leader, John Winburg. Once he passed, it slowed way down and most of their planting is now done outside of the U.S. With Calvary Chappel, it was all on one leader, Chuck Smith, and he turned his focus elsewhere and now they are not even known as a church-planting organization. They are seen as a denomination, but not as a church-planting group. The danger is being to dependent on one person. Certainly, Mark Driscoll was very instrumental and influential, but the one person in our organization is Mars Hill church. If Mars Hill pulls its funding, then we are done. We want to be healthy to have ongoing sustainability.

- Fv

I would have to go along the same lines as the last ones. The pitfalls would be overextension and therefore watered down and therefore dismissed. We need to put the brakes on the expansion until we have the structure and framework to accommodate the growth.

Afleiding:

- Die huidige funksionering van die missionale netwerke hou die volgende bedreigings in: 'n oorafhanklikheid van die sentrale administratiewe organisasie deur die lede of van 'n persoon deur die organisasie;; die aanneem van te veel geleenthede; die uitsterf van die netwerk vanweë 'n trae groei; en desentralisasie.

B12. How do you see your relationship to other similar networks?

- CtCv

Every city has its unique ecosystem of networks. When desirable, we always try to work with and through other networks, because the vision is not about building a big network, the vision is about reaching and renewing the city. So

there are networks you can connect with. In some cases, there might be a network and there is no need to create a network, so sometimes I'm trying to work through an existing network that's planting churches and any church planter I might relate to, I'll push to join that network. Instead of me coming and deliver the training, I'll try and prepare leaders already in that network to do the training. We are kind of functioning as a network of networks. We don't compete with anybody. We want to serve those who have a passion about reaching the cities. We are there to just be there for a season.

- Clv

Some we feel very close to and really strongly support. Others, frankly, it just seems like we are perceived as a competitor and they seem to be functioning in that sort of environment. I'm thrilled to be teaching these doctoral students who are now consultants with Forge.

- A29v

We engage really willingly and freely without forcing ourselves on anyone. We have relationships with Allan Hirsch and the guys at Forge and Redeemer. We are involved with as many networks as we possibly can. Some are interested in coaching or training or assessment. We are all interested in church planting. So we come together at specific functions, for example the Exponential Conference where we set aside our egos and logos to give God the glory. We are not going to do it all. We are not all theologically or philosophically aligned, but under the mission of God we are coming together to plant churches. We love these men and have great relationships with them and interact freely.

- Fv

In Canada, there aren't many networks other than us. There are different denominations, trying to do their own missional stuff, but outside of denominations, it is only us. In relating to the USA, there are lots. We have

one group, called the Missional Network, with Craig van Gelder and my uncle Alan Roxborough that has approached us recently, looking to partner. We are wide open to partner, but non negotiable is the flow of theology, missiology and ecclesiology and the practice of it, including heart, mind, soul, strength, neighbour and one another, according to the thought framework of Dallas Willard. There are times when some people will define 'missional' in a way that I will partner regarding a conference, but not with regards to getting married. Charles Ringma defined 'missional' as "a renewed theological vision of the church on mission, serving as a sign and foretaste of the kingdom of God". We have taken that as our understanding of 'missional'. This is about a theological vision of the church and the kingdom.

Afleiding:

- Al die netwerke is in beginsel gewillig om vir sekere doeleindes met ander netwerke saam te werk, maar met bepaalde voorbehoude wat hoofsaaklike rondom teologiese en filosofiese uitgangspunte sentreer. Hulle wil dus elkeen hul eie, unieke identiteit behou en sal saamwerk solank dit nie bedreig word nie.

B13. What are the future plans of your network?

- CtCv
Our three major initiatives that we are working on for the next ten years are to work on the project of decentralization, to prepare leaders that are fulfilling critical roles in cities; resource, coach and train them to do what we do here. Secondly, we want to publish many books, curricula and other learning products in different [...], more for different audiences. The third would be to see multiplication of new congregations. We are enjoying the fruit of some multiplications, but to see more churches planting churches in an organic and natural way. We want to see the movement dynamics flourish over the next ten years.

- ClvAs I said in the previous answers, we are bringing on younger persons and people who see this as theirs and believe God has called them to do that; to have a strong institutional vision and a thicker and more vibrant, robust set of partners around the world.
- A29v
We are really decentralizing as much as possible, so we are setting up networks in different states and internationally. We are setting up the same way with assesment, funding, coaching and training around a central leader. We have people in England, Scotland, Spain, Australia, India and the Netherlands. We try to equip these leaders to run their own networks. Centrally, we try to set up the infrastucture to serve these networks across the world.
- Fv
To get us to the point where we are actually seeing the churches multiplying itself frequently. We just want to grow up and mature. Some people on our team may have some thoughts on writing projects.

Afleiding:

- Toekomstige ideale van missionale netwerke sluit die volgende in: effektiewe desentralisering; ontwikkeling en publikasie van hulpmiddels vir opleiding; betrekking van 'n jonger geslag leiers; en die volgehoue vermenigvuldiging van kerke.

B14. Is there anything else that you would like to bring to my attention?

- CtCv
What a network is and how it functions, is a very interesting but curious thing. Healthy church-planting networks are really important to keep the movement

going. Like organizations or any cause, they are vulnerable and can fall apart very quickly, losing energy, steam and purpose. That's a problem. In order to have a network, you should have, at least have, three characteristics: They should have a strategic intent and clear goal. Secondly, they need to find ways of communicating and keeping the information out there so that there is a way that the ideas can continue to be shared and spread amongst them. Thirdly, there has to be a relational and affinity by getting together. The relationships without strategic intent is simply a club and will fall apart. There should be regular and meaningful communication. Networks are the nodes that plant churches and can be life giving, but they are vulnerable. When they are designed well and led well, and built out of mission and common cooperation, they can be a very good thing.

- Clv

We are at a new moment in the movement and they describe it accurately. We have an international research consortium that Stellenbosch and other universities and networks are part of. I'm hoping we see this international research consortium we started involve Asia, Africa and South America more. I think there is a growing body of scholarship which I think is necessary to serve local churches. We are now moving into the strength of a second generation and I'm very pleased with it and I'm hopeful.

- A29v

I don't necessarily think that the mission is the focus. As church planters, we are saying to not get focused on the mission or building a community of people to be on mission. That is not our primary responsibility. The primary responsibility is to recognize that through the Gospel you are in Christ and this is for the glory of God. So we see our identity in Christ and we see our worship of God, and from our identity through the Gospel and through our worship of God, which is rooted in our identity, because we cannot worship God without realizing the gospel. From the worshipping of Him, we find our

calling to make disciples. From God comes our faith and courage to engage in this mission, so we are calling men as an outcome of rootedness in the gospel, identity in Christ and worship of God. This is where the mission comes from: Worship God through the gospel of Christ.

- Fv
No, none other than what we have defined already.

Afleiding:

- Algemene gedagtes na aanleiding van die onderhoud is dat netwerke baie nodige en effektiewe verskynsels is, maar dat dit ook baie broos is en gou kan kwyn indien dit nie 'n duidelike doel het en kommunikasie nie gereeld plaasvind nie. Toenemende akademiese aktiwiteit in die veld is baie nodig en wel aan die groei. Fokus moet behou word sodat die missie van die kerk nie op sigself die kern van die saak raak terwyl die glorie van God in werklikheid die doel en strewe moet wees nie.

B15. Samevattende afleidings

- Die doelwitte sentreer rondom kerkplanting en om nuwe lewe in kerke te blaas. Nie een van die verteenwoordigers verwys hier na die verheerliking van God as die oorhoofse doel van hul netwerk nie, alhoewel dit in meeste gevalle later na vore kom (vgl. met 3.3.5).
- Al die netwerke funksioneer, getrou aan die *missio Dei*, transdenominasioneel en fokus hul aktiwiteit op plaaslike geloofsgemeenskappe en hul vermenigvuldiging, sowel as hul interaksie met naburige geloofsgemeenskappe ter ondersteuning (vgl. met 3.3.4).
- Kriteria vir deelname aan die netwerke sentreer rondom teologiese oortuigings ten opsigte van die kern van die evangelie en die *missio Dei*, en instemming ten opsigte van die doel van die betrokke netwerk (vgl. met 3.3.3).

- Al die netwerke funksioneer transdenominasioneel en sien die waarde van denominasionele strukture in ten opsigte van opleiding, finansiering, stabiliteit, infrastruktuur ensovoorts. Twee netwerke wat ten doel het om plaaslike geloofsgemeenskappe te herfokus, noem dat hulle in werklikheid optree en funksioneer soos wat hulle glo denominasies eerder moet optree en funksioneer (vgl. met 3.3.4 en 3.3.2).
- Al die netwerke sien die *missio Dei* as God wat vanuit sy aard en wese Homself na die mens, en die kerk na die wêreld, stuur om uiteindelik versoening te bewerk, maar weereens ontbreek die verheerliking van God as oorspronklike impetus en finale resultaat van sy missie. Dit wil daarom voorkom asof vollediger insig in die rol van die Drie-eenheid in die *missio Dei* oor die algemeen nodig is (vgl. met 3.3.2).
- Al die netwerke is daarvan oortuig dat die *missio Dei* die diepste motivering vir hul aktiwiteit is (vgl. met 3.3.2).
- Die *missio Dei* in hierdie netwerke kom prakties tot uiting deur onder andere oor grense heen met ander netwerke en denominasies te skakel, hul aandag op plaaslike geloofsgemeenskappe as die primêre aktiewe agente te fokus en samewerking ten opsigte van logistieke aangeleenthede te stimuleer. Dit is in ooreenstemming met die bevindinge van Hoofstuk 3 ten opsigte van die funksionering van die eenheid van geloofsgemeenskappe. Slegs een netwerk noem dat hierdie modus operandi direk herlei word na dié van die interaksie van die Persone van God, maar gebruik nie die woord 'perichorese' om dit te beskryf nie (vgl. 3.3.4).
- Gebreke in missionale netwerke kan as die volgende gelys word: afwesigheid van 'n sinvolle langer-termyn verhouding met kerkplanters; traagheid van netwerke om op sekere wyses saam te werk; finansiering van personeel; en logistieke infrastruktuur (vgl. met B19 van addendum).
- Missionale netwerke wil graag in die toekoms aandag skenk aan desentralisering ter wille van beter funksionering en kostebesparing, beter benutting van tegnologiese hulpbronne in hul taak en ook meer hulpbronne wat nie net die leiers nie, maar ook die lidmate direk kan benut.

- Selfkritiek van missionale netwerke sentreer rondom die aanvaarding van meer geleenthede as wat hulle werklik kan hanteer, onduidelike kommunikasie na buite ten opsigte van hul rol en aktiwiteite, en te komplekse werkswyses, wat baie finansiële insette vereis (vgl. met B19 van addendum).
- Die huidige funksionering van die missionale netwerke hou die volgende bedreigings in: 'n ooraafhanklikheid van die sentrale administratiewe organisasie deur die lede of van 'n persoon deur die organisasie; die aanneem van te veel geleenthede; die uitsterf van die netwerk vanweë 'n trae groei; en desentralisasie.
- Al die netwerke is in beginsel gewillig om vir sekere doeleindes met ander netwerke saam te werk, maar met bepaalde voorbehoude wat hoofsaaklik rondom teologiese en filosofiese uitgangspunte sentreer. Hulle wil dus elkeen hul eie, unieke identiteit behou en sal saamwerk solank dit nie bedreig word nie.
- Toekomstige ideale van missionale netwerke sluit die volgende in: effektiewe desentralisering; ontwikkeling en publikasie van hulpmiddels vir opleiding; betrekking van 'n jonger geslag leiers; en die volgehoue vermenigvuldiging van kerke.
- Algemene gedagtes na aanleiding van die onderhoud is dat netwerke baie nodige en effektiewe verskynsels is, maar dat dit ook baie broos is en gou kan kwyn indien dit nie 'n duidelike doel het en kommunikasie nie gereeld plaasvind nie. Toenemende akademiese aktiwiteit in die veld is baie nodig en wel aan die groei. Fokus moet behou word sodat die missie van die kerk nie op sigself die kern van die saak raak terwyl die glorie van God in werklikheid die doel en strewe moet wees nie.

B16. Gevolgtrekking oor die rol van die *missio Dei* in missionale netwerke, gesien uit die hoek van verteenwoordigers van die netwerke

Die *missio Dei* funksioneer baie beslis as vertrekpunt vir al die missionale netwerke, met verskillende vlakke van insig in die rol van die Drie-eenheid in die *missio Dei*.

Die insig in die rol van die Drie-eenheid in die *missio Dei* hou verband met daardie netwerk se insig in die aard van die eenheid wat in die netwerk bestaan, die grense van die eenheid in die netwerk, die funksionering van die eenheid in die netwerk en die doel van die eenheid van die netwerk (vgl. B15 by addendum).

Hoe beter die netwerk se insig in die rol van die Drie-eenheid in die *missio Dei* is, hoe nader is hulle in hul beskouing aan die Skrifperspektiewe op die *missio Dei* vir die verhouding tussen geloofsgemeenskappe soos wat dit in Hoofstuk 3 bepaal is. Die teendeel is ook die geval.

C. Bylaag C: Gestructureerde onderhoud B met verteenwoordigers van kerke

C1. Briefly describe how your church views its identity.

- CtC1:
We are a church trying to reach out to urban professionals in New York. We try to avoid an 'us vs them' approach, and we do this by what we call a 'Jesus-centered ministry', so we don't have a certain moral structure separating us from Manhattan. This is the way we try and help people focus on the gospel. Another key aspect in our ministry is renewal. The personal renewal aspect is having people put Jesus in the centre of their lives, conversion. The other aspect is social renewal. But we are also trying to do renewal in helping an urban professional live out their faith within the context of their work. Renewal is a keyword to describe ourselves regarding to who we are.
- CtC2:
We are the only non-Catholic church in a neighbourhood that is highly unchurched. Our identity is formed through where we are and through the major tenants of the Christian faith, so we attract people from a lot of different backgrounds. We are not Presbyterian by nature.
- CtC3:
We are in the midst of a transformation in our thinking. I'm doing a complete replant, changing mission and purpose. We want to be a church serving the neighbourhood. We see ourselves as an outpost, serving the larger purpose of God and that's bringing people to Himself. We should exist for the people who are not members yet. We can't do church any other way. We should be in the rhythm of coming to Christ and being fed for the purpose of feeding other.
- CI1:
I would say in the last four years both our identity and how we understand it has shifted. This is mainly due to our involvement within the network. We began to

understand ourselves and our neighbourhood differently. We understand ourselves as people of God, called to live in worship for the sake of the world. We are a sent people in that even in our gathering is for the sake of being sent.

- CI2:
We see ourselves as being the body of Christ in a local context, trying to act and do what He did in our community.
- CI3:
There is not a single understood identity at our ministry. We are all aware of the fact that different people see the congregation itself differently. The way I see us is as a listening and serving community in our neighbourhood, but largely listening.
- A291:
We primarily view ourselves as blood bought, adopted, redeemed sinners who are now proclaimed righteous by God through the finished work of Jesus. From that we identify ourselves as family. We are no longer defined by anything other as being brother and sisters under our big brother Jesus under our Father in heaven and then we identify ourselves as a missionary people, sent to redeem culture and the souls God has sent us to.
- A292:
We are a boring old New Testament church, covered in tattoos, playing game boys and meeting together, living by the Word of God. This is who we are. Focused on Word, work, community, witness and renewal, with a rooted identity in Jesus and who He has made us.
- A293:
A group of Jesus followers, formed by the gospel, sent on mission for Jesus by the gospel.

- F1:
We believe we are called to God's mission. We see ourselves as a church on mission: 'As you go, be the church and multiply'.
- F2:
We see ourselves as broken people that God is putting back together. We want to share the transformation that He has done in us with others.
- F3:
We are trying to be less and less consumeristic in our thought about ourselves and to see ourselves more and more as disciples on a journey with Jesus.

Afleiding:

- Oor die algemeen beskou die meeste missionale geloofsgemeenskappe in missionale netwerke hulself as 'n groep persone wat deur God in Jesus begenadig is en nou in hul omgewing gestuur is om hul nuwe identiteit uit te leef en ander met dieselfde genade op allerlei maniere te bedien. Daar is 'n baie sterk kontekstuele bewussyn.

C2. Briefly describe how your church views its purpose.

- CtC1:
The purpose is twofold. On the one hand, we want to see people who don't have Jesus at the centre of their lives to have Jesus at the centre of their lives. And the second purpose that we have, is for people who have Jesus at the centre of their lives to experience and promote renewal. Again, it's conversion and discipleship. The renewal that we would like to see people have is first of all a sense of peace that comes from receiving forgiveness, all those internal spiritual things. But also in term of the way it changes, how the relate to other people.

- CtC2:
To be a church for the people of our unchurched neighbourhood, and it starts with loving our neighbour and seeing the church established; and to eventually go and plant in neighbouring communities as well.

- CtC3:
So, coming to Christ to be fed and then to feed others.

- CI1:
What we call our 'missional vocation statement' is crossing the street into our community, partnering for peace and discovering the kingdom of God.

- CI2:
To be Jesus in the community: We want to be Jesus where we go individually and especially as a church body.

- CI3:
We are in the community to connect to other groups of people to find relational connection and service opportunities through those. We bring people together in our neighbourhood.

- A291:
We divide it threefold: We root ourselves in Christ. Ultimately, it is a deep, intimate pursuit and aim and goal for Christ; we root ourselves in each other, that we are accountable to each other and that we are authentic to each other as a family; and we root ourselves in the culture. So our purpose is to go into the culture and pervade it with the gospel, and redeem the culture and bring the kingdom, so to speak, on earth as it is in heaven through the gospel.

- A292:
Our purpose is God's purpose for us to be on Jesus' mission. Our purpose is worshipping and glorify God.

- A293:
We want to fulfill the great commission and the great commandment. We want to love God and love others, believers and non-believers, make disciples and plant churches and make disciples.

- F1:
We are focused on our four values: missional journey, truth in meaning, worship in identity and authentic community.

- F2:
We feel our purpose is to be the presence of Jesus in the community and live out the gospel in our lives by serving the community and proclaiming the message.

- F3:
The purpose has been programme-driven, but we are in flux. The previous pastor recently left and I have just been voted in as the lead pastor. We now need a clear definition of what God is desiring us to be in three areas: our understanding of who He is, who we are in Him and what is He doing that He is inviting us into, not asking what we are doing and then inviting Him to bless. We should love God intimately, love each other authentically and make disciples intentionally. This is where we are heading.

Afleiding:

- Die missionale kerke druk oor die algemeen hul doel uit as instrumente in God se hand in die versoening en vernuwung van mense en die samelewing.

C3. Briefly describe the purpose of the network you are part of.

- CtC1:
From my point of view is what they are trying to do is facilitate a church-planting movement. They might be doing it globally, but I'm more familiar with what's happening in New York. They are trying to do a church-planting movement here. They want it to be not just consulting, but want to be catalytic in starting a movement in which churches start popping up all over the city, churches that multiply themselves as well.
- CtC2:
I knew nothing about the network, but was referred to them by other church planters I met and eventually took part in their incubator course. I thus came to know them as a network, passionate about helping church planters across the city with structural support, introducing you to other church planters that would be able to share your journey. It has become a place and haven for church planters to be able to network, share ideas and understand the context of New York. From that it has become a lifelong partnership to Redeemer. We feel an affinity in the way they engage their community. They train, support and help other church plants to engage the New York context. I know they also function internationally.
- CtC3:
They want pastors and specifically church planters to be more equipped to practically engage the cities where they are.
- CI1:
I think it is to help congregations and denominations to recapture a sense of the mission of God in local contexts. That is what they have done for our movement.

- CI2:
CI very much tries to put a local church in connection with other churches who are partnering in missional church conversations and try to bring revitalization by probing missional instincts that are already there and developing some new missional instincts in our church.

- CI3:
Largely the same as our own, only between regional church bodies. When they came to our region, they connected nine churches together and gave us this information to work through, but it was largely the conversation we were having with our peer groups that made it powerful for us.

- A291:
We are a church-planting network. We are a network of multidenominational pastors who are theologically committed to a reformed, robust theology and committed to a certain form of polity of complimentary leadership and Spirit led.

- A292:
Churches planting churches: The purpose is the great commission.

- A293:
Assessing, resourcing, equipping and networking likeminded pastors who want to make disciples and plant churches.

- F1:
We see Forge as stimulating us to be more focused on mission and to avoid some of the traps of the traditional church and to be more outward focused.

- F2:
Their job is to gather together current thinking among churches and to help struggling churches to become relevant in our society and help walk churches through the necessary changes that has to be done as the culture changes, but still staying consistent to our message. Forge helps us look through a different lens and go back to the basics.
- F3:
Their purpose is to head on the consumer issue in the church. They are giving us understanding on what the issue is and how to challenge that and become followers of Jesus. They do not give models.

Afleiding:

- Missionale kerke formuleer die doel van die netwerk waaraan hulle deelneem in funksionele terme en nie in teologiese terme nie.

C4. Briefly describe the functioning of that network.

- CtC1:
The offer training. They work with denominational leaders to identify people to go into their different training programmes. They also have a coaching thing set up. They also provide leadership training and funding. They are willing to be contributors funding-wise.
- CtC2:
First, they have the fellows programme. This has a level of funding, coaching and rigorous commitment to the network. Then there are those who also engage it, perhaps more like a friend-to-friend at incubator level. This has reading involved and course work, but ultimately it's about bringing pastors together peering and sharing ideas, and hearing some of Redeemer's story that

is helpful for us. Meeting with other churches in the network depends on your own initiative.

- CtC3:

Through the two-year training course that they call the 'incubator', we meet once a month, all day. There is reading preparation and then the sessions are very interactive. It's not just information download; all the implications of what we are learning are then discussed with regard to the contexts of the people attending. Classes have about six people. Some are larger. My guess, there are four or five classes going at different stages, probably 40 guys in total. So we get a lot, not just from the people leading these sessions, but also from the other planters participating. We deal with very practical things like leadership development, cultivating a context of grace and evangelism in the church in a very detailed manner. We get a lot of principal ideas as foundation, but they are also very clear on the practical implication.

- CI1:

We jumped into a three-year process with 13 different churches in the northwest, all being Churches of Christ. Church Innovations guided us through some ethnography practices and describing some demographics of our own church, the nature of the community we live in and asked any number of questions in how we understand God, his work and the body of Christ; and then they did some reflecting on the data that we gave. They did some discerning as an objective observer. In the next couple of years, they have helped us experiment to find ways organically to find people in our community to partner with and to be the presence of God in the community. They then helped us reflect through our failures and learnings. They pointed out when they felt that there was something significant that we have been missing. In three years, the first is mostly discovery and analyses, the second and third years were when we were trying experiments. We no longer have an official relationship with Church Innovations.

- CI2:

We participated in what they call 'Partnership for Missional Church', which meets about four times a year in clusters. I think there is about a dozen churches in the cluster. CI programme certain things for these churches to do together and to help them find out what the other does. They help with teaching, literature and phone consultations. They partner us with another congregation that we could meet with and talk to for learning from each other.

- CI3:

We have finished with the training of the Partnership for Missional Church. We still have contact through think tank events and every once in a while we will get requests for demographic information. We are not as connected as we were.

- A291:

It is contingent on the lead planter; there is no central organization that says here is how we are going to do this. Instead, we are a group of men who are thinking through how we do it at a local level from our own local level of leadership. For my church, we have implemented a training programme and it is clear from our preaching in missional communities that they may in God's will and grace become church plants. We are intentional about raising UP elders in putting the call out for men to consider being part of church-planting teams. Then we also have training in place of a formal internship for training church planters to send out of our church who would, of course, affiliate with Acts 29 network. It is very loose. The network itself at a macro level has the attraction value of spearhead leaders, influencing through podcasts, bootcamps and these things. Acts 29 does assess church planters that are attracted to the network via these voices or rubbing shoulders with other Acts 29 pastors in their communities. Bootcamps are offered as an overview of what Acts 29 is and how it functions and then we assess leaders as well to be part of Acts 29.

There is a somewhat rigid assessment of planters done by planters who are currently planting. That's kind of the filter through which we allow people to be part of the network.

- A292:

They support churches and planters to plant churches in various ways by sending people, funding, training; supporting and loving the effort.

- A293:

People find Acts 29 by word of mouth. They are connected by 'The City', a social network set up for Acts 29 members to participate in theological and practical discussions, helping and supporting one another. This is the most valuable part of the network. The engine for the network is the assessment process that plays out at bootcamps by existing church planters, which is necessary and brilliant, bringing growth for both parties and also leads to mentoring relationships. We have also rolled out the coaching aspect.

- F1:

They come down once a month, meeting with our staff and leaders. It's a conversation, homework assignments, reading books and then we come together as a hub of participating churches for half a day every other week to discuss our projects and the applications of those projects to our current setting. We are just underway and have finished the first two months. We formed a three-year contract with Forge to use them as resource in a number of realms in our region and we hope that we will be self-led after the three years.

- F2:

They establish different kinds of meetings: teaching sessions to introduce some topics and ideas, and then clusters of leaders sharing with each other, discussing how to apply the theory, as well as individual consultation to consult with us; these three.

- F3:
Forge encourages and guides us to be involved in the verb of his mission. They had a preliminary session, giving us an overview and insight into what they are doing in helping churches becoming missional and we only just decided to participate in that programme.

Afleiding:

- Die funksionering van die missionale netwerke sentreer rondom verskeie vorme van opleiding, bystand en begeleiding in verhoudinge met ander soortgesinde geloofsgemeenskappe.

C5. Briefly describe how your church functions within that network.

- CtC1:
We don't have that much contact on a day-to-day basis. We are a church plant that is three years in now and we need to continue to focus on reaching sustainability, and be a long-term presence and pay our bills. City to City has given us what they are going to give to help us do that. However, I stay in touch with Mark Reynolds and historically, I've gone in once a year or so to give him a report. The other way we stay in touch with them now is by referring anyone interested in church planting to the training and process at City to City. We have Peter Armstrong going there for this purpose.
- CtC2:
There is not as much of that connection, unless it's from our side. There was never a membership commitment to be part of it; it was initially only training. What has developed, is long-term relationships with other pastors who are also connected to City to City, but we are connected separately with each other and do not depend on City to City to still meet together weekly for prayer as mentioned. These relationships were stimulated and formed by City to City, but continue independently.

- CtC3:

We are then also networked with other church planters in the same situation. I'm not just introduced with Redeemer, I'm also interacting with other pastors by email to send advise back and forth.

They also have intensives where they bring people in from other countries for six weeks and basically give the same training we get in the incubator programme.

- CI1:

We no longer have an official relationship with Church Innovations. While we were still in the process three times a year, all of the churches got together in a cluster event to share stories and learn from another and the CI people would do some teaching. I am still in conversation with a couple of churches who were part of that process, but it is not part of the formal programme.

- CI2:

It is as I just described it in the previous answer.

- CI3:

We are not calling them for information any longer. We are still working the process, having finished the three years of training; we are into three years, each with a missional pattern and goal.

- A291:

Acts 29 supported me with training and finance to replant this church with a lot of support. Technically, we are a regional church in the sense that I, as the lead pastor, has been appointed as the lead of the subregion of the state. I serve as a shepherd to the other planters and pastors, gathering men quarterly, but this is our own initiative and not from central – we just know that we have to take

care of each other. We want to do regional gatherings with the sister churches and be the church together, and then disperse out into the region and do mission.

- A292:

We support another Acts 29 church as soon as we have been launched. 10% of our internal giving, even though we are supported externally, we give to another church. We are in the establishment process of the church. We got a chance to get a financial blessing. We work with other Acts 29 churches with various once-off kind of things.

- A293:

We were planted as an Acts 29 church. I was assessed and supported and funded. We have to take pro-active steps to meet with other guys, because that interaction is not coordinated by Acts 29 staff. In that way, my church is still connected, also helping with assessment and bootcamps and that kind of stuff.

- F1:

We participate in the hubs and make use of their services to refocus on our mission.

- F2:

We are not making use of everything, only the individual consultancy, because we are a lot further down the road than the other churches in the cluster.

- F3:

We participate in the programme that Forge is providing.

Afleiding:

- Alhoewel die verteenwoordigers van die missionale netwerke noem dat interaksie tussen lede van verskillende

geloofsgemeenskappe gestimuleer is en hoog op die agenda is, is dit na verloop van tyd meer die uitsondering op eie inisiatief as die reël deur die stimulering van die netwerk.

C6. Is your church also member of a specific denomination, apart from this network?

- CtC1:
Yes, we are part of the Christian Reformed Church of North America.

- CtC2:
It is not.

- CtC3:
Yes, we are part of the Presbyterian Church of America.

- CI1:
Churches of Christ are traditionally non-denominational. Every church is autonomous; there is no denominational structure. What connects us, is that we come from the same tradition and have the same name. Now, more than ever, you are not necessarily sure what sort of flavour you are going to get when you walk into a Church of Christ. Historically, we are from the restoration movement with Alexander Campbell which gave birth to the various churches; very rational in our approach. The tradition is a product of scientific method. We are not really connected to a denomination, but have this affiliation.

- CI2:
Churches of Christ are odd in that way. Yes, there is a denomination, but it is not recognized by most. Churches function autonomously, with no board overseeing them. We value our autonomy very highly.

- CI3:
We participate in the fellowship of the Churches of Christ. For years, our denomination had the big deal of not being a denomination and we don't have headquarters or polity of any kind. We are just a fellowship of churches, but functionally and socially speaking, we act like a denomination.

- A291:
No, we are wholly non-denominational.

- A292:
No.

- A293:
We're not.

- F1:
North American Baptist.

- F2:
We are affiliated with the North American Baptist Church, but it is a loose affiliation. We are a non-denominational church, trying to be open to people from different backgrounds to be able to feel at home here.

- F3:
North American Baptist.

Afleiding:

- Missionale geloofsgemeenskappe wat deel van missionale netwerke vorm, doen dit nie bloot omdat hulle geen ander heenkome in 'n denominasie het nie.

C7. How does your church view the role of church denominations?

- CtC1:

Denominations have to do with authority. In the end, whatever City to City tells me what to do, I'm not bound to that. In terms of authority structure, that's what the denomination primarily is for us. In our tradition, the denomination is also very supportive of this type of church planting. When I was going through the City to City programme, there wasn't any coaching, so I was able to get coaching from my denominational network. For me, the denomination is primarily authority, but it has also been support.

- CtC2:

I think denominations are great. If you feel a sense of calling to make an impact in your denomination, you should be involved in that. We turned down the opportunity to get involved with three different denominations when we started out. My background is very mixed. I grew up Lutheran, I was in Pentecostal circles, my wife grew up Baptist. But the bottom line was when denominations came, we had no affinity or sense of calling to make an impact on a denomination. It's not worth it at the end of the day. Is it a denomination that we believe in and would want to see continue because of their tenants of belief? We weren't going to make that decision.

- CtC3:

In our denomination, dogma is very important. Our denomination takes doctrine very seriously. The proclivity is there to go too far and make an idol out of it. But there has been a time in the past when I fit that. Since I've been in New York, and even before coming to New York, in my mind, doctrine has to serve the larger mission. I'm very influenced by Christopher Wright; one of my favourite books is the Mission of God, an excellent resource. His main thesis is that when churches have a missions conference, it's always about giving a Biblical perspective on mission and he argues that's backwards and we are to be

reading the Bible from a missional perspective. There are some in our denomination that would say Christopher Wright goes too far. When I read the Bible, I can't read it in any other way than from the paradigm of creation, fall, redemption and consummation. All that is about God's mission to redo what we undid. The resource that God uses now is the church. I actually believe that mission is not opposed to spiritual growth. Living a missional life is part of spiritual maturity. That's what we are built to do: to live in relationship and proclaim through our lives. The very idea of sanctification and growing and longing to see fruit cultivated is that we are exhibiting the kingdom of heaven to those around us. So denominations give the foundation of good doctrine to serve the kingdom, but some parts of denominational thought could also inhibit the mission itself by thinking denominational-wise with the doctrine as the end purpose. The tendency is there to be more concerned about maintaining our denominational standards and what we are founded on. At best, it distracts us from our wider mission; at worst, it stand in the way.

- CI1:

Growing up not knowing anything of denominational structure, it is hard for me to say. I have a number of friends who are part of denominational structures and there are things that I love about being part of a non-denominational church, and there are things that I desperately wish we had. The things I love about being non-denominational is the freedom. We have some of the most fertile soil for the missional church, because we don't have the larger denominational hurdles and restrictions. Our church, for example, have made many transitions that have caused some heartburn for other churches in the Seattle area, but we were still able to do it. But the things that I miss from being non-denominational is that ministers and pastors aren't taken care of. There is no one who can help, either place or protect. So you can get some really lousy pastors, or churches who don't treat pastors well. So, having some sort of structure to support and have accountability would be great.

- CI2:

I would say that, in general, Church of Christ is suspicious of denominational structures to the point that they don't want to be called a denomination. They would reject that language. We are very autonomous. In our earliest days, we were seeking to restore the New Testament Church. Our early mantra was 'Christians only, but not the only Christians'. Denominational structures is a conflicted idea for us. I don't necessarily think that myself.

- CI3:

I see them as what is left of institutional structure in our culture as far as Christian church and religion are considered. You have a lot of post-denominational community churches in our area. In name, a lot of churches have moved on, but for practical purposes, churches are still using their denominational structures for support, direction and discipline. When you live under or within the confines of an institution, you enjoy the freedom that comes from having set boundaries and are frustrated with what you are not allowed to do. When you live outside that, like us, we do not have any sort of denomination that prescribes anything. We have ultimate freedom, but not any support network at all. That has its own set of problems. There is part of me that has thoroughly enjoyed the freedom we had of planting a new church, but there are times that we would have benefitted from better structure or some mediation.

- A291:

I will confess to you that I can't speak too clearly into it, because I never was part of a denominational church in my life. I was a hippy kid, drug addict that got saved and ended up landing in a non-denominational church that had no affiliation with denominations and I didn't understand what they were. Church world confused me anyway. As I matured, I think denominations has lost its value in that the institution has trumped the Spirit— most denominational movements. I don't say this in bitterness, but just being honestly objective.

When the institution and its requisites trump the Spirit, then the institution begins to implode and that is what I see in the west: an implosion due to the stringent institutionalism and the requisites of denominational issues that really trump and squelch the Holy Spirit.

- A292:
I'm not horribly opposed to them. We have an interesting church with people from different backgrounds and denominational traditions. We are independently inclined.

- A293:
I'm not directly opposed to denominations or being part of a denomination. Secular people in our area would generally be suspicious of larger organizations. We have an oversight board to whom we are accountable. I don't see a huge need for that at this point in time.

- F1:
We see our denomination as a beneficial, helpful organization that supports us in our calling.

- F2:
In terms of the church's mission, denominations have become less relevant. Secular people in the community don't relate well to denominations. They look at a church, they look for something in their community that would meet their needs.

- F3:
I think it is necessary, although we have lost some of the validity of why it is necessary. They need to serve the local churches in their tasks and be less of a business in themselves. Shepherds needs to be shepherded.

Afleiding:

- Missionale geloofsgemeenskappe het uiteenlopende beskouings oor die waarde van denominasionele lidmaatskap, gebaseer op hul verskillende persepsies en ervarings van denominasies.

C8. Why are you then also participants in this network?

- CtC1:
We received extra funding for the church plant, but also, City to City is here in Manhattan. I did not have the ability to really know how to plant a church in this type of city context. I would never have taken on this type of work, had I not had some kind of training and orientation from someone who is already there, willing to help me out. That was the prime role that City to City played for me.
- CtC2:
The network for us is shared ideas, without some of the legal contracts and restraints that can come from being in a denomination. For instance, we would instantly be resigned to sign over any property or assets to a denomination we may feel called to if we were to cease to exist. But we feel it's a decision that should be made by the people then led by the Spirit. The idea of having the accountability source in the network is so important to us, whether it be accountability in the sense of shared theology. We are involved in other networks, aside of City to City, that we engage with. Some form more an accountability structure, others a educational role.
- CtC3:
To plant a church in a place like New York City –it would be delusional to think you can do it on your own. There is equipping that happens prior to church planting in our denomination. The last decade, our denomination have really taken church planting seriously and have developed avenues for church

planters to be trained, but they are not so good to help somebody, once they are in the field. In New York, I'm getting the necessary ongoing support from City to City in my local context. There is also nothing in the City to City network that challenges my doctrinal beliefs.

- CI1:

I came to hear about them through some friends who were involved with them. Churches of Christ, like most denominations, are at a pretty big crossway where we are realizing that how we have been doing church is not really working anymore. We needed guidance and help in this.

- CI2:

Because we just realized that if we did not do something different, we were going to die as a shrinking congregation of about a hundred members. It was a pragmatic decision. Not every member likes of what we are doing with them and are suspicious of this larger organization maybe trying to force their ideas on us.

- CI3:

Our ministry is notably different than the traditional Churches of Christ. Our community underwent major gentrification and we didn't know what to do with the changes in our community. We were facing an adaptive challenge that we had looked at and prayed about and tried a few technical fixes for, and just found ourselves completely stuck. We attend an open weekend, presented by CI, explaining their work, and immediately thought we need this or something like this. We were stuck and I think Churches of Christ largely feel stuck right now, maybe for different reasons than us.

- A291:

I associate with Acts 29, because of the nature of the fellowship, which is organically based in relationships. I can almost guarantee that if you ask any

Acts 29 pastor what the value is of being in the network, he is going to list four or five guys that are his best friends that are planting churches with whom he has cried with and prayed with and prayed for. It's a brotherhood of guys who recognize that they are together in the battle at the forefront of war. Secondly is our commitment to a robust theology. That's what keeps the network intact – a gospel-centred movement, committed to the text and of course the missionary enterprise of the gospel. Romans 1:11 expresses how we strengthen each other and function in the network.

- A292:

I got saved at Mars Hill and very early on felt called to plant a church and was steeped in that thought. It was just a natural move.

- A293:

I'm not a cowboy trying to go rough and doing our own thing. We believe it is vital and crucial to be connected with likeminded men and churches. We believe that is true for our people, so it should be true for our churches. I think that lends to why we don't feel a pressing need to join a denomination.

- F1:

Our local association of churches are resourced by only one person and this person is always looking for organizations that could come alongside our churches to complement our task. This is how we engaged with Forge.

- F2:

There are a number of churches actively seeking to become what we are, looking to become and it is convenient to work through our problems together in a network with each other for resources.

- F3:
I see more and more denominational lines breaking down and the kingdom becoming more important, and Forge knows that the local church is important and they don't bypass the church, but empowers us to be busy with the kingdom. Although the North American Baptist Association needs to be more educated in this too, they are not responsible to have and be everything for us, but to make sure we have what we need.

Afleiding:

- Missionale kerke neem aan die onderskeie netwerke deel vanweë die gedeelde visie en ondersteuning wat hulle van die netwerke ontvang.

C9. Why are you part of this particular network?

- CtC1:
I chose them, because our denominational leaders in the area had already been in conversation and prayer with Mark Reynolds and so there was already a connection. I really thought God might be calling me to the New York city area and looking at different churches in the area, Redeemer Presbyterian Church and the teaching of Tim Keller is very close to the kind of thing I got in Seminary—theologically very close. That was appealing and something that we took as God's directing us there. It was both on the organizational and personal level.
- CtC2:
A massive benefit for us is that they have been working for 25 years in the city and the idea of gospel theology is what we are all about as well. We see the fruit of their labour and the fruit is not only good and long lasting, but it is fruit we want to replicate in our own and they are willing to share that with us.

- CtC3:
I have always had a high regard for Redeemer and their view on the implications of being a follower of Jesus, living in a particular place. I am also influenced by the teaching of Tim Keller as well. I've always seen Redeemer as a valuable resource. It was the only network that I knew of when I got to New York.

- CI1:
Well, I heard about them through friends, but from the research that I did do, I liked what they do and the research approach, the theological groundwork that is there. Apart from a number of the other networks, like Acts 29, CI really want to work with existing churches that are haemorrhaging – I like that. I have a number of different friends choosing the church-planting route, but I felt more called to join existing churches and figure out the reformation of it.

- CI2:
They offered some free preview weekends and a friend of mine, involved with CI, came and talked to us, convincing us of the validity. We were not looking for organizations to partner with necessarily, but we kind of liked what they were doing.

- CI3:
I'm not aware of a number of missional networks from which I have the benefit of choosing. This one was introduced to us.

- A291:
The unique things about Acts 29 is that there is such a stringent oversight of our theology and polity. The texts governs how far the church is structured and led – we are non-negotiable on that, but in how we move out on mission, there is total freedom and diversity.

- A292:
Same as previous answer.

- A293:
I have relational connections, having been employed by Acts 29 previously. Other than that, I believe it is the best-run network that I am aware of, primarily because it allows room for different theological persuasions and philosophies of ministry regarding style in one network. The goal of the network is to advance the gospel without giving to stringent prescriptions for the churches other than the qualifications for an elder and the clear call of God to be a church planter. We did contact the City to City network, but we didn't fit their qualification criteria, because we are not in a major metropolis area.

- F1:
We had a relationship with Cam Roxburgh and when he formally went with Forge, we went with him. So much is based on relationship, but also theologically, we were on the same page. Even though there is a large spread of theological views, we trust Cam and also felt a connection with Hirsch and his books.

- F2:
We were invited to it and they are dealing with the issues that we deal with.

- F3:
I wasn't looking for this, but was feeling the frustration and was introduced to it by my denomination. They are in the know and have done broad research on this.

Afleiding:

- Sommige missionale kerke het teologies eendersdenkende redes vir hul deelname aan die betrokke netwerk, ander het per toeval

op die netwerk afgekom en gereken dat dit hulle in hul bediening kan ondersteun.

C10. Briefly describe how your church understands the theological theme of *missio Dei*.

- CtC1:

We don't use that term much, but the purpose of the church is God's mission to the world. There's the mission of God, meaning we are external reaching out, trying to advance the kingdom and not in general way, but in seeing people come to faith; but the church is very easy to be turned inward and that would be opposite of what the mission of God is. All discipleship is meant to be going out. Ultimately, even though we do not use that language, that's what we are trying to do with renewal. What we want to see happen is that people don't just suck in personal renewal and get real fat; we want to see them take that and move it out into Manhattan.

- CtC2:

The *missio Dei* for us is centred around being the local church and being a part of the Bride of Christ, about going. There are two types of churches: Those who are 'soul-winning' churches and those who have a discipleship culture. We are far more about going and making disciples. The *missio Dei* for us is about going and making disciples, and we try to keep it very clean and simple and understandable for our community. Individually, we have had a tendency in the United States' western culture of segmenting our life. We separated the spiritual from day-to-day public life. Religion and God stays in private life. This is a relatively new concept to civilization in general. I'm trying to teach my people to not segment their lives—your entire life is to be missional: how you communicate to your neighbour, interaction in the market place. Whether you communicate the name of Jesus or not, we are either putting obstacles in the way of people actually believing the gospel to be true or we are opening up

doors. As people see the beauty of a life transformed by the grace of God, that's attractive. This is what I'm encouraging throughout the ministry individually.

- CtC3:

I believe from the very beginning at creation, God's purpose was to grow the garden of Eden, his direct presence, glory and beauty interfacing with humanity very closely. God tells man to be fruitful and multiply, I want this to grow and expand and cover the earth. Even the story of redemption is this continual theme of God being benevolent and restoring creation after the fall. I'm not scrapping this because you get in the way—intervening. But the whole purpose is to spread his glory, beauty and reign throughout the earth. You get that through the whole of Scripture. With Noah, God didn't wipe out everybody, still being intent on his mission to have all things to reflect his beauty. To Abraham, God says all nations will be blessed and he will have many descendants—again multiplication. Further on, He tells his people that He will give them this land. It was not just to be a commune somewhere in the middle of nowhere, but Canaan was strategically placed at the crossroads in the middle of the major super powers: Egyptians, Ethiopians, Assyrians, Syria, Babylonians. All his commands were also given so that other nations would see what's going on and that there is something different about this God— He really cares for his people. That continues and Jesus comes to continue that mission till the very end, where people of every tongue, tribe and nations bows before his throne. This runs from Genesis to Revelation. God is on the mission of renewing what He set out to create in the beginning and what we messed up. He pursues man constantly, wanting to renew man and creation eventually.

- Cl1:

The church doesn't have a mission, the mission has a church. God is at work in the world and the call of the church is to be swept up in it and seek it out to join God where He is working already. This is a difficult shift, because it is a whole

new paradigm: It is about getting involved in your community in an experimental way and being swept up into how God is using you as you engage your community.

- CI2:

Speaking about the mission of God is a conversation larger than just about the local church. It is a conversation about how the local church should get involved in the mission of God outside of what we do on Sunday mornings.

- CI3:

My view of the mission of God has changed radically in the last three years, because of my involvement with PMC. Before we started with PMC, and even before planting the church in 2000, we had a vision of the mission of God as benevolent imperialism—of moving into a neighbourhood of poor people of lower economical standing with the intention of helping them, but purely from the position of self-perceived superiority: You need help and frankly, we don't. That was my view going in and it was a compassionate view, but I had no idea narcissistic it was, and not only that, but not focused on God. The mission of God, in my view at that time, was really our mission packaged with God's name all over it, but it was really a thing that we were doing. We didn't really expect God to do a whole lot. We knew what we were doing and how it was going to go. But it didn't go that way at all. We were constantly running into these obstacles and problems and unexpected events that sort of paralyzed us. Ultimately, we hit this season of gentrification and were stuck and paralyzed. After being introduced to the material of PMC, I realized how crazy we were and full of ourselves as we had been going into the neighbourhood. Looking back now, I realise that the mission of God is unfolding all around us and is something He is actively doing, and we are building the discipline of looking for and listening for and thoughtfully and humbly joining whenever we find it and offering what God has gifted us with in support of his mission. It has actually become God's mission for the first time in the last few years and He invites us

into that work in which He is active. It is not getting more of God into people's lives, but getting people into God's life.

- A291:

It is the redemption of lost humanity and He is in pursuit of that which was cursed or lost or killed by sin, deceived by Satan. He pursues humanity through the proclamation of his perfect Son's perfect death and resurrection and victory. So the mission of God, through the people of God, is the preaching and teaching of the gospel, accompanied by social justice, cultural redemption, community, networking – but the gospel is the centre. Jesus is on this saving mission theologically to save people from wrath and separation from God and just punishment.

- A292:

God created and called everything good with humans as the apex of his creation. We have rebelled against Him and are estranged from Him and we broke this world. Early on, God gives a promise that He will put it all back by sending someone who is going to restore everything. It has come in the person of Jesus Christ, God the Messiah. Jesus has come and we get to be his people and his church. We find ourselves in this time of overlap with the now-kingdom but the not-yet-kingdom, between redemption and restoration. We are sent ones; we are blood-bought sent ones whose ordinary lives are extraordinary due to the gospel in us. We have stopped living for us to start living for Him as saved sinners, saved from ourselves. We are part of his grand mission of redemption. God is about redeeming creation and He is so gracious that He lets us partake in that renewal process.

- A293:

We would tell it in the context of the story of creation, fall and redemption and restoration. God's purpose is to bring glory to Himself by calling out a people for Himself. We are part of that story and He is the key actor.

- F1:
God is a God of mission. He has called us to his mission. He is up to something around us and we are to engage with Him on that mission.
- F2:
God's desire is to create a people He can dwell with and be their God. He wants to be active through his people in this world and ultimately He will come dwell with his people, but in the meantime, our purpose is to be his body, to call people into his kingdom by being in the world and not of the world, and by learning ourselves how God wants to be and live in our lives in everything we do— rather through people than programmes.
- F3:
God is mission. It is a mission of his love to the world. God's love of the world is the purpose of Christ, community, the church and the love must be realized. It is a great rescue of man back to love; love as being God Himself. The mission for us, then, is: How do we reflect the love that we are engaged in?

Afleiding:

- Die meeste missionale kerke druk nie die *missio Dei* uit in terme van die rol van die Drie-eenheid nie, maar bloot in terme van die opdrag wat God aan die kerk gegee het om deel te neem in die versoening van die mens en skepping met God.

C11. What role does the *missio Dei* play in your church?

- CtC1:
If we were only sustainable with many people and able to pay the bills and have a leadership structure, but we never move out or work toward renewing

Manhattan and seeing renewal coming in other peoples lives, then I will still consider the church to have failed.

- CtC2:

It's what drives our church.

- CtC3:

In our community groups, I'm trying to show that all our Bible study and doctrine is not there to fill us up, but to overflow. We ask all of our community groups to be involved, serving in the congregation or the neighbourhood. It's not just individually; we want to demonstrate what a community looks like when it's been transformed.

- CI1:

We see it as the key to being church, that's where it is at.

- CI2:

We hope it begins to influence everything that we do. We hope we begin to talk about the mission of God rather than the mission of our congregation, especially for a dying church. We have pragmatic needs for money, people, programmes and activity, so the idea of giving ourselves away, not to get more people to come to our church, is foreign, especially in America where acquisition is everything.

- CI3:

I think that the mission of God is currently there to interrupt us in the most annoying way still. There is a subsection of our group that are annoyed that we laid these programme activities to rest and feel that we are not doing anything anymore. The reality is that we are more active now than we were three years ago. It directs the way we view obstacles and opportunities.

- A291:
It is the purpose of the church. That's what we are: We are the mission of God and living it. That's what we do. If we lose that, we are just another social club on Sunday mornings with some ridiculous philosophy that makes no sense.
- A292:
God put us in this place and that all the aspects of our ministry partake in the *missio Dei*. It's not that God's mission is done by us, it is that we partake in his mission around us.
- A293:
People in the church would probably not know the term; it has everything to do with why we do what we do.
- F1:
It's everything and central to a lot of our conversations.
- F2:
We are working hard to getting to the place where everything we do is that. The biggest task is teaching and re-educating people about this, over and against them seeing church as activity and creeds without understanding that God is wanting to be part of our lives all the time.
- F3:
It plays a growing role. The DNA is in us, but has been dormant, so poisoned by the culture we live in. We have to rethink how to engage culture.

Afleiding:

- Missionale kerke beskou die *missio Dei* as die bepalende rigtinggewende faktor, maar in 'n baie simplistiese sin van die

opdrag van evangelieverkondiging tot versoening van mense, die samelewing en die skepping met God, met min insig in hoe die geloofsgemeenskap in die uitvoer daarvan tot God behoort te korrespondeer.

C12. How does the functioning of your church practically reflect the *missio Dei*?

- CtC1:

We are involved in supporting anti-sex-trafficking initiatives and other programmes, like the Alpha course. We do a lot of work with colleges and they have ministries that we are partnering with, and starting our own ministry now to help students think about the kingdom of God. We all have coffee with a lot of people, talking to them and seeing what their problems are spiritually.

- CtC2:

You have these shells that we call programmes that happen on Sunday and midweek, but I think ultimately, it's about what fills those shells and what we do on a Sunday, and the way we try to present our worship and sermon is more than just some level of life application, but it is primarily centred around the idea what it means to be a disciple of Jesus. The other expression that we delve into now that our church is becoming established, is to do mission through neighbourhood events where a very secular crowd is already used for the church to be involved in. Christmas and Easter makes sense for even the most unchurched and we try to capitalize in those events. We have these formal events, but also spending a lot of our time on discipleship training. The vast majority of our people are new to the faith and the majority of our time is now focused on growing them with a back and forth conversational approach that allows people to pass it on in an organic way, outside of our structure.

- CtC3:
See previous answer.

- CI1:
Our primary example is our relationship with an elementary school, less than a quarter mile away. The church is the first call the school makes if they need help with anything. It is a poor school, receiving more federal funding than other schools. These families receive free breakfast and lunch, but during the winter break of two weeks, the children are often without food. The school asked if there is anything we could do and we then did a food drive, collecting groceries in the congregation. As part of Sunday morning worship, we would then walk over to the school to hand over these groceries and do the closing benediction there. People then understand it's not just a nice thing we do or something that is apart of God's work, but that is in fact God's work.

- CI2:
There is an organization called Youth and Family Link. They were meeting with families below the poverty line every Tuesday night, teaching them basic skills like how to balance a budget, how to discipline children and this sort of thing. They wanted to provide a meal there and we provided the meals. We made meals in slow cookers, using different recipes during the course of the twelve weeks, and at the end we gave a slow cooker to each family, as well as a list of all the recipes that we have made. During the meal, we ate together and talked about the importance of eating together as family with no distractions. We thought that was a very missional sort of thing.

- CI3:
We have a lot less ministries branded in our name and we tend to rather join existing opportunities for service in our community. We help with food and grocery parcels over the weekend for children attending school in a poor neighbourhood close by. You wouldn't know that the people volunteering there

are from our church if you didn't ask. We use these opportunities to share about God.

- A291:

Organizationally, we make disciples via two means: Sunday mornings, our gatherings are where the text is preached and taught, we gather for corporate communion and celebrate Jesus in song. Then we disperse into the community in missional communities. They are intent on gathering neighbours, friends and foes, whoever may come into the community, so that the gospel is presented in their life together and in word and deed, serving in the community, serving the homeless. In this coffee shop, I function as my office. The people who work here are not in the church, but they love us. It is being in the community as an incarnation of Jesus. It is being Jesus in the community. I actually cannot name a single other programme of evangelistic event that we have that intentionally aims at evangelising. We labour to let the gospel saturate every bit of our lives so that it is organic and natural.

- A292:

In Acts 2, there is temple time and house time. In temple time, they were doing church amongst people who don't know. We ask, "What are the barriers in Seattle to reach people?" and it is selfishness, and that's the big thing we are coming after. So what we preach on, reflects the *missio Dei*. We use every facet of our ministry to cross boundaries with the gospel.

- A293:

We are gospel centred, because that powers and forms the *missio Dei*. My attempts at preaching always try to focus on that. We have communities, not called small groups, because we think God is calling out a community for Himself, centred on the gospel. How the preaching happens, the nomenclature of our programmes are intentional, they re-emphasize the fact. We use the language of 'speaking the truth in love to one another' and 'to gospeling each

other'. We also participate in mercy ministries. Each community goes into a strategic partnership with a social partner instead of doing once-off, drive-by stuff. They pick somebody that is in their georelational sphere to build relationships with and serve. All of the communities at the moment plan to adopt a fatherless family outside the church to just bless and love them to show the love of Jesus. On a quarterly basis, we try to do something as a church together, but the communities are busy on a continual basis as well. We also don't have big evangelistic rallies, but ask people who are their 'top 5', referring to the top five people in their lives who do not know Jesus and encourage them to reach out and love those people without viewing them as projects or targets. We gather once a month, praying together as church.

- F1:
This weekend, rather than holding worship services, we supported an artisans' craft fair to serve there and be on mission there to help in any way possible. Two of our life groups are also involved in low-income communities to build relationships.
- F2:
We created initiatives people can be a part of in our community. We wash clothes of people in the community. The principal of the school calls us if there are issues with the children— different ways.
- F3:
We have a ministry to widows and single moms to help them, free of charge, with basic auto care. A lot of the secular businesses donate to this, tyres at cost, air and oil filters for free. If God's people lead, the others will follow. We need to show then the kingdom. The women of our church come to hang out with the moms. The kids play and we interact with the people when they are here. On average, we will service 40 to 45 cars in our parking lot at one of

these events, twice a year. The majority of the people are not from our church. We want them to know that Jesus is real and this is what He looks like.

Afleiding:

- Missionale kerke beskou die *missio Dei* as die bepalende, rigtinggewende faktor, maar in 'n baie simplistiese sin van die opdrag van evangelieverkondiging tot versoening van mense, die samelewing en die skepping met God, met min insig in hoe die geloofsgemeenskap in die uitvoer daarvan tot God behoort te korrespondeer.

C13. What would you say is lacking in your network?

- CtC1:
A coaching approach was lacking when I was there. They were good in their training and giving information, but they weren't great with processing, like working through it while you are on the ground. The way they tried to set that up for me was I interned, not in the Christian Reformed Church that I was part of, but in a church that were in the City to City network. They were really looking at that pastor to be my mentor and supervisor. He was good and I learned a lot from him, but he was also very involved in his own responsibilities and it wasn't coaching in the way you applied the learning and then talk through your frustrations and experiences, having a coach who can encourage and help you continue to show initiative when you are starting a church plant. City to City is good with models and teaching how things work and giving things to think about, but when it comes to doing the work, you feel you are on your own. Coaching may be the way to handle that.
- CtC2:
The challenge for them is long-term. How does the initial relationship translate five, ten, 15 years down the line? How do they go from just being a church-

planting network to instilling inside of churches that are five, ten, 15 years a spirit of reproduction? And also, the care and pastoral network is so beneficial in the beginning, what happens later on? The idea is centred around seeing new churches birthed in the city, but creating some long-term formats for people to be able to stay connected would be helpful.

- CtC3:

I will have to think about that. I haven't given it any thought.

- CI1:

You have three years of intensive learning and re-learning a new orientation, and then you get done with the three years where you got together with other leaders three times a year, learning from each other, but after the three years, you get left on your own. CI is very good articulating that what they are setting out to give is a process of learning and not a certain set of results. But three years is not long enough to actually shift that paradigm. Our first year after the process, we found ourselves with a massive pendulum swing back to life as usual and lost some missional momentum. I don't think it is the fault of CI, they can't continue indefinitely, but I do wish there was more substantial heads-up regarding stepping out of the process or ideas for keeping focus.

- CI2:

Good literature and material for the congregation, presented well. The material they gave was not presented well, and too general and unhelpful for our elders. The book by Pat Keifert, *We are here now*, is too theological for our folk. I could use more support as pastor from them checking in on me. I would like to see a stronger link between me and other missional pastors in our area, where CI could take the lead to organize.

- CI3:
I am a self-appointed poster boy for PMC and am thrilled with the process that we went through, but there were times when communication was difficult. I don't know that PMC had ever worked with a non-denominational system before, so they were sort of re-writing some of their material for us. We didn't have regional representatives to call as superiors or to fulfil certain functions, suggested by the PMC material. Nevertheless, all of these conversations did force communications and make stuff up and try it out.

- A291:
If you look at the prophet, priest and king spectrum, Acts 29 is filled with prophets and kings – we are very vocal and bold about the gospel and rigorous in our defence of theology. We are all extremely entrepreneurial, A-type leaders, organising the troops and sending them out. But what we are missing, is the priestly perspective that the nurturing and the intimacy of Jesus reveals: the soft, deep, internal, cognitive, contemplative side. We are all moving too fast and yelling too loudly about Jesus to slow down and ask whether we really rest in Him peacefully and being a shepherd for our people. We are growing in this and have to repent some things, but we are all the more gaining the priestly perspective. The network has also now started drawing these kinds of leaders who are going to influence our network greatly.

- A292:
Multiplication, rather than duplication: We duplicate, but not multiply as much.

- A293:
Because the purpose of the network is mainly to network likeminded men, there can't be much that is lacking, because if you are not connected, it is your fault, because you are not making use of the opportunities. I think on a bigger level, regions differ in what is lacking. Some network better than others. We need a greater sense of theology of the Spirit that could be spoken about more often. I

was going to say humility, but we do have a lot of humble guys, although if you put together a lot of type A, entrepreneurial guys, there is going to be a butting of heads more or less. From outside, the perception is that it is not a humble network, but when you meet the guys, they are some of the greatest guys you will meet.

- F1:
In terms of material, presentations and resourcing individuals, they have done a great job, but the administrative, infrastructure issues are their greatest challenge.
- F2:
When you bring churches together to work through a programme, there is great value in enriching each other with different experiences and advice, but you lose some of the personal attention that is often needed. Dealing with our very specific attempts to educate our people and reach our community, we have to take the general truths and struggle to personalize that. There is not always room for this in the clusters.
- F3:
They are authentic and they are still feeling this themselves and figuring out the methodology. I can't see anything that is wrong, but if you don't have something stringent enough, you can't hold people there; but we will still see.

Afleiding:

- Die gebreke van die netwerke in die oë van die deelnemers sentreer rondom langtermynbegeleiding en volgehoue toegang tot nuttige hulpmiddels deur effektiewe kommunikasielyne.

C14. What do you still hope to include in the functioning of your network?

- CtC1:
To have more reflective time with Tim Keller and other church planters on church-planting issues, although that tends to be abstract and can easily become far removed from practice. I would also encourage them to continue funding and raising more funds for people to come in. It would also be good if they could partner with a more diverse group of church planters and church denominations. They feel very much like a PCA type of thing. They would probably extend their reach if they could shed that.
- CtC2:
I hope they keep their openness to include all aspects of the Christian faith.
- CtC3:
It would help if some of the leadership of City to City came and actually saw my site. The whole philosophy of City to City is incarnational and there is an inconsistency in the way City to City teaches. It would help if they had more upfront knowledge of the actual churches and contexts that the guys they are training work and pastor in.
- CI1:
I do wish there was more substantial heads-up regarding stepping out of the process or ideas for keeping focus.
- CI2:
Simply checking in on us to troubleshoot questions; providing more concrete examples of other things missional churches are doing; providing more *missio Dei* language and perspective from Scripture would be helpful.

- CI3:
It could be helpful in the future to have churches who have been through the process in conversation with churches who are going through the process at the time to encourage you along the way. I don't know how reasonable or feasible it will be, but it would be helpful.

- A291:
I would answer that the same way as the previous question. It would be some sort of intentional calling out to and influence from a priestly perspective of ministry, some sort of softer side of shepherding and intimacy. We also need some literature on this, thinking in those categories.

- A292:
Speaking of our own region, it would be great if we had more relational interaction. From the leadership side, it is good, but amongst the other guys of the region, we need more clarity on how we actually accomplish that. It would be helpful if leadership would instigate and stimulate the relations.

- A293:
No, I don't feel anything is lacking. You have to go through a lot of struggles on your own to mature. It may be good to have some more regular contact with local guys close by. I don't want a lot of oversight from central; I want connection with who are with me in the trenches.

- F1:
One of the things is that they come across a wide variety of settings and we have a difficult time finding good pastors who would lead our churches beyond their walls. They may even help connecting churches needing leaders with those leaders.

- F2:
I'm not sure that I would add anything. Good communication between churches in the cluster would be great to instantly share and encourage new insights.
- F3:
No, I can't think of anything.

Afleiding:

- Die deelnemers aan die netwerk wens dat die netwerk beter gefunksioneer het ten opsigte van persoonlike begeleiding en fasilitering van verhoudinge met ander kerkplanters.

C15. What would you criticize about your network?

- CtC1:
They may have changed it since I was there, but the main thing I would offer as an issue of concern is that they didn't have anyone there doing the training who have actually done what I was trying to do. That doesn't mean that they don't have wisdom, but even Tim Keller didn't do exactly what I have to do. He started with a very white, hot, missional group of evangelical people. That changes everything, because you already have 'bringers'. But if you don't have a bunch of bringers ready, that model doesn't work. Part of the reason the default with how Redeemer started, is because there is not enough variety of people who have done this work in a different way.
- CtC2:
No, it is what it is in a positive way. They have their relationship with the PCA, but they are the most open-handed PCA church that I've ever met. There will always be people that I'm not that familiar with, but that's just how it is.

- CtC3:
95% of all the training we get comes through one person, although there are plenty of other men involved. It would be helpful if this was not the case. During the intensive, when they bring in people internationally, there are more people involved, so you get more perspective, but for the incubator, that is not the case.

- CI1:
In the last year, they invite participating churches to explore eight missional patterns or characteristics of missional churches. These came out of decades of research on missional churches that they have worked with. The frustration was that these patterns grew out of churches being swept up into the mission of God and we are invited to practice these things with the hope of becoming missional. But as soon as you step out of the three years, the church sees these characteristics as purely things to do with the hope of becoming missional. People saw this as a programme and method. This is the very thing that CI was trying to coach the church out of.

- CI2:
Primarily, the literature, their expectations for what we were supposed to be doing and the terminology they used to describe different concepts. Biblical language would help more. The concept is good, the people and consultants were fantastic.

- CI3:
Our network of churches has not actually communicated once since we ended the process. Maybe one thing that PMC could do is to plan an annual event so that we can kind of check in with each other and see each other's progress as a motivator to stick to the material and stick to the creative process. It's just the nature of humanity – our group worked on stuff all along the way during the PMC, but as we approached the regular meeting events, the wheels went faster

to have reasonably progressed by the time of meeting. Something like an outside-imposed accountability is necessary.

- A291:

A lot of us are driven by our ego. Church planters are a very egotistical lot. I am one and have taken the discipline of the Lord because of it. What is missing, is the confrontation of the idolatry of church planting. Young guys want to be great leaders and planting churches and not just being a son of God and a slave of the Master. This idolatry is driving a lot of the new guys and I think that we have set that tone.

- A292:

My greatest critique involving myself as well as the network is that we are typically theologically Spirit led, but we are primarily functional secessionist. I feel we have given of the work of the Spirit and what He does. I worry about this.

- A293:

Well, I think it does what it sets out to do.

- F1:

There is nothing I would feel terribly critical about other than the logistical and communicational issues, like knowing when we are to meet far enough in advance.

- F2:

They sometimes make use of technical terms and words that all the leaders are not familiar with.

- F3:
No, they are clear on their expectations and what we should expect. It may be a little too academic.

Afleiding:

- Kritiek van die kerkplanters teen die netwerke sentreer rondom oneffektiewe kommunikasie en nie-geskikte materiaal en hulpbronne vir die uitdagings wat hulle beleef.

C16. What dangers do you foresee as resulting from the way your network functions?

- CtC1:
The danger with the way City to City goes about trying to start the gospel movement, is that they are really tied into the idea of a church-planting movement, and that may be the wrong way to think about it. Eventually, you want to get to fully sustainable churches, but that's kind of the promised land and the end of the process when it comes to a movement like this. There is a lot of ground work to also be stimulated and done before a church is planted. You need people hot for the gospel before you come in with a pastor to plant a church. The normal church-planting model is a very aggressive way of going about it in a city like Manhattan. They could put a lot of money into a lot of new churches that are going to end up failing and not going anywhere. Rather than spending resources on only church planting, maybe they should take a more modest stance to prepare the soil and allow for spadework, something more incarnational even before you reach the stage of church planting, but I don't know how that would look like.
- CtC2:
If there were no clear expectations in the beginning and certain pastors created needs-based, unhealthy dependence upon them, I think you could have all

kinds of issues, or if there comes a desire from the network to meet needs they are not equipped to meet, things may fall apart. As long as what they are realistic about what they can do, and the participating pastors are realistic, I can't see the downfall.

- CtC3:

I hope there is some thinking involved in following up after the incubator. I hope at the end of two years it will not just be goodbye. If this was the case, it would be a danger if there was never follow up, but I don't exactly know what their plans are. I would also hope that they would do evaluation of their own training by continuing to communicate with the folks that they trained five or ten years down the line.

- CI1:

That churches would feel dropped or left after the three-year process.

- CI2:

Being ambiguous about what their mission is: They don't make use of success stories that would help, or examples. If they don't do that, they will be quickly written off as just a research group, gathering information from congregations rather than supporting congregations.

- CI3:

The brilliant thing about PMC is that they work within denominational structures and networks. That has worked well for them in the past by getting the right decision makers to approve the process and insuring local churches participating. But I think over the next ten years, we are going to see denominations dissipate and dismantle more and more and the PMC will need to find a new way to identify natural networks in order to get clusters of churches together. I don't think we will see the death of denominations soon, but it will become more difficult to identify clusters of churches. I imagine that is

more so the case on this side of the USA, the west, and less so the case on the east coast of the USA, but I think the trend will move east long-term.

- A291:

I'm not sure that the network can stay one single network. There has been a number of times where the network has almost split and God in his grace has instead led us to not split, but to be a network of networks. From in Acts 29, groups arose, committed to doing church a certain way. One of our networks did just split off like a little kid leaving the house, needing to go and flap their wings. They have some liturgical things that they are committed to. In such a loose organism, it gives opportunity for weirdness to creep in. If we are not very clear who we are on the theological issues, this will create fissures that will bring a collapse, because there is no hierarchical oversight in an institutional sense.

- A292:

The biggest fear is that it is just a label and not meaning that we are part of a family like a New Testament network of churches, people becoming isolated with Acts 29 just being a label and not representing real relationships.

- A293:

I'm more concerned about my church right now; Acts 29 is doing well. What must continue happening the empowering of the guys on the ground. What will cause frustration is if more and more things are centralized. It will then feel more denominational. The key of the network is to empower the regions to do what they feel needs to be done. We basically have two different philosophies of ministry, one being the attractional pulpit-driven ministries and the other the incarnational community-driven ministries. Two years ago, there was a threat of a divide between those, but what happened in the last two years is that those sides have come together, more acknowledging their respective strengths and weaknesses.

- F1:
I think that they can become stale and should develop new ways of challenging churches to be on mission.
- F2:
No.
- F3:
If these guys stop learning, there will be a danger.

Afleiding:

- Die kerkplanters sien gevare in die wyse waarop die netwerke funksioneer ten opsigte van die volhoubaarheid, koste-effektiwiteit en gesentraliseerdheid.

C17. How do you see your relationship to other churches in your vicinity?

- CtC1:
We really don't have relationships with the churches in our vicinity, because they are main-line churches and they tend to not have a whole lot to do with us, maybe because we are too evangelical. If a church is able to have made it so long in Manhattan and they don't need other, they are rather bitter of other churches coming in and growing. That is not to say that good relations couldn't exist, but this is my impression. But in terms of my relationships with other churches in the city who are similar to us, it's great. There is a once-a-month meeting and prayer, and that is great. I've talked to other church planters that I met there for matters of advice and I do feel there are some good contact with other churches, even churches that would be competing in a sense, but I don't sense a hostile thing at all.

- CtC2:
I don't have a lot in my immediate vicinity, but do meet with the other churches in the city, as mentioned. We have very good relationships.

- CtC3:
We actually have a great relationship. All the pastors have breakfast about once a month and we do functions together. We want to do things together with our congregations, because, for the most part, we all have similar vision and desire to really reach Sunnyside and bringing the message of the gospel. Theologically, we really are all over the place and it sometimes causes us to not all participate in everything.

- CI1:
We actually have a number of different growing relationships. We have partnered with a Presbyterian church, a charismatic church and a United Methodist church in our area. We are more disconnected with other Churches of Christ, because of vocational and theological decisions we have made due to our involvement with CI and seeing God working in other places.

- CI2:
Our affiliation of churches had an attitude for many years that we were the only true church, doing the exact right things. Our relationship with other churches are generally strained due to this, but this has changed. I connect with many other pastors from different churches, but there are members from my congregation not comfortable with that. They would rather partner with social services than with other churches.

- CI3:
We work really closely with other churches in our neighbourhood. There are in particular two that we engage with regarding serving the community in events that they are hosting.

- A291:
These guys are friends and we organize and do retreats together. I'm the only Reformed guy, half their age, and they just took me in. They have been praying together for 15 years. Now we have started our own non-profit, we do retreats and pray together, as well as all church prayer weekends, Thanksgiving eve services and do social justice together. We made it a point to not divide over nuanced issues like baptism. We are centred on the gospel, so to guard the gate, we adopted the Lausanne covenant that is broad enough and evangelical enough.

- A292:
We have a relationship with one church, basically across the street. The pastor and I met a couple of times and prayed together, but not with others. Many churches here are open and affirming, for example inviting Buddhists to preach, so finding cats to run with here is not that easy. They are suspicious of other churches, though.

- A293:
We don't have a lot of evangelical Bible believing churches in the area. Some are for us and some are sceptic. I have met with most of the guys.

- F1:
There is very few relationships with other churches. Early on, we shared with some Acts 29 churches. There is no ongoing relational connection outside the other North American Baptist churches we are connected with.

- F2:
We think it is important to partner with other churches. We have a good working relationship with churches who are great at things that we are not so great at. We try to complement other churches and have them complement us. We share our building with different churches, but it's difficult with churches who already have a full spectrum of programmes and no need for relating to other churches like us. We work hard to share resources like our building with a church with an active addict ministry and we funnel into that, rather than trying to duplicate that ourselves. We are looking to partner with like-minded churches.
- F3:
We are growing a lot in these relationships. We have gone through some turmoil and with people leaving; due to that, I feel comfortable, because I know who these churches are where these people are going. We even have some ministries together and it is the mission of God that is destroying the walls of denominations.

Afleiding:

- Kerkplanters se houding teenoor kerke in hul omgewing is positief waar moontlik, maar dit speel nie 'n kernrol in hul funksionering nie.

C18. Is there anything else that you would like to bring to my attention?

- CtC1:
I don't think so. Thank you.
- CtC2:
We are interested in the process of gentrification and serving in those situations in the future and see networks of churches to address this: to be a network in the network.

- CtC3:
Over the past five to six years, I'm busy with the question of how theology would be if it wasn't in a vacuum. All this starts with the incarnation of Christ. What does it mean to be an incarnational church and to lead an incarnational lifestyle? These questions are where a lot of my attention is aimed at the moment.

- CI1:
No, nothing comes to mind.

- CI2:
I'm excited for what you are doing, because I think these are kind of relatively new institutions and we need to hear their successes to be able to see them as credible. Can they really take a congregation, steeped in traditional Christendom sorts of ways, and turn it into a missional church? They talk about it, but I don't know how many examples there are, although it is a long process and won't happen overnight. There is great potential, but they need some wins under their belt.

- CI3:
In the beginning, the Churches of Christ was formed around the idea of finding the most primitive and essential form of Christianity in an attempt to bring together Christians from different denominations by focusing more on the core than on the peripherals. This didn't work. In the second generation of our history, we ceased to be a unity movement and became a uniformity movement. Now, all of a sudden, these simple practices became the new law of congregational life and if you don't do those things or do them differently than we have codified our practices, you are not a part of the one true church. We had that theological thing happening and the huge cultural blood bath of the civil war that split the country north to south as well. My point today: As we go

back to read now the documents of the New Testament of the primitive church, we paint a rosy, unified picture of the New Testament church and say: "If only we could be like those churches, then everything would be wonderful. If we could just conform our practices to those first-century practices, everything would be ok." But it is a refreshing realization to see the deep-seated conflict of the writers of the New Testament, that most of the reason that the letters get written are out of conflict, out of a place of disunity. You look at Peter's opinions and perspective and you realise this is not a unified picture. Their guys believe in Jesus, but even the nature of Jesus outside of Him being the Son of God are different. They seriously perceived the *missio Dei* in different ways. You would find this if you would interview today on the *missio Dei*. Paul is painting a beautiful picture of the Jews and Gentiles in Ephesians, because it is not a reality. It is such a comfort to me to realize, after having gone through all the conflict that we have gone through in the last five to seven years in our church, that we are right on target. We are not too bad of an echoed model of a New Testament church. People would say in one sense that our conflicts or our differing perspectives on *missio Dei* are an indication of the lack of the Spirit's working, but you can't look at the New Testament documents and suggest that out of the Bible. Actually, there is conflict all over those churches and maybe in the discussion and in the movement that is the result of the tension of conflict, that's where the activity of the Spirit is alive and working. That's a realistic, reasonable and Biblical model of primitive church. So I am sort of pleased that we, in this most ironic way, have come full circle to a more sophisticated view of unity, a more informed sense of the primitive church. We sort of landed, although we haven't arrived, but we have become that primitive church in a way we never expected to. Once I got rid of those assumptions of unity and harmony, and realise what was really going on in those texts, they speak in a very contemporary way to our congregations and what is happening in our world right now.

- A291:

I think that it is important that this dissertation should not just end up in the hands of a seminarian, stuck in a denominational structure, but that there will be an honest assessment and a listening to the Holy Spirit. Denominationalism will survive if it heeds to the Holy Spirit and join networks. Guarding the institution of the denomination will not bear fruit, but grieve the Spirit. My final admonition is: Yield yourselves to the Spirit and let Him take you where He wants to take you. There is a lot of work out there, so get busy about it.

- A292:

A293:

No.

- F1:

When you talk about the potential danger, it's that we always take in the knowledge, but if we don't apply and carry it out long term, it is meaningless. The challenge is how to really keep churches accountable for long times. To get people to allow others to come close and hold you accountable is a challenge. We need somebody asking us the difficult questions. Networks need to provide mentoring and coaching in a formal way that will help you through the steps and in your personal growth as well. Most people don't seek that out on their own.

- F2:

Smaller churches have the possibility to be more sensitive to the missional aspect of the church. Networking like this is extremely helpful for them, because they don't have the resources to bring in speakers and consultants. They are trying to find their way. Learning how to partner with other churches are difficult. Things like this is helpful; to provide training and networking is invaluable for smaller churches who are probably at a better place to make a

huge impact in the local community than larger churches who have no community identity.

- F3:
No.

Afleidings:

- Geen

C19. Samevattende afleidings

- Oor die algemeen beskou die meeste missionale geloofsgemeenskappe in missionale netwerke hulself as 'n groep persone wat deur God in Jesus begenadig is en nou in hul omgewing gestuur is om hul nuwe identiteit uit te leef en ander met dieselfde genade op allerlei manier te bedien. Daar is 'n baie sterk kontekstuele bewussyn.
- Die missionale kerke druk oor die algemeen hul doel uit as instrumente in God se hand in die versoening en vernuwning van mense en die samelewing.
- Missionale kerke formuleer die doel van die netwerk waaraan hulle deelneem in funksionele terme en nie in teologiese terme nie.
- Die funksionering van die missionale netwerke sentreer rondom verskeie vorme van opleiding, bystand en begeleiding in verhoudinge met ander, soortgesinde geloofsgemeenskappe.
- Alhoewel die verteenwoordigers van die missionale netwerke noem dat interaksie tussen lede van verskillende geloofsgemeenskappe gestimuleer is en hoog op die agenda is, is dit na verloop van tyd meer die uitsondering op eie inisiatief as die reël deur die stimulering van die netwerk.
- Missionale geloofsgemeenskappe wat deel van missionale netwerke vorm, doen dit nie bloot omdat hulle geen ander heenkome in 'n denominasie het nie.

- Missionale geloofsgemeenskappe het uiteenlopende beskouings oor die waarde van denominasionele lidmaatskap, gebaseer op hul verskillende persepsies en ervarings van denominasies.
- Missionale kerke neem aan die onderskeie netwerke deel vanweë die gedeelde visie en ondersteuning wat hulle van die netwerke ontvang.
- Sommige missionale kerke het teologies eendersdenkende redes vir hul deelname aan die betrokke netwerk, ander het per toeval op die netwerk afgekam en gereken dat dit hulle in hul bediening kan ondersteun.
- Die meeste missionale kerke druk nie die *missio Dei* uit in terme van die rol van die Drie-eenheid nie, maar bloot in terme van die opdrag wat God aan die kerk gegee het om deel te neem in die versoening van die mens en skepping met God.
- Missionale kerke beskou die *missio Dei* as die bepalende, rigtinggewende faktor, maar in 'n baie simplistiese sin van die opdrag van evangelieverkondiging tot versoening van mense, die samelewing en die skepping met God, met min insig in hoe die geloofsgemeenskap in die uitvoer daarvan tot God behoort te korrespondeer.
- Die gebreke van die netwerke in die oë van die deelnemers sentreer rondom langtermynbegeleiding en volgehoue toegang tot nuttige hulpmiddels deur effektiewe kommunikasielyne.
- Die deelnemers aan die netwerk wens dat die netwerk beter gefunksioneer het ten opsigte van persoonlike begeleiding en fasilitering van verhoudinge met ander kerkplanters.
- Kritiek van die kerkplanters teen die netwerke sentreer rondom oneffektiewe kommunikasie en nie-geskikte materiaal en hulpbronne vir die uitdagings wat hulle beleef.
- Die kerkplanters sien gevare in die wyse waarop die netwerke funksioneer ten opsigte van die volhoubaarheid, koste-effektiwiteit en gesentraliseerdheid.
- Kerkplanters se houding teenoor kerke in hul omgewing is positief waar moontlik, maar dit speel nie 'n kernrol in hul funksionering nie.

C20. Gevolgtrekking oor die rol van die *missio Dei* in missionale netwerke, gesien vanuit die hoek van deelnemers aan die netwerke

Die kerplanters wat aan die betrokke missionale netwerke deelneem, het breedweg die simplistiese beskouing dat die *missio Dei* oor die opdrag van God aan kerke gaan om die versoening van Jesus te bedien aan die gemeenskappe waarin hulle is.

Die aard van die eenheid in netwerke word, met uitsondering van die Acts29-netwerk, oor die algemeen beleef as gesetel in opleiding en praktiese ondersteuning, maar nie wedersydse, dinamiese, perichoretiese eenheid (soos in 3.3.2 beskryf) nie.

Die grense van die eenheid (soos by 3.3.3 bepaal) met ander kerke in die netwerk ten opsigte van 'n teologiese kern maak nouliks saak in die lig van die min tot geen kontak van hierdie kerkplanters met mekaar (vgl. met C19 van addendum).

'n Oormaat ruimte vir verskeidenheid bestaan, sonder werklike funksionering van eenheid in sorg en ondersteuning van mekaar om vrugbaar in hul strewe te bly (vgl. met 3.3.4).

Die groter perspektief van die rol van die Drie-eenheid in die *missio Dei* as patroonmatig vir hul beweging na die gemeenskap, en die groter doel van die verheerliking van God, is nie oorheersend nie (vgl. met 3.3.5).

Die *missio Dei* as paradigma vir die verhouding tussen geloofsgemeenskappe in missionale netwerke konkretiseer daarom baie ontoereikend.