

**DIE “SWAKSTE LEDE” IN PAULUS SE LIGGAAM–METAFOOR
'N GRAMMATIES-HISTORIESE STUDIE**

H. GOEDE

**Verhandeling voorgelê vir gedeeltelike nakoming van die vereistes vir die
graad Magister Artium in Grieks aan die Noordwes-Universiteit.**

Studieleier: Prof. dr. J.J. Janse van Rensburg

2004

Potchefstroom

VOORWOORD

Hierdie verhandeling sou nie gebeur het as dit nie vir baie genade en krag van my hemelse Vader was nie. Aan Hom kom toe my dank en aanbidding! Maar Hy het instrumente om my gebruik om dit alles moontlik te maak. Besondere dank aan:

- Professor Fika J van Rensburg wat my met insig en sensitiwiteit begelei het en altyd van sy tyd en energie tot my beskikking gestel het;
- My vrou Roelien wat my te alle tye ondersteun en gedra het;
- My skoonpa, dr. Roelie van der Walt, wat die taalversorging behartig het;
- Familie en vriende wat my werk met hulle belangstelling en gebede ligter gemaak het.

Hennie Goede

BEKNOPT INHOUDSOPGAWE

VOORWOORD.....	i
BEKNOPT INHOUDSOPGAWE.....	ii
INHOUDSOPGAWE.....	iii
HOOFSTUK 1: INLEIDING.....	1
HOOFSTUK 2: METAFORIEK.....	6
HOOFSTUK 3: PAULUS EN DIE LIGGAAM-METAFOOR.....	21
HOOFSTUK 4: DIE VOORSTELLING EN DIE VERTEENWOORDIGING VAN DIE LIGGAAM-METAFOOR IN 1 KORINTIËRS 12:1-31.....	33
HOOFSTUK 5: SAMEVATTING EN GEVOLGTREKKING.....	63
BYLAE: MIKROVLAK-ONTLEDING VAN 1 KORINTIËRS 12:1-31.....	67
OPSOMMING.....	78
ABSTRACT.....	79
BIBLIOGRAFIE.....	80

INHOUDSOPGAWE

VOORWOORD.....	i
BEKNOPT INHOUDSOPGAWE.....	ii
INHOUDSOPGAWE.....	iii
HOOFSTUK 1: INLEIDING.....	1
1.1 Oriëntering en probleemstelling.....	1
1.2 Doelstellings.....	4
1.3 Sentrale teoretiese argument.....	5
1.4 Metode van ondersoek.....	5
1.5 Hoofstukindeling.....	5
HOOFSTUK 2: METAFORIEK.....	6
2.1 Inleiding.....	6
2.2 Terminologie.....	6
2.3 Verskillende teorieë.....	6
2.3.1 Inleiding.....	6
2.3.2 Interaksieteorie.....	7
2.3.3 Spannings- of weersprekingsteorie.....	8
2.3.4 Vergelykingsteorie gebaseer op betekenisverandering.....	8
2.3.5 Vergelykingsteorie nie gebaseer op betekenisverandering nie.....	8
2.3.6 Plaasvervangingsteorie.....	8
2.3.7 Gevoelsteorie.....	9
2.3.8 Fenomenalistiese teorie.....	9
2.3.9 Die twee-stap model.....	9
2.3.10 Kognitiewe teorie van metafoor.....	9
2.3.11 Semantiese veld-teorie.....	10
2.3.12 'n Interaktiewe teorie van kennis en metafoor.....	10

2.3.13	Van der Watt se metafoorteorie	11
2.3.14	Samevatting	11
2.4	Kriteria vir bepaling van 'n geskikte metafoorteorie	11
2.4.1	Aard van metafoor: Tradisionele beskouing teenoor kognisie	11
2.4.2	Identifisering van metafore	12
2.4.3	Grammatika van metafore	14
2.4.4	Metafoor en die Skrif	14
2.5	Keuse van 'n geskikte metafoorteorie vir doeleindes van hierdie studie	15
2.5.1	Keuse en motivering	15
2.5.2	Van der Watt se metafoorteorie	16
2.6	Samevatting	20
 HOOFSTUK 3: PAULUS EN DIE LIGGAAM-METAFOOR		21
3.1	Inleiding	21
3.2	Die oorsprong en gebruik van die liggaam-metafoor in antieke tye	21
3.2.1	Die Ou Testament	21
3.2.2	Die Griekse wêreld	22
3.2.3	Die Romeinse wêreld	24
3.2.4	Die Gnostiese mitologie	24
3.2.5	Die Joods-Christelike wêreld	25
3.2.6	“Liggaam” in die Nuwe Testament	25
3.2.7	Die liggaam-metafoor as oorspronklike Pauliniese skepping	25
3.2.8	Samevatting	26
3.3	Paulus se gebruik van die liggaam-metafoor	26
3.3.1	Die Pauliniese briewe in die algemeen	27
3.3.2	1 Korintiërs 12-14	27
3.3.3	1 Korintiërs 12:22	29
3.3.4	Samevatting	30
3.4	Teologiese interpretasies van Paulus se gebruik van die liggaam-metafoor ..	31
3.5	Samevatting	32

HOOFSTUK 4: DIE VOORSTELLING EN DIE VERTEENWOORDIGING VAN DIE LIGGAAM-METAFOOR IN 1 KORINTIËRS 12:1-31	33
4.1 Inleiding	33
4.2 Gebed om leiding en herinnering deur die Heilige Gees	33
4.3 Die keuse van die perikoop vir eksegesi	34
4.4 Die plek van 1 Korintiërs 12 in die brief, en die plek van 1 Korintiërs in die Bybel	34
4.4.1 Die plek van 1 Korintiërs 12 in die brief.....	34
4.4.2 Die plek van 1 Korintiërs in die Bybel.....	36
4.5 Die genre van 1 Korintiërs 12, en van 1 Korintiërs	36
4.6 Die vasstelling van die grondteks van 1 Korintiërs 12	37
4.7 Die ontleding van die gedagte-opbou van 1 Korintiërs 12	37
4.7.1 Die mikrovlak-ontleding	37
4.7.2 Makrovlak-ontleding van die gedagte-opbou	38
4.8 Die vertaling van 1 Korintiërs 12	42
4.9 Die kernvers van 1 Korintiërs 12.....	42
4.10 Die bepaling van die sosio-historiese konteks van 1 Korintiërs 12	43
4.10.1 Die sosiale, politieke en godsdienstige omstandighede van die eerste lesers, en hulle reaksie daarop	43
4.10.2 Die geloofskeuses waarvoor 1 Korintiërs 12 die eerste lesers/hoorders gestel het.....	44
4.11 Woordstudie van belangrike begrippe in 1 Korintiërs 12	44
4.11.1 Μέλος	44
4.11.2 Σώμα	46
4.11.3 Ἀσθενής	48
4.11.4 Ἀναγκαῖος	49
4.11.5 Δοκέω	50
4.12 Die openbaringshistoriese plek en betekenis van 1 Korintiërs 12.....	51
4.13 Die openbaring oor God in 1 Korintiërs 12	55
4.13.1 Openbaring oor die Heilige Gees.....	55
4.13.2 Openbaring oor Jesus Christus	56
4.13.3 Openbaring oor die Vader.....	56

4.14	Die verlossingsfeite in 1 Korintiërs 12, en die oproepe op grond van hierdie verlossingsfeite	57
4.15	Die kommunikasiedoel van 1 Korintiërs 12	57
4.16	Ontleding van die liggaam-metafoor in 1 Korintiërs 12:1-31	58
4.16.1	Ondersoek na die objekte waarna in die metafoor verwys word	58
4.16.2	Nie-ooreenstemmendheid tussen die elemente van die metafoor	59
4.16.3	Verwantskappe op grammatiese, sintaktiese, semantiese en kontekstuele vlak	59
4.16.4	Die simboliese gebruik van die beeldspraak	59
4.16.5	Die genre van die teksgedeelte	59
4.17	Samevatting	60
4.17.1	Die voorstelling van die liggaam-metafoor in 1 Korintiërs 12:1-31	60
4.17.2	Die verteenwoordiging van die liggaam-metafoor in 1 Korintiërs 12..	61
HOOFSTUK 5: SAMEVATTING EN GEVOLGTREKKING		63
5.1	Inleiding	63
5.2	Die stand van navorsing oor metaforiek, en bepaling van 'n geskikte model vir die bestudering van metafore in hierdie studie	63
5.3	Die stand van navorsing oor Paulus se liggaam-metafoor in die algemeen en spesifiek in 1 Korintiërs 12:1-31	64
5.4	Die voorstelling van die liggaam-metafoor in 1 Korintiërs 12:1-31	64
5.5	Die verteenwoordiging van die liggaam-metafoor in 1 Korintiërs 12:1-31	65
5.6	'n Geldige interpretasie en vertaling van μέλη ἀσθενέστερα in 1 Korintiërs 12:22	65
5.7	Onderwerpe vir verdere studie	66
BYLAE: MIKROVLAK-ONTLEDING VAN 1 KORINTIËRS 12:1-31		67
OPSOMMING		78
ABSTRACT		79
BIBLIOGRAFIE		80

HOOFSTUK 1

INLEIDING

1.1 Oriëntering en probleemstelling

Die prominensie van die liggaam-metafoor in die Pauliniese literatuur as beeldspraak vir die kerk van Christus, maak dit noodsaaklik dat gelowiges 'n behoorlike begrip daarvan het. Nie alleen verbeeld dit die verhouding waarin die kerk tot haar Hoof, Jesus Christus, staan nie, maar ook beeld dit die onderlinge verhouding tussen gelowiges as die lede van die liggaam uit. 'n Geldige interpretasie van hierdie liggaam-metafoor in die Pauliniese literatuur is dus noodsaaklik. In Paulus se uitgebreide gebruik van die liggaam-metafoor is 1 Korintiërs 12:22 die enigste plek waar van "swakste lede" (μέλη ἀσθενέστερα) sprake is. Dit stel 'n nuwe aspek van die metafoor bekend wat sentraal staan tot die argument in 1 Korintiërs 12. 'n Ondersoek na hierdie unieke aspek kan lig werp op die interpretasie van 1 Korintiërs 12.

1 Korintiërs 12:22 lees: ἀλλὰ πολλῶ μᾶλλον τὰ δοκοῦντα μέλη τοῦ σώματος ἀσθενέστερα ὑπάρχειν ἀναγκαῖά ἐστιν ("Inteendeel, die lede van die liggaam wat as die swakste voorkom, is juis noodsaaklik" – 1983 Afrikaanse Vertaling).

Hierdie vers kom voor in die konteks van die liggaam-metafoor wat prominent in vier van Paulus se briewe¹ figureer naamlik Romeine, 1 Korintiërs, Efesiërs en Kolossense. Telkens word dié metafoor gebruik om die verhouding tussen Christus en sy kerk asook die onderlinge verhouding tussen die lede van sy kerk te verbeeld. Tog bevat elke gebruik van die metafoor beklemtonings van verskillende fasette daarvan. Hierdie fasette maak die volgende kategorisering van die gebruik van die metafoor moontlik:

Beklemtoonde faset	Voorkoms	Verteenwoordiging ² van die metafoor
Christus is die Hoof van die liggaam.	Ef 4:15, 5:23; Kol 1:18, 2:19.	Die hoofskap van Christus.
Christus is Versorger van sy liggaam.	Ef 5:29.	Die versorging van Christus.
Die kerk is die liggaam van Christus.	Rom 12:5; 1 Kor 12:12, 12:27; Ef 1:23, 2:16, 3:6, 4:4, 4:12, 4:16, 5:23, 5:30; Kol	Die eenheid van die kerk.

¹ Die Pauliniese outeurskap van Efesiërs en Kolossense staan by sommige navorsers onder verdenking (Roberts, 1984:117). Hierdie beskouing is hoofsaaklik gegrond op hierdie twee briewe se verskille met Paulus se ander briewe. Sodanige verskille sou bestaan in die taal en styl en teologiese uitsprake. Ek is van mening dat die besware nie swaar genoeg weeg om die Pauliniese outeurskap van die twee briewe te bevraagteken nie (Roberts, 1984:124; Coetzee, 1975:85).

² Die konsep "verteenwoordiging" word in voetnoot 4 hieronder verduidelik.

	1:24.	
Die gelowiges is lede van die liggaam van Christus.	Ef 5:30.	Onderlinge verbondenheid.
Die gelowiges is as lede van die liggaam van Christus aan mekaar verbind.	Rom 12:4, 12:5; 1 Kor 10:17, 12:12, 12:13-20, 12:22, 12:25, 12:27; Ef 2:16, 3:6, 4:16, 4:25, 5:30; Kol 3:15.	Onderlinge verbondenheid.

Die gebruik van μέλη ἀσθενέστερα in 1 Korintiërs 12:22 verskuif egter die fokus na 'n ander faset van die metafoor, naamlik dat 'n liggaam swakker en sterker lede het. Hoewel baie fasette van die liggaam-metafoor maklik geïnterpreteer kan word, is die interpretasie van die frase μέλη ἀσθενέστερα problematies, onder andere omdat dit slegs hierdie een keer in die Nuwe Testament gebruik word. Dit vergroot die gevaar van ongeldige interpretasie in terme van die huidige Westerse liggaamsbeeld.

Verskeie hoogaangeskrewe navorsers gee geen aandag aan hierdie besondere faset van die liggaam-metafoor nie.³ By die navorsers wat wel aandag daaraan gee, is daar enersyds verskil in interpretasie van μέλη ἀσθενέστερα en andersyds nie 'n akkurate onderskeiding tussen die voorstelling ("presentation") en verteenwoordiging ("representation")⁴ van die metafoor nie. Hoe navorsers hieroor verskil, blyk uit die volgende tabel:

Navorsers	Kommentaar oor die voorstelling van μέλη ἀσθενέστερα	Kommentaar oor die verteenwoordiging van μέλη ἀσθενέστερα
Barrett , 1968:291.	Afgesien van die delikate organe verwys dit bykomend of alternatiewelik na die onsigbare organe van die liggaam soos die hart.	Geen kommentaar.
Calvyn , 1848:411.	Geen kommentaar.	μέλη ἀσθενέστερα verteenwoordig lidmate wat deur ander verag word.
Grosheide , 1957:333.	Dit is moeilik om die voorstelling van μέλη ἀσθενέστερα te bepaal, maar mens moet moontlik dink aan ledemate soos die bene en arms wat die hande en voete in staat stel om hulle funksies te verrig, terwyl dit self op die agtergrond staan, of die inwendige organe wat nie gesien kan word nie, maar goed funksioneer.	Geen kommentaar.
Lenski , 1963:528.	Geen kommentaar.	Geen kommentaar.
Martin , 1984:27.	μέλη ἀσθενέστερα stel die delikate organe	μέλη ἀσθενέστερα verteenwoordig die

³ Bruce, 1971:121-122; Carson *et al*, 1994:1180; Du Rand, 1993:1776; Orr & Walther, 1976:285-286.

⁴ Van der Watt (2000:19) tref die onderskeid tussen die "presentation" en "representation" van 'n metafoor (sien hoofstuk 2 hieronder). "Voorstelling" verwys na die beeld wat by die leser opgeroep word (die letterlike beeld) en "verteenwoordiging" dit wat die beeld voorstel (die figuurlike interpretasie daarvan). Van der Watt sluit met hierdie onderskeid aan by Wellek en Warren (1956:189).

	van die liggaam voor.	lidmate van die gemeente in Korinte wat deur hulle medegelowiges as minderwaardig beskou is.
Morris , 1989:173.	Geen kommentaar.	μέλη ἀσθενέστερα verteenwoordig die skynbaar onbelangrike lidmate van die kerk.
Robertson & Plummer , 1914:275.	Geen kommentaar.	Die verteenwoordiging word in die gemeenskap gevind waar dagwerkers meer waarde het as dié in hoër poste.
Thiselton , 2000:1007.	Geen kommentaar.	Die verteenwoordiging verwys na mense in die kerk wie se rolle of temperament of beide hulle as minder begaaf met mag of status as ander voorstel.
Wolmarans , 1999:1516.	μέλη ἀσθενέστερα stel die oog of die hart voor.	μέλη ἀσθενέστερα verteenwoordig genadegawes wat onbelangrik lyk.

Ook in monografieë en tydskrifte kan geen oplossing vir die probleem gevind word nie. 'n Vergelyking van verskillende vertalings van 1 Korintiërs 12:22 aksentueer die problematiek van die interpretasie van μέλη ἀσθενέστερα verder:

Vertaling	Vertaling van μέλη ἀσθενέστερα
1953 Afrikaanse vertaling	"Maar veel eerder is dié lede van die liggaam noodsaaklik wat die swakste lyk "
1983 Afrikaanse vertaling	"Inteendeel, die lede van die liggaam wat as die swakste voorkom , is juis noodsaaklik"
Die Boodskap	"Om die waarheid te sê, daar is dele van die liggaam waaraan 'n mens nie eers baie dink nie , maar waarsonder die liggaam glad nie kan klaarkom nie."
Die Lewende Bybel	"Dit is juis die liggaamsdele wat die swakste lyk waarsonder ons glad nie kan klaarkom nie."
King James Version	"Nay, much more those members of the body, which seem to be more feeble , are necessary."
New International Version	"On the contrary, those parts of the body that seem to be weaker are indispensable"
The Living Bible	"And some of the parts that seem weaker and least important are really the most necessary."
Good News Bible Today's English Version	"On the contrary, we cannot do without the parts of the body that seem to be weaker "
The Bible Revised Standard Version	"On the contrary, the parts of the body that seem to be weaker are indispensable..."
Nederlandse Statenvertaling	"Ja veeleer, de lede, die ons denken de zwakste des ligchaams te zijn , die zijn noodig..."

De Bijbel in nuwe vertaling	"Ja, veeleer zijn die leden van het lichaam, welke het zwakst schijnen , noodzakelijk..."
The Revised Luther Bible	"Sondern vielmehr die Glieder des Lieber, die uns dünken die schwächsten zu sein , sind die nötigsten"
Die Bibel in heutigem Deutsch	"Gerade die Teile des Körpers, die schwächer scheinen , sind besonders wichtig"
Vulgaat	"sed multo magis quae videntur membra corporis infirmiora esse necessaria sunt "

Uit die interpretasies van die navorsers en die vertalings is dit duidelik dat daar nie eenstemmigheid oor die interpretasie van μέλη ἀσθενέστερα bestaan nie. Die probleem wat in hierdie studie ondersoek word, is dus die volgende: Wat is 'n geldige interpretasie en vertaling van μέλη ἀσθενέστερα in 1 Korintiërs 12:22?

Ten einde die probleem op te los, moet die volgende vrae beantwoord word:

- Wat is die stand van navorsing oor Paulus se liggaam-metafoor in die algemeen en spesifiek in 1 Korintiërs 12:1-31?
- Wat is die stand van navorsing ten opsigte van metaforiek en watter model vir die bestudering van metafore is optimaal geskik vir hierdie studie?
- Wat is die voorstelling van die liggaam-metafoor in 1 Korintiërs 12:1-31?
- Wat is die verteenwoordiging van die liggaam-metafoor in 1 Korintiërs 12:1-31?
- Wat is 'n geldige interpretasie en vertaling van μέλη ἀσθενέστερα in 1 Korintiërs 12:22?

1.2 Doelstellings

Die oorkoepelende doelstelling is om die betekenis van μέλη ἀσθενέστερα in Paulus se liggaam-metafoor te bepaal. Die spesifieke doelwitte van die studie, ten einde die oorkoepelende doelwit te bereik, is om:

- Die stand van navorsing oor Paulus se liggaam-metafoor in die algemeen en spesifiek in 1 Korintiërs 12:1-31 te bepaal;
- Die stand van navorsing oor die metaforiek en 'n geskikte model vir die bestudering van metafore in hierdie studie te bepaal;
- Die voorstelling van die liggaam-metafoor in 1 Korintiërs 12:1-31 te bepaal;
- Die verteenwoordiging van die liggaam-metafoor in 1 Korintiërs 12:1-31 te bepaal;
- 'n Geldige interpretasie en vertaling van μέλη ἀσθενέστερα in 1 Korintiërs 12:22 te formuleer.

1.3 Sentrale teoretiese argument

Die sentrale teoretiese argument van hierdie studie is dat die interpretasie van μέλη ἀσθενέστερα in Paulus se liggaam-metafoor geldig bepaal kan word indien dit sosio-histories geplaas word en 'n geldige metafoorteorie toegepas word.

1.4 Metode van ondersoek

Die metode waarvolgens elke subprobleemstelling ondersoek word, is die volgende:

- 'n literatuurstudie oor Paulus se liggaam-metafoor in die algemeen en spesifiek in 1 Korintiërs 12:1-31;
- 'n literatuurstudie oor die metaforiek;
- die voorstelling en verteenwoordiging van die liggaam-metafoor word bepaal volgens die grammaties-historiese metode van De Klerk en Janse van Rensburg (2004) (gefokus op stappe 1 tot 14), ingesluit die bestudering van metafore met gebruikmaking van die gekose model (dié van Van der Watt (2000:111ev));
- die formulering van 'n geldige interpretasie en vertaling van μέλη ἀσθενέστερα in 1 Korintiërs 12:22 by wyse van analise, interpretasie en sintese van die versamelde stof.

1.5 Hoofstukindeling

Hierdie verhandeling word in vyf hoofstukke ingedeel. Hoofstuk twee beskryf die stand van navorsing ten opsigte van die metaforiek. Uit die literatuurstudie word 'n keuse van metafoorteorie gemaak wat op Paulus se liggaam-metafoor in 1 Korintiërs 12 toegepas word. Hoofstuk drie beskryf die stand van navorsing oor Paulus se liggaam-metafoor in die algemeen en spesifiek in 1 Korintiërs 12.

Hoofstuk vier ondersoek die voorstelling en verteenwoordiging van die liggaam-metafoor in 1 Korintiërs 12:1-31. In hoofstuk vyf word die gegewens wat uit hierdie ondersoeke spruit, saamgevat en word sekere gevolgtrekkings op grond daarvan by wyse van die formulering van 'n geldige interpretasie en vertaling van μέλη ἀσθενέστερα in 1 Korintiërs 12:22 aangebied.

HOOFSTUK 2

METAFORIEK

2.1 Inleiding

Die doel van hierdie hoofstuk is om 'n geskikte metafoorteorie te vind wat op Paulus se liggaam-metafoor in 1 Korintiërs 12 toegepas kan word om die geformuleerde probleem op te los. 'n Rekenaargebaseerde databasissoektog is onderneem om die stand van navorsing oor die metaforiek te bepaal. Die literatuur is bestudeer, en die resultate word hier weergegee. Inaggenome die gestelde doelwit, word die weergawe beperk tot die verskillende teorieë oor metafoor en die probleemareas wat deur 'n geskikte metafoorteorie verreken behoort te word. Daarna word 'n geskikte teorie gekies en sodanige teorie in meer besonderhede getipeer.

2.2 Terminologie

Verskillende outeurs gebruik verskillende terme in die bespreking van hulle metafoorteorieë. Richards (1936:96) was die eerste linguïst wat 'n tegniese onderskeid tussen die topiek of strekking ("tenor") en medium ("vehicle") van die metafoor getref het. Strekking verwys na die normale betekenis binne die normale konteks, en medium verwys na die figuur wat ingebring word van buite die normale konteks (Richards, 1936:96-97).⁵ Die oordrag van die strekking wat deur middel van die medium plaasvind, is die metafoor. Strekking en medium is algemene en buigbare terme wat in hulleself sterk metafories is, en met betrekking tot die analise van metafore op verskillende wyses geïnterpreteer kan word. Die meeste navorsers volg hierdie onderskeid na, hoewel die spesifieke benamings van die onderdele mag verskil. Dit word by die beskrywing van elke teorie aangedui.

2.3 Verskillende teorieë

2.3.1 Inleiding

Stanford (1936:1) sê "a fine metaphor is one of the hardest things in the world to rationalize". Die waarheid van hierdie stelling blyk uit die uiteenlopende metafoorteorieë wat in die literatuur uiteengesit word. Tot relatief onlangs is 'n metafoor deur meeste navorsers as 'n linguïstiese eienaardigheid beskou, as "fancy language" gebruik deur digters, politici, ensovoorts (Steen, 1994:3). En tog blyk dit uit

⁵ In die metafoor "the man is a wolf", is "the man" die strekking en "wolf" die medium (Van der Watt, 2000:18).

die literatuur dat daar 'n progressie van denke oor metafoor was. Hierdie progressie kan soos volg opgesom word:

- Die tradisionele beskouing is dat metaforiese betekenis 'n semantiese fenomeen is (Cooper, 1986:46). Dit beteken dat elemente van taal soos woorde of sinne, afgesien van hulle letterlike betekenis, ook metaforiese betekenis kan hê.
- Die standaard-siening [in 1986] is egter dat metaforiese betekenis die bedoeling van die spreker/outeur is, aangesien dit nie inherent aan woorde of sinne is nie (Cooper, 1986:66). Wat 'n spreker/outeur bedoel, is nie altyd identies aan die voor die handliggende betekenis van die sin nie.
- 'n Derde beskouing is dat metaforiese betekenis nie in die taal of die spreker/outeur gewortel is nie (Cooper, 1986:89). Iets soos metaforiese betekenis bestaan eenvoudig nie aangesien die metafoor nie meer kognitiewe inhoud as die letterlike oordra nie.
- 'n Vierde beskouing is dat metafoor nie in die eerste plek beeldspraak ("figure of speech") is nie maar ideespraak ("figure of thought") (Steen, 1994:6). Metafoor is fundamenteel 'n oorneem van gedagtes, 'n oordrag tussen kontekste (Richards, 1936:94). Die mens se gewone konsepsuele stelsel in terme waarvan mens sowel dink as handel, is fundamenteel metafories van aard (Lakoff & Johnson, 1980:3).

Binne hierdie breë raamwerk het baie teorieë oor die interpretasie van metafore met verloop van tyd ontwikkel. Enkele van hierdie teorieë word vervolgens kortliks getipeer, in die proses om die teorieë te weeg met die oog op toepaslikheid vir die bestudering van Paulus se liggaam-metafoor.

2.3.2 Interaksieteorie

Die interaksieteorie ("interaction theory") erken dat daar twee onderskeie subjekte is, naamlik die topiek en medium, en dat die metaforiese uiting sekere eienskappe van die medium op die topiek projekteer (Goatly, 1997:117). Hierdie eienskappe is die grond vir die interpretasie ("grounds of interpretation") en is gebaseer op ooreenkoms of analogie tussen die medium en topiek.

Kittay (1987:13) noem hierdie teorie 'n perspektiwiese teorie ("perspectival theory") op grond van die funksie wat 'n metafoor vervul, naamlik om 'n perspektief te verskaf waaruit 'n begrip van dit wat metafories voorgestel word, verkry kan word. Perspektief beskryf die tipe interaksie wat daar tussen die topiek en die medium plaasvind (dus die grond vir die interpretasie). Hierdie beskouing sluit aan by die kognitiewe teorie (sien 2.3.10 hieronder) maar verskil ook daarvan in die sin dat op die linguistiese eerder as die kognitiewe gefokus word.

2.3.3 Spannings- of weersprekingsteorie

Die interaksieteorie is die grondslag vir die spannings- of weersprekingsteorie ("tension theory") (Goatly, 1997:118). Hierdie teorie beklemtoon dat die belangrikste effek van 'n metafoor die emosionele of logiese spanning is wat deur semantiese teenstrydigheid veroorsaak word. Die basiese uitgangspunt is dat een of ander vorm van semantiese spanning tussen die medium en die toepiker tot 'n nuwe betekenis van die medium lei (Bouson, 1980:70-71). Die diskoerseenhed moet dan metafories in terme van die nuwe betekenis geïnterpreteer word ten einde absurditeit te vermy.

2.3.4 Vergelykingsteorie gebaseer op betekenisverandering

In hierdie vorm van die vergelykingsteorie ("comparison theory") is daar slegs sprake van 'n vergelyking tussen A en B (Bouson, 1980:72). 'n Betekenisverandering vind plaas op grond van die resultate van sodanige vergelyking. Die netto effek is dat A in sekere opsigte B is. Die opsigte waarin A dan B is, word deur die konteks bepaal (Bouson, 1980:78).

2.3.5 Vergelykingsteorie nie gebaseer op betekenisverandering nie

Die vergelykingsteorie ("comparison theory") stel eenvoudig dat die metafoor ten beste beskou moet word as 'n elliptiese of onvolledige weergawe van 'n vergelyking (Goatly, 1997:118). Daar is vir elke metafoor 'n geassosieerde vergelyking, sodat die metafoor en vergelyking dieselfde betekenis het (Bouson, 1980:39). As die metafoor sê: A is B, sal die vergelyking sê: A is soos B. Dit beteken nie dat 'n vergelyking dieselfde tipe effek as sy ekwivalente metafoor het nie, maar eerder dat die vergelyking en metafoor wat interpretasie betref, ekwivalent is (Goatly, 1997:118).

Hierdie teorie behels twee stappe naamlik die reduksie van die metafoor tot 'n vergelyking en die samesmelting van figuurlike en letterlike vergelyking ("simile and literal comparison") (Tirrell, 1991:337). Dit staan ook as die klassieke vergelykingsteorie of reduktiewe vergelykingsteorie ("reductive simile theory of metaphor") bekend.

2.3.6 Plaasvervangingsteorie

Die plaasvervangingsteorie ("substitution theory") stel dat die medium in die plek van 'n letterlike term staan, dat die betekenis van die metafoor bepaal kan word deur die letterlike term in die plek van die medium te plaas, en dat 'n metafoor daarom 'n dekoratiewe middel is (Goatly, 1997:116).

2.3.7 Gevoelsteorie

Die emotiewe teorie ("emotive theory") stel dat 'n metafoor 'n uitdrukking met emosionele impak maar sonder enige betekenis is (Bouson, 1980:84). Die individuele woorde mag betekenis hê, maar die kombinasie nie, omdat dit nie geverifieer kan word nie.

2.3.8 Fenomenalistiese teorie

Die fenomenalistiese teorie ("phenomenalistic theory") maak 'n onderskeid tussen normale prosa-tekste en poëtiese tekste (Bouson, 1980:87). In sogenaamde normale tekste word 'n vorm van plaasvervanging toegepas, maar in poëtiese tekste word metafore sonder meer as onwerklik beskou.

2.3.9 Die twee-stap model

Volgens die twee-stap model ("two-step model") word metafore twee keer geïnterpreteer; eers letterlik en dan figuurlik of metafories (Tourangeau, 1982:20). Die grondslag van die model is dat die interpretasie van 'n metafoor deur een of ander anomalie aan die gang gesit word. Die tweede stap vind plaas omdat die eerste tot 'n vreemde of irrelevante letterlike interpretasie aanleiding gee. Die inhoud van die tweede stap is om die attribute geassosieer met die topiek en medium met mekaar te probeer versoen.

2.3.10 Kognitiewe teorie van metafoor

Vir die meeste mense is 'n metafoor 'n middel van poëtiese verbeelding en retoriese welsprekendheid (Lakoff & Johnson, 1980:3). 'n Metafoor is 'n saak van buitengewone eerder as gewone taal, van woorde eerder as gedagtes of dade. Die kognitiewe teorie van metafoor ("cognitive theory of metaphor") stel egter dat die mens se gewone konsepsuele stelsel in terme waarvan mens sowel dink as handel, fundamenteel metafories van aard is (Lakoff & Johnson, 1980:3). Daarom beteken metafoor eintlik konsep. Hierdie konsepte is integraal deel van die konsepsuele sisteem van elke kultuur waarin die mees fundamentele waardes van daardie kultuur vervat is.

Die essensie van 'n metafoor is om een ding in terme van 'n ander te verstaan en te ervaar (Lakoff & Johnson, 1980:5). 'n Metafoor is dus struktureel gesproke kognisie. Die metafoor fokus die aandag op een aspek van 'n konsep, en terselfdertyd draai dit die fokus weg van ander aspekte wat teenstrydig met die metafoor is. Metafore skep ook ooreenkomste (Lakoff & Johnson, 1980:153). Dit staan in kontras met die vergelykingsteorie wat sê dat metafore bloot reeds bestaande ooreenkomste beskryf.

Lakoff en Johnson (2002:253) gebruik die term konsepsuele metafoor ("conceptual metaphor") as 'n basiese vooronderstellende insig of intuïsie wat 'n hele teorie fundeer. Mac Cormac (1985:19) verwys hierna as basismetafoor ("basic metaphor"). Konsepsuele metafore het hoogs konvensioneel geword tot die punt waar daar nie meer iets innoverend of afwykend aan hulle is nie. Hierdie konvensionele konsepsuele metafore is deel van die algemene kennis van die gebruiker van taal, en word as konsepsuele eenhede in die verstand gestoor.

Dit volg dat die verbale aspek van 'n metafoor as afhanklik of afgelei van die konsepsuele metafoor beskou moet word. Lakoff en Johnson (2002:253) gebruik die term linguistiese metafoor ("linguistic metaphor") om die verbale manifestasies van konsepsuele metafoor te beskryf. 'n Konsepsuele metafoor kan homself in verskeie grammatikale variasies (werkwoord, naamwoord, idiomatiese uitdrukkings, ensovoorts), deur verskillende leksikale items of retoriese middels (soos allegorie, metafoor, vergelyking, ensovoorts) manifesteer. Die konsepsuele grondslag bly dieselfde maar die linguistiese manifestasie verskil.

2.3.11 Semantiese veld-teorie

Die semantiese veld metafoorteorie ("semantic field theory of metaphor") is 'n poging om die kognitiewe krag van 'n metafoor in terme van semantiese veld-teorie te verstaan (Steinhart & Kittay, 1994:41ev). Semantiese veld-teorie assimileer konsepsuele struktuur tot 'n semantiese struktuur wat menslike uiting fundeer. Die betekenis van 'n woord is volgens hierdie teorie gedeeltelik 'n funksie van sy verhouding tot woorde wat dieselfde konsepsuele terrein beset. Die teorie stel dat die leksikon georganiseer is volgens konsepsuele affiniteite en kontraste soos gereflekteer in die semantiese verhoudings wat velde struktureer. Die teorie sluit ook analogiese beredenering in, aangesien analogie as onderliggend tot die kognitiewe prosesse in die produksie van metaforiese uitings beskou word (Steinhart & Kittay, 1994:43). In metaforiese taal skep analogie verbande tussen semantiese velde wat andersins nie in verband met mekaar staan nie.

2.3.12 'n Interaktiewe teorie van kennis en metafoor

Indurkha (1994:95) stel 'n interaktiewe teorie van kennis en metafoor ("interaction theory of cognition and metaphor") voor. Hy gebruik die terme teiken ("target") vir die objek wat deur die metafoor beskryf word en bron ("source") vir die objek wat gebruik word om die teiken te beskryf. Mens moet onderskei tussen die ontologie en die struktuur van die wêreld (Indurkha, 1994:106). Ontologie is die stel objekte of handeling in terme waarvan die mens die wêreld ervaar of daarop handel. Struktuur is die interafhanklikheid tussen die objekte en handeling. Die ontologie word geskep deur die kognitiewe agent, maar die struktuur is onafhanklik van die agent en afhanklik van die eksterne werklikheid. Die ervaringswêreld is dus gelyk geskep deur en onafhanklik van die agent. Die ooreenkomste wat metafore skep, is die resultaat van die interaksie tussen ontologie en struktuur.

2.3.13 Van der Watt se metafoorteorie

Van der Watt (2000:6) se teorie is gebaseer op 'n funksionele beskrywing van metafoor. Die funksie van 'n metafoor is om uit bestaande betekenis van twee leksikale items 'n nuwe betekenis te vorm. Hierdie oordrag van betekenis gebeur wanneer dit wat gesê word deur een of ander vorm van identifikasie of vergelyking gekoppel word aan dit wat bedoel word. Analogie staan hier sterk op die voorgrond. 'n Metafoor kom tot stand wanneer die letterlike betekenis van die woord in 'n sin absurd, irrelevant of onwaar is, hoewel die sin nogtans 'n nuttige inhoud kan hê (Van der Watt, 2000:7). Nie-ooreenstemmendheid ("incongruency") op sintaktiese en semantiese vlak speel dus hier 'n belangrike rol. Die eerste lees verwys die leser terug na die semantiese kompetensie van die woord om vir alternatiewe betekenis te soek. Volgens Van der Watt lê metaforiese betekenis in die onkonvensionele eerder as die konvensionele. In hierdie opsig sluit hy dus by die interaksieteorie, weersprekingsteorie en die twee-stap-model aan. Metaforiese kommunikasie is dus oop kommunikasie; dit skep die potensiaal vir nuwe betekenis (Van der Watt, 2000:13).

2.3.14 Samevatting

Ek meen dat daar in etlike van bogenoemde teorieë bruikbare elemente lê. Die kognitiewe teorie beskryf na my mening ten beste die plek van metafoor in taal as refleksie van die werklikheid. Dat 'n metafoor elemente van plaasvervanging en vergelyking bevat, is ook waar. In sekere sin ly al die teorieë egter aan eensydigheid. In elk geval, min van die teorieë (en die voorstanders daarvan) volg die teorie op met 'n metodiek vir die toepassing daarvan.

2.4 Kriteria vir bepaling van 'n geskikte metafoorteorie

2.4.1 Aard van metafoor: Tradisionele beskouing teenoor kognisie

Volgens die tradisionele beskouing is 'n metafoor 'n middel vir gebruik in die poëtiese verbeelding en die retoriese uitdrukking (Lakoff & Johnson, 1980:3). Die mens kan gemaklik sonder metafoor regkom aangesien metafoor alleen maar 'n eienskap van taal is, en nie van gedagte nie. Metafoor het daarom nie regtig 'n plek in die sentrum van linguïstiek gekry nie, en die bestudering daarvan is (verkeerdelik) aan literêre kritici oorgelaat.

Teen die einde van die 1970's het navorsers soos Ortony (1979) en Lakoff en Johnson (1980) egter die kognitiewe wending in die metaforiek voltooi (Steen, 1994:3). Hierdie navorsers het die kognitiewe teorie van metafoor (sien 2.3.10 hierbo) ontwikkel wat as uitgangspunt neem dat metafoor 'n plek in die diepste en mees algemene prosesse van menslike interaksie met die werklikheid het. 'n Metafoor is 'n duidelike voorbeeld van die mens se vermoë om sin van sy wêreld te

maak. Metafoor is die mees prominente wyse waarop die wêreld soos dit buite die waarnemer bestaan, ontdek en begryp word (Gunton, 1989:40). Die gevolg van hierdie wending is dat die stigma wat aan metafoor gekleef het, verwyder is, maar ook dat die oënskynlik goed-gedefinieerde funksie van metafoor in die retorika en poëtika herdefinieer moes word. Mac Cormac (1985), Kittay (1987), Steen (1994), Steen en Gibbs (1999), Gibbs (1999) en Steinhart (2001) is almal voorstanders van die kognitiewe beskouing van metafoor.

Ek meen dat die verskuiwing na 'n kognitiewe metafoorteorie 'n welkome wending in die metaforiek gebring het. Ek stem saam met Steen (1994:11) as hy stel dat die kognitiewe benadering nie die tradisionele benaderings gebaseer op ooreenkoms, vergelyking en interaksie uitsluit nie. 'n Metafoorteorie geskik vir hierdie studie sal dus hierdie wending deeglik moet verdiskonteer.

2.4.2 Identifisering van metafore

Dit is dikwels moeilik om te onderskei tussen metaforiese gebruik van 'n woord en bloot vreemde gebruik daarvan (Cooper, 1986:82). Dit is nie altyd duidelik of 'n persoon 'n metaforiese beskrywing gee of 'n beskrywing wat hy op grond van sy oortuigings as letterlik beskou nie. Daar is geen outomatiese en voor die handliggende prosedure vir die identifisering van metafore nie. Die mees algemene benadering is dat mens 'n metafoor herken deurdat daar een of ander anomalie is (Tourangeau, 1982:18). Mens probeer die diskoerseenhede eers letterlik interpreteer, en as dit nie werk nie, word 'n metaforiese interpretasie probeer.

In die algemeen gesproke sou mens verwag dat 'n spreker/outeur se diskoerseenhede informatief, waar en relevant sal wees (Bouson, 1980:20). Meeste metafore oortree die tweede verwagting (naamlik dié van geldigheid) as dit letterlik verstaan word. Dit is egter nie 'n voorvereiste vir 'n diskoerseenhede om as 'n metafoor getipeer te word nie. Wat wel waar is, is dat 'n diskoerseenhede nie in isolasie gesien moet word nie (Bouson, 1980:20). Die konteks sluit tyd, plek en omstandigheid van die uiting, die voorafgaande uitings, aannames oor die spreker/outeur se oortuigings en bedoelings en die verwagtings hierbo gestel, in. Elke diskoerseenhede moet kontekstueel beoordeel word voordat dit as 'n metafoor geïdentifiseer kan word. Selfs in die geval van diskoerseenhede wat ooglopend geen konteks het nie, identifiseer die hoorder/leser dit met 'n (vermeende) bekende konteks.

Die volgende faktore speel 'n bepalende rol in die vasstelling van die konteks: die aard van die sosiale handeling waaraan die deelnemers deelneem; wie die deelnemers is, hulle status, rolle en verhoudings met mekaar; en die retoriese doelwitte wat taal binne die konteks van die bepaalde sosiale handeling het (Goatly, 1997:283). Interaksie tussen metafore is ook moontlik en moet in ag geneem word (Goatly, 1997:255ev).

Uit die kognitiewe teorie oor metafore (sien 2.3.10 hierbo) is dit duidelik dat die hoorder/leser van die linguistiese metafoor deur 'n kognitiewe proses by die konsepsuele metafoor moet kom. Vyf stappe kan in hierdie proses geïdentifiseer word (Steen, 1999:57ev):

- Die identifikasie van die fokus van die metafoor (Steen, 1999:60). Die fokus van die metafoor is maar een element van die metafoor as geheel, en verwys na die linguistiese uitdrukking wat nie-letterlik in die diskoerseenheid gebruik word (dus die strekking). Die onmiddellike linguistiese omgewing van die fokus van die metafoor is die raamwerk ("frame") van die metafoor.
- Die identifikasie van die metaforiese idee (Steen, 1999:62). Die resultaat van stap twee is 'n metaforiese idee in die vorm van 'n proposisie met letterlike en nie-letterlike konsepte.
- Die bepaling van die vergelykende struktuur wat in die nie-letterlike afbeelding ("mapping") tussen domeine vir elke konsepsuele metafoor geïmpliseer word (Steen, 1999:66). Die rekonstruksie van die geïmpliseerde vergelyking is 'n kritiese stap in die verstaan van 'n metafoor.
- Die vul van die gapings in die vergelyking deur nie-letterlike analogie-identifikasie (Steen, 1999:68). Die fokus en medium van die metafoor vorm die begrensing vir hierdie stap aangesien dié twee elemente van die metafoor mekaar wedersyds beïnvloed wanneer die twee kante van die analogie geïdentifiseer word, naamlik die bron- en teikendomeine.
- Die identifikasie van die volledige nie-letterlike beeld (Steen, 1999:71). Dit geskied deur die invul van die konsepsuele struktuur van die twee kante van die nie-letterlike analogie, naamlik die bron- en teikendomeine. Die resultaat is 'n konsepsuele netwerk waaruit stelle ooreenstemmings afgelei kan word.

Die volgende vereistes vir die bepaling van metaforiese uitings kan gestel word (Kittay, 1987:91):

- Dat die veronderstelde spreker/outeur 'n bevoegde gebruiker van die taal is, nie in die uiting 'n taalfout begaan nie en die samewerkingsbeginsel ("co-operative principle") nakom. Die samewerkingsbeginsel stel dat 'n deelnemer aan 'n gesprek nie meer of minder inligting gee as wat vereis word nie en die inligting waar, relevant en duidelik is (Kittay, 1987:83).
- Dat daar niks in die konteks is om die hoorder/leser te oortuig dat die wêreld waarna die uiting verwys, substansieel van sy wêreld verskil of dat sy gewone verwagtings nie aan voldoen sal word nie.
- Dat die uiting, in sy konteks, 'n ongerymdheid in die diskoers vertoon of as metafories aangedui word.

'n Metafoorteorie geskik vir die doeleindes van hierdie studie moet 'n werkbare werkwyse vir die identifisering van metafore bied.

2.4.3 Grammatika van metafore

'n Uiting in 'n taal is enige sintaktiese korrekte volgorde van woorde uit die woordeskat van daardie taal (Steinhart, 2001:30). Tirrell (1991:346-347) onderskei ses grammatiese tipes waarin metafore gegiet word:

- Eenvoudige identiteite in die vorm "A is B".
- Suiwer predikasies in die vorm "A is F".
- Soortlike predikasies in die vorm "A is 'n K".
- Plaasvervangende metafore gevorm deur die plaasvervanging van 'n term wat nie letterlik van toepassing is nie met een wat wel is.
- Naamwoordelike metafore in die vorm "die B van A".
- Werkwoordelike metafore in die vorm "A werkwoord B" waar die werkwoord nie letterlik deur A gedoen kan word nie of nie aan B letterlik gedoen kan word nie.

Brooke-Rose (1958:24ev) beskryf 'n soortgelyke indeling van bogenoemde grammatiese tipes met verwysing na metafore met naamwoorde, genitiewe metafore, metafore met werkwoorde en adjektiewe as metafore. Van der Watt (2000:21ev) volg haar indeling. Ook die grammatika van metafore sal in 'n geskikte metafoorteorie verreken moet word.

2.4.4 Metafoor en die Skrif

Die gebruik van metafoor in die Skrif as kriterium vir die bepaling van 'n geskikte metafoorteorie is van besondere belang aangesien die voorwerp van hierdie studie 'n deel van die Bybel uitmaak. Die unieke aard van die Bybel en die Nuwe Testament as onderdeel daarvan, moet goed in enige metafoorteorie verreken word ten einde sodanige teorie geskik vir die studie te maak.

Teoloë openbaar 'n vooroordeel ten gunste van die literêre bestudering van metafore, teenoor die wetenskaplike gebruik van metafore in die teologie (Gunton, 1989:42). Dit lei tot 'n persepsie dat Bybelse metafore verbeeldingryke uitdrukkings van menslike ervaring van die wêreld is, eerder as 'n middel om uiting te gee aan die werklikheid van God. Die rede hiervoor is dat God in 'n ander verband tot die menslike verstand staan as die natuur. Laasgenoemde kan volgens die Kantiaanse model deur die sintuie objektief benader word, maar vir eersgenoemde is een of ander vorm van subjektivisme nodig.

Hoewel mens aanneem dat daar 'n kwalitatiewe verskil tussen die aardse en die goddelike is, kan die goddelike alleen in terme van die aardse deur assosiasies en kategorieë beskryf word (Van der Watt, 2000:22). As mens dus oor die goddelike wil praat, moet mens dit in metafore doen. In hierdie verband tree metafore beskrywend en kreatief op. Metafore beskryf 'n werklikheid of saak op 'n nuwe manier wat nog nie

voorheen gebruik is nie. Maar metafore kan ook nuwe werklikhede skep wat alleen op die vlak van taal bestaan. Metafore wat na die transendente wêreld verwys, doen beide tot 'n mate. Om te sê dat God 'n arm het, mag moontlik nie met die letterlike werklikheid ooreenstem nie, maar deur metafoor word 'n arm vir God "geskep" sodat die funksie wat menslikerwys met 'n arm geassosieer word, metafories met God geassosieer word (Van der Watt, 2000:23). So maak die mens sin van sy beperkte toegang tot die transendente werklikheid. Tog is dit ook beskrywend, want die werklikheid het reeds bestaan en is deur God so geopenbaar.

In navolging van die Verligting het die modernisme 'n skeiding tussen die rasionele en die verbeelding gebring: eersgenoemde is die pad na kennis en waarheid, en laasgenoemde die pad na onkunde en valsheid (Avis, 1999:22). Die postmodernisme het weer die figuurlike onderwaardeer deur dit van die rasionele te skei en daarvan 'n minder ernstige doel op sigself te maak (Avis, 1999:29). Die rasionele en verbeelding sluit mekaar eerder in as uit, omdat metafore die boublokke van denke is (Avis, 1999:22). Deur metafoor skets die Skrif 'n verbeeldingryke visie van God en sy handeling met mense (Avis, 1999:65). Die rede hiervoor is tweërlei, naamlik dat dit die natuurlike modus van uitdrukking van antieke kulture was, en dat dit die beste manier is om diepste lewenswaarhede te kommunikeer.

Die metafore wat Petrus in sy eerste brief gebruik, verskaf die basis van die samestellende analise van die brief (Martin, 1992:270). Groepe metafore kan geïdentifiseer word aan die hand van die konteks van hierdie metafore in ander antieke dokumente en diskoerse. Sekere metafore kom herhaaldelik in sulke groepe voor op grond van kulturele, logiese en tradisionele verbintenisse. Die metafoor is dus 'n belangrike instrument in die literêre analise van die Nuwe Testament.

2.5 Keuse van 'n geskikte metafoorteorie vir doeleindes van hierdie studie

2.5.1 Keuse en motivering

Vir doeleindes van hierdie studie kies ek om Van der Watt (2000) se metafoorteorie en die meegaande metodiek te gebruik. Van der Watt trek die elemente van doelmatigheid van die ander metafoorteorieë saam, en volg dit op met 'n werkbare metodiek spesifiek toegespits op die Nuwe Testament. Ek meen dat sy teorie en metodiek aan die gestelde kriteria vir 'n geskikte metafoorteorie voldoen. Sy gevolgtrekkings oor metafoor in die Nuwe Testament is na my oordeel geldig. Tog moet mens in gedagte hou dat sy teorie spesifiek op die Evangelie volgens Johannes toegespits is, en die verwagting is dat dit op ander boeke van die Nuwe Testament toegepas kan word. My eie toepassing kan juis 'n toets in hierdie verband aanlê.

2.5.2 Van der Watt se metafoorteorie

Noudat 'n keuse van geskikte metafoorteorie gemaak is, kan sodanige teorie in meer besonderhede beskryf word.

2.5.2.1 Simboliek en metafoor

Sommige navorsers beskou die term simbolisme as die oorkoepelende term vir figuurlike taalgebruik, en ander beskou weer "metafoor" as sodanig (Van der Watt, 2000:1). Die twee begrippe word soms selfs as sinonieme beskou, hoewel metafoor in die algemeen as 'n onderafdeling van simbolisme gereken word. As uitgangspunt neem Van der Watt (2000:1) dat simbool in sy eenvoudigste sin enigiets is wat op iets anders buite homself dui of dit verteenwoordig. Die "iets anders" is gewoonlik iets wat konvensioneel daarmee geassosieer sal word, welke assosiasie op semantiese gronde berus. Daar hoef nie 'n ooglopende verband tussen die simbool en sy referent te wees nie, maar die simbool funksioneer as sodanig op grond van konvensie. Alle ingeligte mense sal die simbool kan interpreteer.

Simbolisme verwys nie na figuurlike taal in die algemeen en is ook nie 'n sinoniem vir metafoor nie (Van der Watt, 2000:4). Van der Watt beskou dit eerder as figuurlike taal wat op grond van konvensie funksioneer. 'n Metafoor kan dus 'n simbool word indien die nie-ooreenstemmende verband van die oorspronklike metafoor deur semantiese konvensie gestabiliseer word. Dit gebeur wanneer die oorspronklike interaksie tussen medium en topiek nie meer funksioneer nie.

Die probleem met 'n wye definisie van simboliek is dat die kriteria vir die klassifikasie van sekere figuurlike elemente dikwels ontbreek (Van der Watt, 2000:4). Van der Watt fokus juis op elemente wat op formeel tekstuele vlak as metafore geïdentifiseer kan word. Dit moet moontlik wees om 'n spesifieke woord, frase of beeld sintakties en semanties as 'n metafoor te identifiseer.

2.5.2.2 Terminologie

By verbale metafore verkies Van der Watt (2000:18) die onderskeid tussen fokus en raamwerk. Eersgenoemde verwys na die rede waarom die leser voel dat hy nie die sin letterlik kan verstaan nie, en laasgenoemde na die res van die sin⁶. By nominale metafore verkies Van der Watt (2000:18) weer die terme topiek (verwysende na die letterlike raamwerk) en medium (verwysende na die figuurlike gebruik van die woord) soos Richards (1936) (sien 2.2 hierbo) dit gebruik.

Beeld ("imagery") is die algehele en koherente beskrywing of mentale prentjie van objekte met ooreenstemmende handelinge en verbande wat deur assosiasie of

⁶ In die metafoor "The chairman plowed through the meeting" is "plowed" die fokus en "The chairman ... through the meeting" die raamwerk (Van der Watt, 2000:18).

tematies bymekaar hoort (Van der Watt, 2000:18). Enige aantal metafore, vergelykings of soortgelyke tipes frases kan dus in die beeld ingesluit word ten einde die hele prentjie te voltooi. Al die inligting in die beeld is egter nie ewe belangrik nie. Sodra die handeling, verbande of objekte verander, volg 'n nuwe beeld. 'n Beeld kan as 'n beskrywing of metafoor bestaan. Wanneer dit as 'n metafoor gebruik word, is dit gelyktydig voorstelling en verteenwoordiging (Van der Watt, 2000:19). Dit roep 'n sekere beeld op (voorstelling, of: "presentation") maar gebruik ook die beeld om na iets anders te verwys (verteenvoordiging, of: "representation").⁷

In die Evangelie volgens Johannes word hierdie oorgang van voorstelling na verteenwoordiging met *παροιμία*⁸ aangedui. In die algemeen gesproke verwys *παροιμία* na 'n beeld wat wysheid bevat en dikwels kripties gestel is. Deur die verstaan van die beeld word wysheid verkry. Dit verwys na al die spreuke van Jesus wat 'n spesiale perspektief vereis ten einde korrek verstaan te word (Van der Watt, 2000:160). Hierdie geestelike perspektief stel die hoorder/leser in staat om die verwysing na die geestelike werklikheid in die *παροιμία* raak te sien en daardeur meer van Jesus te verstaan.

2.5.2.3 Grondslag van Van der Watt se teorie

Van der Watt (2000:5) neem as uitgangspunt nie 'n uitgebreide metafoorteorie gebou op 'n bepaalde literêre teorie wat induktief as die interpretasiemodel van metafore (in sy geval in die Evangelie volgens Johannes) moet dien nie. Hy poog eerder om deur deeglike deduktiewe ondersoek vas te stel hoe Johannes die sentrale metafore in sy Evangelie gebruik en toepas, en dit dan as raamwerk vir die lees van die res van die metafore in die Evangelie te gebruik. Die fokus is op die funksionaliteit en dus kommunikatiewe waarde van die metafore, en daarin word ooreenkomste gesoek wat tot 'n meer algemene formulering van Johannes se gebruik van metafore kan lei.

Konteks speel 'n baie belangrike rol in die identifisering van metafore, aangesien 'n metafoor alleen binne sy konteks as metafoor funksioneer (Van der Watt, 2000:11-12). 'n Woord mag in een konteks metafories gebruik word, maar in 'n ander letterlik. Die konteks bepaal ook realistiese grense vir die interpretasie en gebruik van 'n metafoor. Die voortgesette kognitiewe en emotiewe funksionering van 'n metafoor is afhanklik van die sosio-historiese raamwerk waarbinne die metafoor oorspronklik geskep is (Van der Watt, 2000:12). Daarsonder is dit onmoontlik om die intensiteit, bedoeling en betekenis van 'n metafoor, veral in antieke tekste, vas te stel.

⁷ Van der Watt (2000:19) gebruik Johannes 10:1-16 as voorbeeld. In verse 1-5 word 'n beeld wat met skaapboerdery verband hou, *voorgestel*. Maar in verse 7-16 word die voorgestelde beeld gebruik om die goddelike werklikheid van die Seun te *verteenvoedig*.

⁸ Johannes 10:6: "Deur hierdie beeld het Jesus met hulle gepraat, maar hulle het nie verstaan wat dit was wat Hy vir hulle wou sê nie." (1983 Nuwe Afrikaanse Vertaling). In enkele ander vertalings word dit soos volg vertaal: "gelykenis" in die Ou Afrikaanse Vertaling (1957), "parable" in die King James Version (1982) en "figure of speech" in die New International Version (1984).

Van der Watt (2000:14ev) onderskei drie tipes metafore naamlik metafore met plaasvervanging as basis, metafore met vergelyking as basis en metafore met interaksie as basis. Metafore van plaasvervanging beteken dat woorde op die figuurlike vlak van betekenis met woorde op die letterlike vlak vervang word (Van der Watt, 2000:111). Dit mag ook personifikasie insluit wat die oordrag van sekere eienskappe tussen die woorde op die twee vlakke moontlik maak. Die graad of omvang van oordrag wissel van situasie tot situasie en word deur die konteks as geheel bepaal. Dit kan selfs wederkerig wees. Die ontdekking van die vervangende woord verskaf die sleutel tot die verstaan van die metafoor.

Metafore van vergelyking is streng gesproke nie metafore nie maar eerder vergelykings (Van der Watt, 2000:116). 'n Vergelyking stel die punt van vergelyking duidelik en is daarom meer spesifiek as 'n metafoor. Deur vergelyking word twee situasies gelyk gestel. Gelees saam met metafore dui vergelykings die sentrale punte van die figuurlike kommunikasie aan. So word die verskillende aspekte van die beeldspraak in toepaslike funksionele en relasionele perspektief tot mekaar gestel.

Metafore van interaksie steun sterk op analogiese interaksie en word gewoonlik in verbale metafore teëgekem (Van der Watt, 2000:114). Die objekte word vervang ten einde die twee letterlike en figuurlike vlakke te onderskei maar dieselfde werkwoord is van toepassing op beide vlakke. Metafore van plaasvervanging en interaksie word gewoonlik in kombinasie gebruik, aangesien die interaksie nie moontlik sou wees as die twee werklikhede nie deur plaasvervanging met mekaar geassosieer word nie. Die werkwoord dui die punt van analogie en die betekenisverandering of -oordrag aan. Die analogie dui op sy beurt weer terselfdertyd die punt van ooreenkoms en die punt van verskil aan. So ontstaan nuwe betekenis. Analogie is die geïdentifiseerde ooreenkoms tussen die fokus en raamwerk (of topiek en medium) van 'n metafoor wat gelyktydig die verskil tussen die twee bevat en uitdruk (Van der Watt, 2000:20). Die twee metaforiese elemente is dus nie gelyk aan mekaar nie maar eerder analogies. In die punt van ooreenstemming word 'n belangrike punt van verskil ook gevind as gevolg van die nie-ooreenstemmende aard van metafoor (Van der Watt, 2000:42).

Van der Watt (2000:157) beskryf sy teorie as 'n metafoorteorie vir minstens 'n spesifieke antieke dokument. In hoeverre dit vir ander antieke dokumente geldig is, sal deur die resultate van verdere navorsing aangedui word. Tog vorm dit deel van die gebruik van metafore in antieke dokumente in die algemeen.

2.5.2.4 Metodiek

Van der Watt (2000:25ev) volg 'n deskriptiewe benadering tot die metafore in die Evangelie volgens Johannes. Hy meen dat vorige evalueringe en interpretasies van die beeldspraak in die Evangelie nie die beperkings wat deur die teks self gestel word, in ag geneem het nie. Daarom fokus hy op die wyse waarop Johannes self die sentrale metafore in die Evangelie geformuleer en toegepas het, en die daaruit voortspruitende funksionele dinamiek. Die metodiek behels die volgende stappe:

- Eerstens is dit van belang dat die interpreteerder voldoende kennis het van die objekte waarna in die metafoor verwys word (Van der Watt, 2000:26). Die interpreteerder moet veral bedag wees op watter elemente van daardie objekte figuurlik gebruik word en watter nie. Dit verhoed dat meer van sekere elemente gemaak word wat nie deur die skrywer beklemtoon word nie. Die teks is dus die interpreteerder se gids.
- Tweedens word metaforiese taal geïdentifiseer aan die hand van die nie-ooreenstemmendheid tussen die elemente daarvan (Van der Watt, 2000:30).
- In die derde plek word die metaforiese taal ontleed in terme van verwantskappe op grammatiese, sintaktiese, semantiese en kontekstuele vlak (Van der Watt, 2000:31ev).
- Verder word die simboliese gebruik van die beeldspraak in die Skrif ondersoek (Van der Watt, 2000:51).
- In die vyfde plek word die genre van die teksgedeelte bepaal, asook die bydrae wat die metafoor daartoe lewer (Van der Watt, 2000:54).

2.5.2.5 Enkele gevolgtrekkings oor metafoor

Op grond van die ontleding van die sentrale metafore in die Evangelie volgens Johannes, kom Van der Watt (2000) tot die volgende gevolgtrekkings oor metafore:

- 'n Lewende metafoor moet 'n nuwe betekenis vinnig en effektief ontlok, met 'n element van die onverwagte (Van der Watt, 2000:118).
- Metafore moet so kort as moontlik wees.
- Soms word narratief gebruik om agtergrondsinsigting vir die ontwikkeling van die metafore binne die beeldspraak te verskaf (Van der Watt, 2000:122).
- Kohesie is die sement waarmee verskillende metaforiese uitings saamgesnoer word om 'n meer komplekse kommunikatiewe eenheid te vorm (Van der Watt, 2000:123ev). Kohesie word aangedui deur tematies verwante woord- of teksverbande; herhaling van dele van die beeldspraak; stilistiese kenmerke soos parallelismes of chiasmes; linguistiese kenmerke soos sintaktiese of semantiese merkers; en suggestie deur byvoorbeeld dubbelsinnige stellings.
- 'n Metafoor is in wese 'n oop kommunikasiekanaal, maar dit word deur die konteks begrens (Van der Watt, 2000:139).
- Metafore moet binne die werklikheid waarbinne hulle ontstaan, funksioneer, en nie in allegorie ontaard nie (Van der Watt, 2000:142).
- Die boodskap het altyd prioriteit bo die beeld (Van der Watt, 2000:143). Die beeld bly bloot die boodskapper. Die formele struktuur van die beeld kan nie gebruik word as basis vir die bepaling van belangrike teologiese waarhede nie.

- Metafore word gebruik om geestelike waarhede oor te dra (Van der Watt, 2000:149). Hierdie waarhede is nie van 'n laer orde as letterlike stellings nie.

2.6 Samevatting

Die doel van hierdie hoofstuk is om 'n geskikte metafoorteorie te vind wat op Paulus se liggaam-metafoor in 1 Korintiërs 12 toegepas kan word om die geformuleerde probleem op te los. Hierdie doel is bereik deur 'n literatuurstudie oor die stand van navorsing oor metaforiek in die algemeen. Uit hierdie studie is Van der Watt se metafoorteorie as geskik beoordeel, en in meer besonderhede beskryf.

HOOFSTUK 3

PAULUS EN DIE LIGGAAM-METAFOOR

3.1 Inleiding

Die doel van hierdie hoofstuk is om die stand van navorsing oor Paulus se liggaam-metafoor in die algemeen en spesifiek in 1 Korintiërs 12 te beskryf. Ten einde hierdie doel te bereik is 'n rekenaargebaseerde databasissoektog onderneem. Die resultate van sodanige databasissoektog kan gekategoriseer word as historiese data oor die gebruik van die liggaam-metafoor in antieke tye, Paulus se gebruik daarvan in die algemeen en sy spesifieke gebruik daarvan in 1 Korintiërs 12, en teologiese interpretasies van Paulus se gebruik van die liggaam-metafoor. Die hoofstuk sluit af met 'n samevatting van die resultate van die hoofstuk.

3.2 Die oorsprong en gebruik van die liggaam-metafoor in antieke tye

Martin (1995:6) waarsku teen die lees van die liggaam-metafoor soos Paulus dit gebruik vanuit moderne konsepte oor die liggaam. Daarom is dit belangrik om konsepte rondom die liggaam en die gebruik van die liggaam as 'n metafoor in die tyd van Paulus te ondersoek. Die ontstaansgeskiedenis van die metafoor kan lig op Paulus se gebruik daarvan werp.

Die gebruik van die term "liggaam" (σῶμα) in die Nuwe Testament het sy oorsprong in die Griekse taal as kommunikasiemiddel in die tyd toe die Nuwe Testament geskryf is (Bukas-Yakabuul, 1986:62). Tog kan die invloed van die Romeinse en Joodse gebruik van die menslike liggaam as 'n model vir die eenheid van 'n gegewe groep mense of van die kosmos nie geignoreer word nie. Dit is daarom nodig om die gebruik van die liggaam-metafoor in die Ou-Testamentiese, Grieks-Romeinse en Joods-Christelike wêreld te beskryf.

Die doel van hierdie afdeling is om 'n konteks vir Paulus se gebruik van die liggaam-metafoor te bepaal. Hierdie doel is as filter tydens die ondersoek gebruik.

3.2.1 Die Ou Testament

In die Ou Testament word 'n verskeidenheid van woorde vir die liggaam gebruik. **בָּשָׂר** verwys na vel, vleis, vlees, liggaam, mens of dier (Chisholm, 1997a:777). Dit dra gewoonlik 'n positiewe konnotasie. **גִּוּיָהּ** verwys weer na die menslike of dierlike liggaam in lewende of dooie toestand (Alexander, 1997:834). Dit is 'n sinoniem vir

בָּשָׂרִים maar met 'n negatiewe konnotasie. בָּשָׂרִים verwys na vleis, kos, vlees, liggaam, 'n bloedverwant en die self (Chisholm, 1997b:17). Dit word in negatiewe en positiewe kontekste gebruik.

Die onderskeid tussen liggaam en siel wat eie aan die Griekse denke was, kom nie in die Ou Testament voor nie (Schweizer, 1992:768). Die mens word in die Ou Testament slegs holisties verstaan naamlik as beide liggaam en siel. Die mens kan nie siel sonder liggaam soos 'n spook of liggaam sonder siel soos 'n lyk wees nie. Die Ou Testament stel ook nie belang in die mens as individuele persoon onderskeibaar van ander mense of as 'n klein heelal op sigself nie. Daarom is daar ook geen Ou-Testamentiese ekwivalent vir die Griekse σῶμα nie (Schweizer, 1992:769).

Daar is dus in die Ou Testament alleen sprake van korporatiewe persoonlikheid (Porthen, 1991:33). Paulus sou dit oorspronklik in hierdie sin gebruik het, en toe gevul het met 'n inhoud afgelei uit (wat Schweizer [1992:771] noem) die Joodse korporatiewe patriargale denke. Deur die oorspronklike patriarg, Adam, is die mensdom in sonde gedompel (Schweizer, 1992:771). Maar deur die patriarge Abraham, Isak en Jakob, word Israel die volk van God. En deur Jesus Christus word alle gelowiges deel van die nuwe volk van God. In hierdie sin is Jesus dus die patriarg en daarom die hoof van die liggaam.

3.2.2 Die Griekse wêreld

Die Griekse woord σῶμα⁹ verwys primêr na 'n volledige lewende wese (Bukas-Yakabuul, 1986:77). In die klassieke tyd het dit na 'n lyk of karkas verwys, maar later het die verwysing verander na die borskas, die hele liggaam of die hele persoon (Motyer, 1975:232). Hierdie spektrum van betekenis word ook in die Nuwe Testament gevind.

Verskillende konsepte van die liggaam het in die Grieks-Romeinse wêreld bestaan (Martin, 1995:36). Die volgende konsepte was prominent:

- Verskeie filosofiese beskouings van die liggaam waarvan almal minderheidsopinie was en nie as algemeen-geldend beskou kan word nie (Martin, 1995:15).
- Die liggaam is beskou as 'n mikrokosmos (Martin, 1995:16). Hierdie beskouing was nie metafories van aard nie maar is letterlik bedoel. Die grondslag van hierdie beskouing was die oortuiging dat 'n individu nie op sigself bestaan nie, dat die elemente waaruit die self bestaan vloeibaar is, en dat daar 'n essensiële kontinuïteit tussen die menslike liggaam en sy omgewing is (Martin, 1995:21).
- Die pneumatiese beskouing van die liggaam stel dat *pneuma* die agent van persepsie, beweging en die lewe self is (Martin, 1995:21). *Pneuma*

⁹ Vir 'n vollediger woordstudie oor σῶμα sien 4.11.2.

is die lewegewende materie vir die lede van die liggaam wat die liggaam voed.

- Veral onder die adellike klasse is die liggaam as 'n vormbare entiteit beskou (Martin, 1995:25). Die liggaam van 'n jong man sou dan na geboorte gevorm kon word om aan die estetiese vereistes van sy sosiale klas te voldoen.
- Die liggaam is ook as 'n refleksie van die hiërargie van die samelewing beskou (Martin, 1995:30). Die ledemate van die liggaam is beskou as agente of aspekte van sosiale ekonomie, en hulle interaksie is beskryf in terme van politieke stryd. Hier is sprake van sterker en swakker lede van die liggaam as refleksie van sterker en swakker lede van die samelewing (Martin, 1995:32). Hierdie ongelykheid is as beide noodsaaklik en prysenswaardig aangedui, en as teenargument tot rewolusie gebruik. Hoe kan die voet dan kop word (Martin, 1995:93)? Titus Livius (*Liv Bellum Judaicum* 2.32.8-12) se weergawe van die fabel oor die maag en ledemate getuig van hierdie beskouing (sien 3.2.3 hieronder).
- Die liggaam is ook in terme van skoonheid en perfeksie beskou (Martin, 1995:34). Die perfekte liggaam besit goddelike skoonheid en het geen swakheid, gewoonheid of lelikheid nie. Hierteenoor is die perfekte liggaam ook as 'n balans tussen twee onaanvaarbare uiterstes gesien (Martin, 1995:35). Die grondslag hiervan was 'n ideologie van matigheid en die middeweg. Geen liggaamsdeel moet of te groot of te klein wees nie.

Plato (*Pl Resp* 462c) het die liggaam-metafoor gebruik om na die eenheid van 'n stad en die rol van die verskillende dele daarvan in daardie eenheid te verwys. Plato gebruik die woord $\sigma\omega\mu\alpha$ in sy primêre betekenis naamlik as menslike liggaam in sy lewende toestand (Bukas-Yakabuul, 1986:79). Die term $\sigma\omega\mu\alpha$ was ook goed bekend in populêre Hellenistiese filosofie as aanduiding van 'n gemeenskap (Porthen, 1991:30). Die Stoïsynne het die metafoor as uitdrukking van eenheid gebruik, maar dan die eenheid van die kosmos en die eenheid van die mensdom (Schweizer, 1992:768). Die metafoor is eers na die tyd van Paulus gebruik om 'n groep mense te identifiseer (Wikenhauser, 1937:122). Twee verskille in die Stoïsynse en Pauliniese gebruik van die metafoor val egter op:

- In populêre Hellenistiese filosofie behoort individuele lede ter wille van die groter groepsbelang op te tree (Porthen, 1991:31). In Pauliniese gebruik is goeie of korrekte optrede tussen lede onderling egter 'n gawe van die Gees gewortel in die Hoof van die liggaam, Jesus Christus (1 Kor 12:7; Ef 4:15-16).
- Die eenheid van die liggaam vind volgens Hellenistiese filosofie sy oorsprong in die natuur (Porthen, 1991:31). Paulus vind egter die oorsprong van die eenheid in die kruis en opstanding van Jesus Christus, met die eskatologiese perspektief dat die gelowige liggaamlik soos sy liggaam sal word (Rom 8:29; Fil 3:21).

Beide elemente van Plato se gebruik van die metafoor naamlik eenheid en interafhanklikheid vind mens ook in Paulus se gebruik daarvan. Die gedagte van "liggaam" met sy funksionele lede is in fokus, en dit is die kern van die liggaam-metafoor in die situasies waarvoor Paulus skryf. Metafories beskou, dien die menslike liggaam as 'n lewende model vir eenheid, koördinasie en afhanklikheid (Bukas-Yakabuul, 1986:78).

3.2.3 Die Romeinse wêreld

Corpus verwys in die algemeen na enige voorwerp saamgestel uit materiale wat deur die sintuie waargeneem kan word (Lewis & Short, 1907:472). Meer spesifiek verwys dit letterlik na die liggaam en substansie teenoor die *animus*. Die liggaam kan lewend of dood wees en na dié van 'n mens of 'n dier verwys. Metafories verwys dit na 'n geheel wat uit verenigde dele bestaan, 'n struktuur, gemeenskap of korporasie (Lewis & Short, 1907:473).

Onder die Romeine is die verhaal van die maag en die liggaamsdele 'n klassieke voorbeeld van die gebruik van die liggaam-metafoor voor, gedurende en na die tyd van Paulus (Bukas-Yakabuul, 1986:66). Hierdie beeld kom met variasies in ander klassieke werke voor, en parallelle word onder andere in die briewe van Paulus gevind (Ogilvie, 1965:312). Die gebruik van die beeld fokus op die rol van elke ledemate as deel van die geheel (Liv *Bellum Judaicum* 2.32.8-12). Die fabel handel oor die ledemate van die liggaam wat hulle vir die maag vererg het. Al hulle arbeid was ingestel op die welsyn van die maag wat die vrugte daarvan geniet het, maar geen bydrae gelewer het nie. Daarom kom die ledemate ooreen om die maag deur hongersnood tot oorgawe te dwing. Maar die gevolg van hulle optrede is dat die hele liggaam tot die uiterste uitgemergel geraak het. Hoewel die ledemate dit nie kon sien nie, was die maag werkzaam om voedingskrag na alle dele van die liggaam te versend.

Daar word dus dramaties uitgebeeld dat die gevolge van skeiding of die eensydige najaag van individuele belange is dat die gesondheid van die hele liggaam geaffekteer word (Bukas-Yakabuul, 1986:82). Terselfdertyd het die verdeeldheid egter ook 'n positiewe gevolg, naamlik dat die ledemate bewus word van die feit dat hulle in die liggaam saamgebind is, en wat die samebindende faktor tussen hulle is. Paulus se gebruik van die liggaam-metafoor fokus sterk op hierdie aspek wat in die klassieke gebruik onderbeklemtoon word (Bukas-Yakabuul, 1986:83).

3.2.4 Die Gnostiese mitologie

Die Gnostiese mitologie ken uitbeeldings van 'n verlosser as iemand met 'n massiewe liggaam waarin die siele van die verlostes, die uitverkorenes, ingesluit is (Porthen, 1991:32). Volgens dié mite sou die goddelike oermens met 'n massiewe liggaam na die aarde gekom het waar hy in die stoflike wêreld gevange gehou is. Slegs deel van hom kon uit die gevangenskap ontsnap sodat fragmente van sy liggaam agtergebly het. Ten einde hierdie fragmente te verlos, moes die oermens weer na die aarde terugkeer om die reddende kennis mee te deel. Sodoende is die

fragmente in staat gestel om hulself te bevry en met sy liggaam herenig te word. Die mite het egter eers in die derde eeu na Christus ontstaan (Porthen, 1991:33), en kan daarom nie as direk relevant vir Paulus se gebruik van die liggaam-metafoor beskou word nie.

3.2.5 Die Joods-Christelike wêreld

Josephus (Jos BJ 4.406) en Philo (Philo *Plant* 7) bevat voorbeelde van die gebruik van die liggaam-metafoor onder Jode. In hierdie voorbeelde verbeeld die metafoor ook eenheid onder mense of die eenheid van die heelal. Met die metafoor stel Josephus (Jos BJ 4.406) die Joodse volk voor wat as eenheid deur oorlog geraak word, al sou sommiges nader aan die voorste linies wees as ander.

3.2.6 "Liggaam" in die Nuwe Testament

In die Nuwe Testament is die Ou-Testamentiese holistiese beskouing van die mens dominant, hoewel die Griekse woord *σῶμα* gebruik word (Schweizer, 1992:768). Die hele mens, liggaam en siel, sal tussen die dooies uit opgewek word. En tog word die liggaam uitgesonder as die tempel van die Heilige Gees en die lewende offer van die gelowige as die wesentlike van sy godsdienst. Die liggaam behoort dus spesifiek ook aan Christus.

Die liggaam van Christus verwys in die eerste plek na Christus self wat gekruisig is (Rom 7:4; Kol 1:22) en die inlywing van gelowiges in Hom (1 Kor 12:12-13, 27). Wanneer Paulus dus van die liggaam van Christus praat, verwys hy na die feit dat die gelowiges "in Christus" is: die gemeenskap van gelowiges met Christus en deur Hom met God is primêr en individuele lede sekondêr (Schweizer, 1992:770).

3.2.7 Die liggaam-metafoor as oorspronklike Pauliniese skepping

Voorstanders van die gedagte dat die liggaam-metafoor as verbeelding van die kerk se verhouding met Christus en onderlinge verhoudings tussen lede oorspronklik Paulinies is, hou drie teorieë¹⁰ voor:

- Die eerste teorie stel dat Paulus se gebruik van die liggaam-metafoor gegrond is in Paulus se Damaskus ervaring (Jewett, 1971:245). Christus se woorde aan Paulus¹¹ impliseer volgens hierdie teorie dat Christus implisiet die kerk met Homself identifiseer. Volgens Jewett (1971:246) is die tekortkoming van die teorie is dat die term *σῶμα* nie deur Christus gebruik word nie, en Christus se woorde dus nie as bron

¹⁰ Jewett (1971:245-248) gee 'n oorsig oor die drie teorieë. Ek beskou sy samevatting as voldoende vir die doeleindes van hierdie studie.

¹¹ Handeling 9:4: "Saul, Saul, waarom vervolg jy My?" (1983 Afrikaanse Vertaling).

vir die gebruik van die liggaam-metafoor deur Paulus aangedui kan word nie.

- Die tweede teorie lui dat die metafoor bloot 'n alternatiewe vorm vir die Ou-Testamentiese λαός του θεοῦ ("volk van God") is (Jewett, 1971:246). Die teorie moet egter bevraagteken word aangesien Paulus self nooit die term in enige van sy briewe gebruik nie.
- Die derde teorie stel dat Paulus die konteks van sy gebruik van die liggaam-metafoor in die eenheid van gelowiges met Christus deur die sakramente vind (Jewett, 1971:247). Hy identifiseer immers in 1 Korintiërs 11:29 die tekens van brood en wyn by die nagmaal met die liggaam en bloed van Christus. Volgens die teorie dui dit daarop dat Paulus die tekens werklik as die liggaam en bloed van Christus beskou, met die gevolg dat die gelowige liggaamlik met Christus verenig word. Jewett (1971:247) meen egter dat daar geen konkrete bewys hiervoor is nie.

Ek stem saam met Jewett (1971) se beoordeling van bogenoemde teorieë. Dit sluit egter nie die moontlikheid uit dat die liggaam-metafoor as verbeelding van die kerk se verhouding met Christus en onderlinge verhoudings tussen lede oorspronklik Paulinies is nie.

3.2.8 Samevatting

Dit is duidelik uit bogenoemde beskrywing dat die liggaam-metafoor in die Griekse, Latynse en Hebreeuse kulture bekend was (Bukas-Yakabuul, 1986:68). In al drie kulture is die metafoor op 'n groep mense, die staat, die gemeenskap of selfs die kosmos toegepas. Die gebruik van die metafoor oor kulturele grense heen dra dus daartoe by dat Paulus dit so effektief kon aanwend. Die menslike liggaam as metafoor vir die kerk van Christus en die verhoudings tussen die lede daarvan was verstaanbaar vir bykans enige Griekse, Latynse of Hebreeuse spreker (Bukas-Yakabuul, 1986:72).

Dit blyk dat geen enkele bron as oorsprong vir Paulus se gebruik van die liggaam-metafoor aangedui kan word nie (Porthen, 1991:44). Tog moes Paulus met die bestaande konsepte rondom die liggaam rekening hou en bestaande vooronderstellings daaragter oorneem of wysig ten einde sy eie doel met die liggaam-metafoor te bereik (Martin, 1995:37).

3.3 Paulus se gebruik van die liggaam-metafoor

Die studie van metafore en metafoorteorie is wesenlik vir 'n begrip van wat Paulus met die liggaam-metafoor wil oordra, aangesien die liggaam-metafoor al as die sentrum van Paulus se teologie beskryf is (Porthen, 1991:11). Die liggaam speel inderdaad so prominente rol in Paulus se briewe dat Sandnes (2002:212) na Paulus se teologie verwys as die liggaam van die liggaam. In totaal kom die woord σῶμα en

stamverwante woorde 94 keer in die Pauliniese geskrifte voor, en wel met die volgende verspreiding:

Brief	Aantal voorkomste		
	σῶμα	Stamverwante woorde	Totaal
Romeine	13	0	13
1 Korintiërs	46	0	46
2 Korintiërs	10	0	10
Galasiërs	1	0	1
Efesiërs	9	1: σύσσωμα	10
Filippense	3	0	3
Kolossense	8	1: σωματικῶς	9
1 Tessalonisense	1	0	1
2 Tessalonisense	0	0	0
1 Timoteus	0	1: σωματική	1
2 Timoteus	0	0	0
Titus	0	0	0
Filemon	0	0	0

Juis in 1 Korintiërs is Paulus se gebruik van die liggaam-begrip en –metafoor dus van besondere belang.

3.3.1 Die Pauliniese briewe in die algemeen

Ongeveer die helfte van die verwysings na σῶμα in Paulus se briewe is te vinde in oproepe (Porthen, 1991:36). In 1 Tessalonisense, Galasiërs, Filippense en die eerste deel van 1 Korintiërs tot by 9:27 word σῶμα selde gebruik (Porthen, 1991:37). Waar dit wel gebruik word, verwys dan na die waarneembare menslike liggaam.

In die res van Korintiërs ontwikkel twee tegniese gebruike van die woord: eerstens as die basis van verwantskap tussen en eenheid van persone en tweedens vir die kerk as liggaam van Christus. Paulus poog om met hierdie gebruike van die somatiese beeld 'n realistiese beskrywing van die eenheid van die kerk te gee (Porthen, 1991:37).

In Romeine word die woord slegs in die eerste tegniese sin gebruik, en glad nie as ekklesiologiese term nie.

3.3.2 1 Korintiërs 12-14

In 1 Korintiërs 12 – 14 word Christus met die hele liggaam vergelyk, en nie alleen met die hoof soos in Efesiërs en Kolossense nie (Bukas-Yakabuul, 1986:265). Die identifikasie van Christus met die hele liggaam (die lyf én kop) fokus moontlik meer op die probleme in die gemeente in Korinte, terwyl die identifikasie van Christus met nêr die kop van die liggaam weer op die kosmiese dimensie van Christus se Hoofskap fokus.

Paulus se sogenaamde teologie van die liggaam is gewortel in sy vaste hoop op 'n liggaam selfs in die lewe hierna (Sandnes, 2002:212). Dit word duidelik uit 1 Korintiërs 15. Die toekomstige transformasie van die liggaam veronderstel sekere morele eise vir die alledaagse lewe van die gelowige duskant die graf. Die basis van hierdie toekomstige transformasie is die opstanding van Jesus Christus en die toekomstige opstanding van die gelowiges. Dit is in hierdie konteks dat Paulus se oproepe oor die eet van vleis wat aan afgode geoffer is, seksuele sondes en die gepaste gebruik van die nagmaal gesien moet word (Sandnes, 2002:212). Paulus stel die heiligheid van die liggaam teenoor die genotsug van die ongelowige wêreld.

Alhoewel 1 Korintiërs 12 – 14 as geheel nie 'n metafoor is nie, word hierdie Skrifgedeelte wel deur die liggaam-metafoor beheers (Bukas-Yakabuul, 1986:117). Paulus bou sy hele argument rakende die aard, lewe en diens van die kerk rondom die metafoor. Verder word die metafoor deur ander metafore¹² ondersteun (Bukas-Yakabuul, 1986:118). Sommige navorsers meen dat die beeld van die kerk as die liggaam van Christus letterlik opgeneem moet word (Mjekula, 1989:31). Maar dit sou neerkom op 'n verabsoluttering van een Pauliniese beeld van die kerk ten koste van ander (die kerk as 'n bruid (Ef 5:22-32), 'n olyfboom (Rom 2) en die tempel van die Here (1 Kor 3:6)).

Interpretasies van 1 Korintiërs 12 in die konteks van die liggaam-metafoor is uiteenlopend (Bukas-Yakabuul, 1986:119). Tog gaan hierdie interpretasies in twee rigtings op naamlik die dogmatiese skool en die literêr histories-kritiese skool. Volgens die dogmatiese skool moet die liggaam-metafoor as verteenwoordiging van die liggaam van Christus in terme van die dogma van die kerk as die mistiese liggaam van Christus verstaan word (Bukas-Yakabuul, 1986:119-122). Hierdie benadering volg 'n drieledige metodiek naamlik die bepaling van die dogmas van die kerk, die soek van tekste wat sodanige dogmas ondersteun en laastens die eksegetiese verklaring van hierdie tekste. Die onderhawige teks is op hierdie wyse tot ondersteuning van verskillende kerklike dogmas geïnterpreteer sonder inagneming van die literêre aspekte van die betrokke tekste (Bukas-Yakabuul, 1986:122).

Die literêr histories-kritiese skool maak gebruik van 'n wye spektrum van wetenskaplike tegnieke ten einde literêre tekste effektief te analiseer (Bukas-Yakabuul, 1986:123). Hierdie tegnieke sluit tekskritiek, literêre kritiek, linguïstiek, tradisiekritiek en *Sitz im Leben*-konstruksie in. Die doel is om die betekenis van 'n gegewe teks te herken, herkonstrueer en beskryf in verhouding tot die bedoeling van die outeur en hoe die eerste lesers/hoorders dit waarskynlik verstaan het voordat dit op die werklike lewe van die kerk vandag toegepas word.

Die sleutel tot die verstaan van Paulus se gebruik van die liggaam-metafoor is die gedagte van "een en baie" (Bukas-Yakabuul, 1986:258). In hierdie gedagte word die voorwaarde van liefde vir mekaar ten einde die kerk as die liggaam van Christus op te bou, saamgevat. Dit is die goue draad wat deur 1 Korintiërs 12 – 14 loop.

¹² Voorbeelde van sodanige ondersteunende metafore is "... ons is almal van die een Gees deurdrenk" (1 Kor 12:13), "Nou kyk ons nog in 'n dowwe spieël..." (1 Kor 13:12) en "... het ek 'n stuk klinkende metaal, 'n galmende simbaal geword" (1 Kor 13:1).

Paulus se doel met die gebruik van die liggaam-metafoor is om gelowiges op te roep om te groei in liefde en eenheid en om die kerk, die liggaam van Christus, op te bou (1 Kor 13 en 14:12). Tog poog hy nie om 'n sistematiese of volledige verduideliking of selfs beskrywing van die kerk as liggaam te gee nie (Bukas-Yakabuul, 1986:256). Hy gebruik eerder die metafoor om grense te stel vir die selfbegrip van die kerk in Korinte – die gemeente word gekonfronteer met die teenstrydighede tussen hulle optrede en optrede wat by die liggaam van Christus pas. Enkele voorbeelde is verdeeldheid in die gemeente (1 Kor 3:1-9), seksuele losbandigheid (1 Kor 5), die verhouding tussen man en vrou (1 Kor 11:2-16) en onreëlmatighede by die nagmaal (1 Kor 11:17-34).

In 1 Korintiërs 12-14 beklemtoon Paulus juis die eenheid te midde van verskeidenheid van die gemeente ten einde die twis in die gemeente oor die relatiewe waarde van die gawes van die Gees aan te spreek (Martin, 1995:87). Paulus self, en sekere lidmate in die gemeente, plaas 'n hoë premie op die spreek in tale, maar juis die hoë profiel daarvan skep probleme. Paulus ontken dus nie die bestaan van klasseverskille nie, selfs nie in die kerk nie (Meeks, 1983:90). Maar hy gebruik die liggaam-metafoor om 'n ommekeer in die hiërargiese beskouing van die liggaam in sy tyd te weeg te bring. Binne die liggaam van Christus is daar geen plek vir verskille in status nie, omdat die individuele ledemate ewe noodsaaklik is vir die effektiewe funksionering van die liggaam (Martin, 1995:92). Die noodsaak lê nie in die verskille in status nie, maar in die verskil van en komplementering in funksie.

Deur die gebruik van die metafoor dui Paulus ook aan dat die liggaam van Christus alle mense uit alle kulture insluit wat deur die Gees daartoe geroep word (Bukas-Yakabuul, 1986:264). Die kerk se eenheid in Christus styg bo alle menslike onderskeidings uit (Du Plooy, 1982:78).

Paulus se gebruik van die liggaam-metafoor is buitengewoon omdat dit dikwels gebruik word met 'n konkrete toespeling op die menslike liggaam van Jesus, gekruisig en opgestaan tussen die dooies uit (Meeks, 1983:89). Dit word deur die twee belangrikste Christelike rituele, naamlik die doop en die nagmaal bevestig.

3.3.3 1 Korintiërs 12:22

Dit is duidelik uit die literatuur dat geen eenstemmigheid oor die interpretasie van μέλην ἀσθενέστερα in 1 Korintiërs 12:22 bestaan nie.¹³ Ook die verskillende benaderings tot die vertaling van 1 Korintiërs 12:22 getuig hiervan.¹³ In 1 Korintiërs 12:22 verskuif die fokus weg van die liggaam-metafoor in die algemeen na een aspek daarvan, naamlik die sogenaamde μέλη ἀσθενέστερα van die liggaam: die onderskeid tussen sterk en swak lede van die liggaam word aan die orde gestel.

Verskeie interpretasies word voorgehou vir Paulus se onderskeid tussen “sterk” en “swak” in 1 Korintiërs (Martin, 1995:69). Hierdie interpretasies van sterk teenoor swak sluit die volgende in: libertyne teenoor askete, gnostiese Christene teenoor nie-

¹³ Sien 1.1 hierbo.

gnostiese Christene, die "entoesiaste" teenoor Paulus, die Joodse Christene teenoor die nie-Joodse Christene, volgelinge van Apollo teenoor volgelinge van Paulus, of enige kombinasie van bogenoemde.

'n Meer eenvoudige interpretasie stel dat die meer welvarende Christene van hoër status die sterkes was en Christene van laer status die swakkes (Martin, 1995:69). Hiervolgens is die onderskeid dus sosiaal van aard. Paulus praat retories elke keer met die sterkes aangesien hulle hulle gedrag moet verander ten einde die swakkes te akkommodeer (Martin, 1995:86).

Die gebruik van ἀναγκαῖα dui op woordspel (Martin, 1995:95). Ἀναγκαῖα vertoon 'n dubbelsinnigheid: Dit impliseer hoër status aangesien die ledemate met hoër status (soos die kop) as noodsaaklik beskou is, maar dit impliseer ook laer status aangesien die manlike geslagsorgaan eufemisties ook as "noodsaaklik" aangedui word. Paulus sê dus dat die geslagsorgane wel swakker voorkom, maar juis op grond van hulle noodsaaklikheid op hoër status geregtig is (Martin, 1995:95). Hy erken en ontken die laer status van die swakker lede van die liggaam. Μέλη ἀσθενέστερα stel volgens hierdie interpretasie die geslagsorgane voor, maar Paulus sê nie eksplisiet watter lede van die gemeente in Korinte swakker is nie (Martin, 1995:96). Die verteenwoordiging¹⁴ hang dus in die lug.

3.3.4 Samevatting

Die spesifieke gebruik van die liggaam-metafoor as verbeelding van die kerk as die liggaam van Christus is tipies Paulinies (Porthen, 1991:39). Hy gebruik dit spesifiek in oproep-tekste in reaksie op die bedreiging van die eenheid van die kerk deur Gnostiese individualisme. In sy gebruik van die metafoor wyk Paulus egter in enkele opsigte af van die algemene gebruik daarvan (Porthen, 1991:40):

- Die Hellenistiese metafoor van die liggaam en sy ledemate fokus op die eenheid van die ledemate te midde van verskeidenheid, maar Paulus gaan verder deur die kerk met behulp van die metafoor met die liggaam van Christus te identifiseer;
- In algemene gebruik verwys die metafoor na die samelewing in die algemeen, maar Paulus vereng die gebruik tot 'n bepaalde groep in die samelewing naamlik die kerk; en
- In Hellenistiese denke was die oorsprong van die eenheid van die liggaam die natuur, maar Paulus fundeer die eenheid in die doop met een Gees, die skepping van een kerk uit Jode en Grieke en die deelname in een geestelike sakrament naamlik die nagmaal, wat die eskatologiese werklikheid 'n teenwoordige werklikheid maak. Paulus lê die grondslag hiervoor in 1 Korintiërs 10:17: "Omdat dit een brood is, is ons, al is ons baie, saam een liggaam, want ons het almal deel aan die een brood."

¹⁴ Vir die onderskeid tussen voorstelling en verteenwoordiging sien 2.5.2.2 hierbo.

3.4 Teologiese interpretasies van Paulus se gebruik van die liggaam-metafoor

Porthen (1991) gee 'n oorsig van navorsing¹⁵ oor die interpretasiegeskiedenis van Paulus se gebruik van die liggaam-metafoor. Die tradisionele benadering was om dit as onderdeel van die ekklesiologie aan die orde te stel (Porthen, 1991:2). Sedert die twintigste eeu word egter aanvaar dat die begrip σῶμα τοῦ Χριστοῦ 'n teologiese betekenis van sy eie het. Hierdie eie betekenis word soos volg in die interpretasiegeskiedenis weergegee:

- Volgens klassieke Katolieke teologie word die kerk as die mistieke Liggaam van Christus beskou (Porthen, 1991:3). Die gelowiges se ontvangs van die Heilige Gees bring hulle tot 'n mistieke eenheid wat in die sakramente gevier word. Die liggaam as lewende organisme staan op die agtergrond, aangesien die liggaam-metafoor 'n suiwer geestelike waarheid openbaar.
- In meer liberale Katolieke geledere word die liggaam-metafoor beskou as 'n beskrywing van die kerk as gemeenskap in 'n spesifieke verhouding met Christus (Porthen, 1991:4).
- Die Duitse Idealiste verklaar die liggaam-metafoor op natuurlike wyse naamlik dat dit alleen na 'n natuurlike konsep van die liggaam verwys sonder enige teologiese betekenis of onderskeid tussen vorm en inhoud (Porthen, 1991:8).
- Die soeke na die teologiese belang van die liggaam-metafoor is deur Schmid in 1919 van stapel gestuur (Porthen, 1991:8). Sy navorsing het gefokus op die oorsprong van Paulus se gebruik van die metafoor. Sy gevolgtrekking is dat Paulus die liggaam-metafoor uit die populêre Hellenistiese filosofie aangepas het om die eenheid van gelowiges, verenig deur die Gees, te verbeeld (Porthen, 1991:9). So word die kerk met die gekruisigde, historiese Jesus geïdentifiseer, en is Hy sigbaar teenwoordig in die kerk.
- Volgens die eksistensiële interpretasie is die mens liggaam in soverre hy homself as die objek of subjek van handeling ervaar (Porthen, 1991:11). Die liggaam word 'n struktuur vir individuele bestaan wat in wese nie-liggaamlik is.
- Volgens die relasionele interpretasie hou dit drie relasionele kategorieë in, naamlik die liggaam in terme van die werklikheid van tyd en ruimte, die liggaam as plek en orgaan van sonde wat God se straf ontlok, en die liggaam as orgaan tot diens van God deur die genade (Porthen, 1991:14).
- Die liggaamlik-apokaliptiese interpretasie stel dat die gedagte van liggaamlike eenheid tussen die gelowiges en Christus sentraal is in

¹⁵ Ek beskou Porthen (1991) se samevatting as voldoende vir die doeleindes van hierdie studie.

Paulus se teologie (Porthen, 1991:14). Die grondslag hiervan is Christus se opstanding.

- Die liggaamlik-gnostiese interpretasie stel dat die eenheid in die liggaam-metafoor somaties, fisies en wêrelds is (Porthen, 1991:20). Volgens hierdie interpretasie sou Paulus dit by wyse van analogie aan die Gnostisisme ontleen het.
- Die objektiewe plaasvervangingsteorie gaan uit van die objektiewe effektiwiteit van plaasvervangende boetedoening (Porthen, 1991:21). Die eenheid van gelowiges is nie 'n liggaamlike eenheid nie maar geen alternatiewe verklaring word vir die aard van die eenheid gegee nie.
- Die liggaamlik-solidêre interpretasie stel die solidariteitsbeginsel as uitgangspunt vir die interpretasie van die liggaam-metafoor (Porthen, 1991:23). Die grondslag daarvan is die Ou-Testamentiese gedagte van 'n onskeibare geheel met die individu as lid van sodanige kollektiewe geheel. Die eenheid met Christus is liggaamlik, maar die interpretasie gee geen verduideliking oor hoe Paulus dit sou bedink het nie.
- Die metaforiese interpretasie stel dat die liggaam-metafoor nie realisties (of: ontologies) geïnterpreteer moet word nie (Porthen, 1991:26).
- Die prakties-metaforiese interpretasie dui eenvoudig op die eenheid tussen gelowiges uit die Joodse en nie-Joodse nasies in die kerk (Porthen, 1991:28).

3.5 Samevatting

Die doel van hierdie hoofstuk is om die stand van navorsing oor Paulus se liggaam-metafoor in die algemeen en spesifiek in 1 Korintiërs 12 te beskryf. Die resultate van 'n rekenaargebaseerde databasissoektog is gekategoriseer in historiese data oor die gebruik van die liggaam-metafoor in antieke tye, Paulus se gebruik daarvan in die algemeen en sy spesifieke gebruik daarvan in 1 Korintiërs 12, en teologiese interpretasies van Paulus se gebruik van die liggaam-metafoor. Dit blyk dat daar geen eenstemmigheid oor die interpretasie van Paulus se liggaam-metafoor, en spesifiek sy gebruik daarvan in 1 Korintiërs 12:22 bestaan nie. Daarom word 'n grammaties-historiese studie van 1 Korintiërs 12 onderneem ten einde die voorstelling en verteenwoordiging van die metafoor-onderdeel μέλη ἁθηνέστερα te bepaal.

HOOFSTUK 4

DIE VOORSTELLING EN DIE VERTEENWOORDIGING VAN DIE LIGGAAM-METAFOOR IN 1 KORINTIËRS 12:1-31

4.1 Inleiding

Die doel van hierdie hoofstuk is om die voorstelling en verteenwoordiging van die liggaam-metafoor in 1 Korintiërs 12:1-31 te bepaal. Soos reeds aangedui¹⁶, word Van der Watt (2000) se metafoorteorie in hierdie studie gebruik. Van der Watt (2000:19) onderskei tussen die voorstelling en verteenwoordiging van die metafoor. Die metafoor roep 'n sekere beeld op (voorstelling, of: "presentation") maar gebruik ook die beeld om na iets anders te verwys (verteenvoording, of: "representation").¹⁷

Die voorstelling en verteenwoordiging van die liggaam-metafoor word in hierdie studie bepaal volgens die grammaties-historiese metode soos toegepas deur De Klerk en Janse van Rensburg (2004), met spesifieke fokus op stappe 1 tot 14. Die liggaam-metafoor in 1 Korintiërs 12 word ook bestudeer met gebruikmaking van die gekose model van Van der Watt (2000:111, ev).

4.2 Gebed om leiding en herinnering deur die Heilige Gees

Die betroubare oordra van die boodskap van die Skrif veronderstel dat die verklaarder met die Heilige Gees as Outeur van die Skrif vervul is (De Klerk & Janse van Rensburg, 2004:12). Dit is my vooronderstelling dat die Skrif die Woord van God is, geïnspireer deur sy Gees, en dat die Gees die Verklaarder van die Skrif is. My doel met hierdie stap is om as verklaarder my afhanklikheid van die Gees aanvanklik en voortdurend in gebed te bely, en om die leiding van die Gees te bid.

¹⁶ Sien 2.5.2.2 hierbo.

¹⁷ Van der Watt (2000:19) gebruik Johannes 10:1-16 as voorbeeld. In verse 1-5 is 'n beeld wat met skaapboerdery verband hou, die *voorstelling*. Maar in verse 7-16 word die *voorstelling* gebruik as *verteenvoording* van die goddelike werklikheid van die Seun.

4.3 Die keuse van die perikoop vir eksegese¹⁸

1 Korintiërs 12:22¹⁹ vorm deel van 1 Korintiërs 12:1-31. In hierdie perikoop skryf Paulus aan die gemeente in Korinte oor die geestelike gawes van die Gees. Dit is die onmiddellike konteks waarin Paulus dus die liggaam-metafoor en spesifiek die frase μέλη ἀσθενέστερα gebruik. Daarom word hierdie eksegetiese studie tot die genoemde perikoop uitgebrei.

4.4 Die plek van 1 Korintiërs 12 in die brief, en die plek van 1 Korintiërs in die Bybel²⁰

4.4.1 Die plek van 1 Korintiërs 12 in die brief

1 Korintiërs 12:1-31 word duidelik tematies bely. Die eerste woorde van vers 1 dui aan dat Paulus hier 'n nuwe onderwerp aan die orde stel.²¹ Die twee hoofstukke 1 Korintiërs 13 en 14 hou tematies verband met hoofstuk 12 omdat Paulus sy advies oor die aanwending van die gawes van die Gees voortsit, maar hy gebruik in hierdie twee hoofstukke nie meer die liggaam-metafoor nie. Vir doeleindes van hierdie studie word die perikoop dus tot 1 Korintiërs 12 beperk.

Hoofstuk 12 pas soos volg in die geheel van die brief in (Coetzee, 1975:46-49 met eie aanpassings):

BRIEFAANHEF

1:1-3	Sender, geadresseerde en seëngroet
-------	------------------------------------

BRIEFOPENING

1:4-9	Danksegging vir die gawes van die Gees en die eenheid in Christus
-------	---

¹⁸ De Klerk en Janse van Rensburg (2004:14) se bedoeling met hierdie stap is om die perikoop wat geëksegetiseer word, te identifiseer. 'n Perikoop is 'n Skrifgedeelte wat op sigself 'n eenheid vorm en as eenheid 'n selfstandige boodskap oordra.

¹⁹ ἀλλὰ πολλῶ μᾶλλον τὰ δοκοῦντα μέλη τοῦ σώματος ἀσθενέστερα ὑπάρχειν ἀναγκαῖά ἐστιν ("Inteendeel, die lede van die liggaam wat as die swakste voorkom, is juis noodsaaklik" – 1983 Afrikaanse Vertaling).

²⁰ Die doel van stap 3 is om die plek van die gekose perikoop in die boek en in die Bybel te bepaal (De Klerk & Janse van Rensburg, 2004:15).

²¹ Περὶ δὲ τῶν πνευματικῶν ("Wat die gawes van die Gees betref" – 1983 Afrikaanse Vertaling).

↳ **Paulus handel op grond van die gawes van die Gees en die eenheid in Christus oor sekere probleme in die gemeente**

1:10–6:20	Probleme volgens Chloë se huisgenote
	1:10–4:21 Groepvorming in die gemeente
	5:1–13 Seksuele sondes
	6:1–11 Hofsake tussen medegelowiges
	6:12–20 Weer oor seksuele sondes
7:1–10:33	Etiese vraagstukke genoem in 'n brief vanaf Korinte
	7:1–40 Huwelik
	8:1–13 Eet van vleis wat vir afgode geoffer is
	9:1–27 Finansiële vergoeding vir apostels
	10:1–33 Posisie teenoor aktiewe afgodediens in die stad
11:1–16:4	Probleme rondom die goeie orde en leer in die gemeente
	11:1–16 Plek en funksie van die vrou
	11:17–34 Nagmaal
	12:1–14:40 Wedywering oor geestesgawes
	15:1–58 Opstanding van die liggaam
	16:1–4 Insameling vir die arm gemeentes in Judea

BRIEFSLOT

16:5–24 Paulus se reisplanne, laaste versoek en groete

1 Korintiërs 12 vorm deel van Paulus se vermaning en onderrig aan die gemeente oor sake rondom die goeie leer en orde. Die gemeente was ryk aan gawes (1 Korintiërs 1:5,7), maar dit blyk dat daar moontlik probleme soos wedywering rondom die aanwending daarvan in die gemeente was (Coetzee, 1975:48).

Die perikoop 1 Korintiërs 12:1-31 pas weer soos volg binne die breër verband van 1 Korintiërs 12:1-14:40 in:

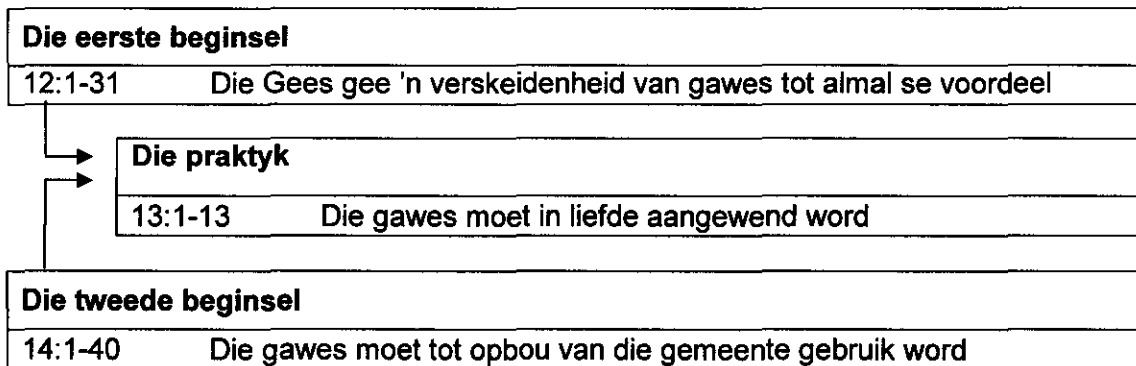

Coetzee (1975:45) vra tereg of daar in 1 Korintiërs met sy verskeidenheid van onderwerpe sprake van 'n sentrale tema kan wees. Paulus benader egter al die onderwerpe vanuit een waarheid, naamlik dat die kerk met Jesus Christus verenig is

(1 Korintiërs 1:9²²), en dat hierdie eenheid geleef en bewaar moet word. Hy benadruk dit in vers 10: "Ek doen 'n beroep op julle almal, broers, in die Naam van ons Here Jesus Christus, om eensgesind te wees. Daar moet geen verdeeldheid onder julle wees nie. Julle moet een wees in dieselfde gesindheid en met dieselfde oortuiging." (1983 Afrikaanse Vertaling).

Ek meen dat die eenheid van die kerk in Christus dus 'n sentrale tema van die brief is. Die herhaaldelike gebruik van woorde soos *αὐτός* en *εἰς* getuig ook hiervan. Paulus se gebruik van die liggaam-metafoor (en dus die gekose perikoop) sluit direk hierby aan.

4.4.2 Die plek van 1 Korintiërs in die Bybel

1 Korintiërs is een van die Nuwe-Testamentiese boeke, en maak deel uit van die Pauliniese Briewe.

4.5 Die genre van 1 Korintiërs 12, en van 1 Korintiërs²³

Die eerste brief aan die Korintiërs vertoon die kenmerkende eienskappe van die Pauliniese briefvorm (Bailey & Vander Broek, 1992:23). In terme van die briefvorme van sy tyd, sou Paulus se briewe as beide persoonlik en akademies beskryf kon word. Hy skryf immers aan mense met wie hy persoonlike verhoudings het, maar terselfdertyd skryf hy bewustelik as apostel aan geloofsgemeenskappe. Sy onderrig word in briefvorm gegiet. Verder vertoon Paulus se briewe die Hellenistiese indeling van briefopening, briefliggaam en briefslot (Bailey & Vander Broek, 1992:23). Hy pas dit egter vryelik aan om sy behoeftes en doelwitte te pas.

Die gekose perikoop bevat 'n paar elemente wat die bepaling van die genre daarvan beïnvloed. Vers 3²⁴ kan as 'n belydenis beskou word op grond van die gebruik van *ὅτι* en die ritmiese parallelisme wat in die vers voorkom (Bailey & Vander Broek, 1992:83-86). Verse 4 tot 6²⁵ kan weer as poësie bestempel word wat deur 'n vaste ritme en die gebruik van parallelismes gekenmerk word (Bailey & Vander Broek, 1992:77-79). Die perikoop in geheel is egter onderrig en lering. Paulus stel self die doel daarvan in vers 1: *οὐ θέλω ὑμᾶς ἀγνοεῖν* (ek wil nie hê dat julle onkundig moet

²² "God is getrou, Hy wat julle geroep het om verenig te lewe met sy Seun, Christus Jesus, ons Here." (1983 Afrikaanse Vertaling).

²³ De Klerk en Janse van Rensburg (2004:19) se bedoeling met hierdie stap is om die genre van die perikoop, en van die boek waaruit die perikoop kom, te bepaal.

²⁴ "Daarom wil ek hê julle moet weet dat iemand wat sê: "Vervloek is Jesus", nie deur die Gees van God praat nie; en niemand kan sê: "Jesus is die Here" nie, behalwe deur die Heilige Gees." (1983 Afrikaanse Vertaling).

²⁵ "Daar is 'n verskeidenheid van genadegawes, maar dit is dieselfde Gees wat dit gee; daar is 'n verskeidenheid van bedieninge, maar dit is dieselfde Here wat die opdrag gee; daar is 'n verskeidenheid van kragtige werkinge, maar dit is dieselfde God wat alles in almal tot stand bring." (1983 Afrikaanse Vertaling).

'n Nominale metafoor ('n metafoor bestaande uit naamwoorde) het identifikasie van die letterlike en figuurlike elemente in die metafoor ten grondslag (Van der Watt, 2000:21). Dikwels word so metafoor op direkte wyse deur 'n kopula aangedui. Dit is ook die geval in 1 Korintiërs 12:27. Die nominale elemente is ὑμεῖς en σῶμα Χριστοῦ, en ὑμεῖς en μέλη met die kopula ἐστε as verbinding. Die mikrovlak-ontleding van vers 27 bied dus gronde vir die identifisering van die liggaam-metafoor in 1 Korintiërs 12 as 'n nominale metafoor volgens die definisie van Van der Watt (2000:21).

4.7.2 Makrovlak-ontleding van die gedagte-opbou

Die gedagte-opbou op makrovlak is die inter-relasies van alle gedagte-eenhede van die teks, m.a.w. nie dié van rededele onderling met mekaar nie, maar van gedagte-eenhede (De Klerk & Janse van Rensburg, 2004:40). Die relasies tussen gedagte-eenhede word aangedui waar dit van toepassing is, maar andersins word die inhoud van die perikoop tematies ontleed ten einde die doel van die studie te dien. Daar word dus in hierdie opsig van De Klerk en Janse van Rensburg se metode (2004:40) afgewyk.

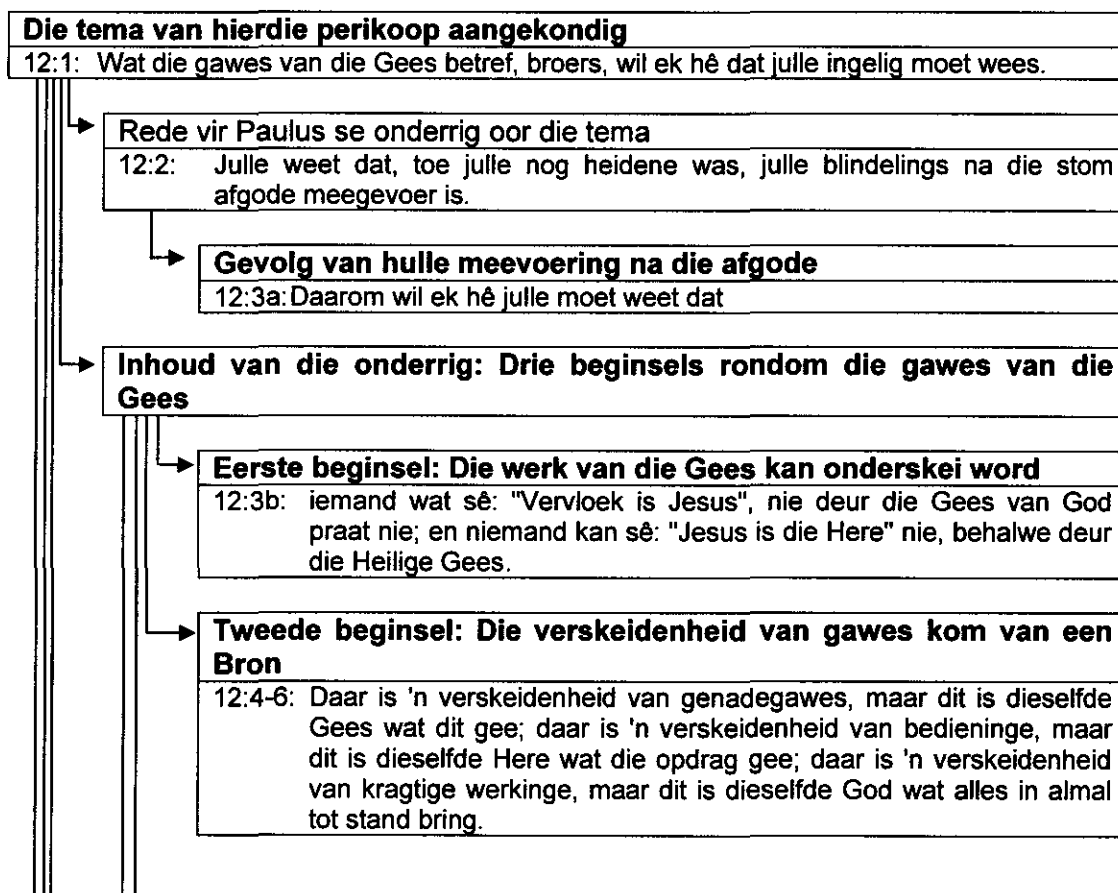

²⁷ Die variante kom in vers 9 voor. Die UBS-tekst (1993) lees ἐν τῷ ἐνὶ πνεύματι. Die variante lesings is ἐν τῷ αὐτῷ πνεύματι, ἐν τῷ πνεύματι ἐν πνευματικά. 'n Verdere lesing laat die frase in geheel weg.

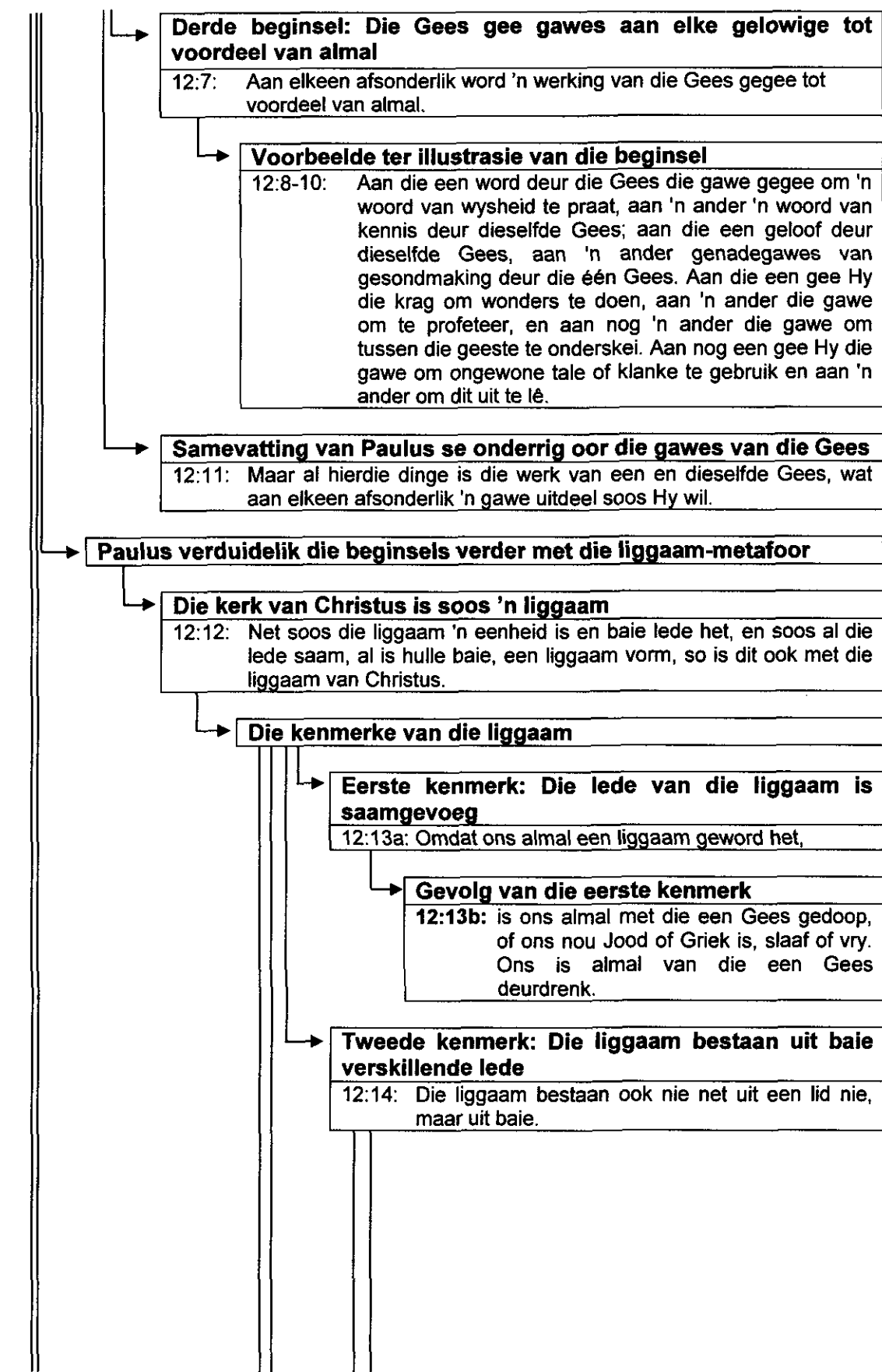

Eerste gevolg: Enersheid is nie 'n vereiste vir lidmaatskap nie

12:15-16: As die voet sou sê: "Omdat ek nie 'n hand is nie, is ek nie deel van die liggaam nie," hou hy om dié rede tog nie op om deel van die liggaam te wees nie. En as die oor sou sê: "Omdat ek nie 'n oog is nie, is ek nie deel van die liggaam nie," hou hy om dié rede eweneens nie op om deel van die liggaam te wees nie.

Tweede gevolg: Verskillende lede is nodig in die liggaam

12:17: As die hele liggaam oog was, hoe sou hy kon hoor? En as die hele liggaam oor was, hoe sou hy kon ruik?

Derde kenmerk: God het dit volgens sy ontwerp gemaak

12:18: Maar nou het God die lede, elkeen van hulle afsonderlik, in die liggaam gevoeg soos Hy dit wou hê.

Negatiewe verduideliking: Wat God se ontwerp nie is nie

12:19: As almal saam net een lid was, hoe sou daar 'n liggaam kon wees?

Positiewe verduideliking: Wat God se ontwerp wel is

12:20: Nou is daar wel baie lede maar net een liggaam.

Vierde kenmerk: Al die lede is interafhanklik van mekaar en daarom noodsaaklik

12:21: Die oog kan nie vir die hand sê: "Ek het jou nie nodig nie." Die kop kan weer nie vir die voete sê: "Ek het julle nie nodig nie."

Verdere verklaring van die feit dat almal noodsaaklik is: Die lede wat swakker voorkom

12:22: Inteendeel, die lede van die liggaam wat as die swakste voorkom, is juis noodsaaklik,

Verdere verklaring van die feit dat almal noodsaaklik is: Die lede wat minder mooi lyk

12:23-24a: en dié wat vir ons minder mooi lyk,

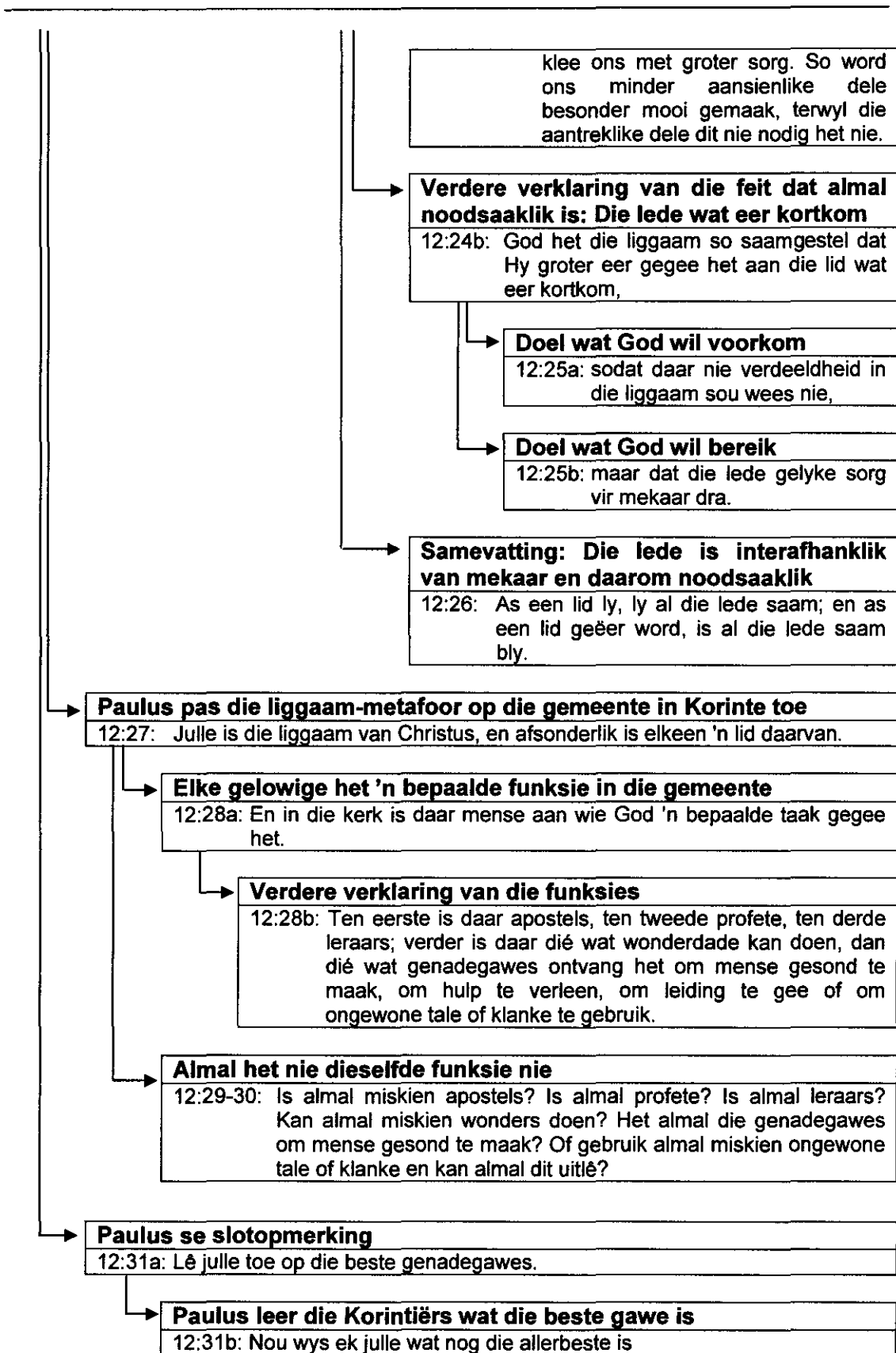

Paulus se hoofargument kan dus soos volg opgesom word: Die Heilige Gees gee gawes aan alle gelowiges op grond van drie beginsels, naamlik dat die werk van die Gees van die werk van die bese onderskei kan word, Die Gees die een bron van alle gawes is en die gawes aan individue maar tot voordeel van almal gegee word. Paulus illustreer dan hierdie beginsels verder aan die hand van die liggaam-metafoer. Die kenmerke van die liggaam is dat die ledemate daarvan saamgevoeg is, dit uit baie verskillende ledemate bestaan, dit volgens God se ontwerp gemaak is, en al die ledemate van die liggaam interafhanklik en daarom noodsaaklik is. In 1 Korintiërs 12:27 maak Paulus die liggaam-metafoer op die kerk van toepassing, met die gevolg dat die kerk en sy lidmate dieselfde kenmerke as die liggaam dra.

4.8 Die vertaling van 1 Korintiërs 12²⁸

Die 1983 Afrikaanse Vertaling is as uitgangspunt geneem. Na my mening is dit 'n geldige dinamies-ekwivalente vertaling van 1 Korintiërs 12:1-31. Tog stel ek die volgende aanpassing in vertaling voor:

12:27: Die 1983 Afrikaanse Vertaling vertaal Ὑμεῖς δὲ ἐστε σῶμα Χριστοῦ as "Julle is die liggaam van Christus". Die eksplisiete gebruik van ὑμεῖς plaas egter die klem duidelik op die "julle". Hierin dui Paulus na my mening eksplisiet die verteenwoordiging van die liggaam-metafoer aan, naamlik die kerk as gemeenskap van gelowiges. "Julle is die liggaam van Christus" sou daarom na my mening 'n beter vertaling wees.

4.9 Die kernvers van 1 Korintiërs 12²⁹

Die kernvers is die teksgedeelte in elke perikoop waar die sentrale tema en hoofgedagte saamtrek tot 'n eenheid (De Klerk & Janse van Rensburg, 2004:50). Ek meen dat daar in 1 Korintiërs 12:1-31 twee fokuspeunte is, naamlik:

- "Maar al hierdie dinge is die werk van een en dieselfde Gees, wat aan elkeen afsonderlik 'n gawe uitdeel soos Hy wil." (1 Kor 12:11 - 1983 Afrikaanse Vertaling); en
- "Julle is die liggaam van Christus, en afsonderlik is elkeen 'n lid daarvan." (1 Kor 12:27 - 1983 Afrikaanse Vertaling).

In 1 Korintiërs 12:11,27 word die onderrig van Paulus in hierdie hoofstuk saamgetrek, naamlik dat die Gees gawes aan elke gelowige gee wat hy of sy as ledemaat van die liggaam van Christus moet aanwend.

²⁸ De Klerk en Janse van Rensburg (2004:49) se bedoeling met hierdie stap is om enige wesentliche verskille tussen die eksegeet se eie vertaling en die amptelike vertaling uit te wys en te motiveer.

²⁹ De Klerk en Janse van Rensburg (2004:50) se bedoeling met hierdie stap is om die kernvers van die perikoop te bepaal.

4.10 Die bepaling van die sosio-historiese konteks van 1 Korintiërs 12

4.10.1 Die sosiale, politieke en godsdienstige omstandighede van die eerste lesers, en hulle reaksie daarop³⁰

Die perikoop en die breër tekstuele konteks moet die leidrade vir sodanige konstruksie verskaf. Die gemeente in Korinte het geworstel met die praktiese uitlewing van hulle geloof. Hulle waardes en norme gefundeer in hulle vryheid in Christus het radikaal van dié van die wêreld verskil (Du Rand, 1993:1753). Die eenheid van die gemeente is ondermyn deur die permissiwiteit en geestelike onvolwassenheid van sekere lidmate.

Spesifiek in 1 Korintiërs 12:1-31 moet gevra word na die gemeente se siening en aanwending van die gawes van die Gees. Volgens 12:1³¹ is dit immers die tema van die hele hoofstuk 12. In die algemeen gesproke verwys die term “geestelike gawes” na alle gawes gegee deur die Heilige Gees met die doel om die gemeente te dien en op te bou (Martin, 1992:1016). In die Griekse Nuwe Testament word twee woorde gebruik om dit aan te dui naamlik πνευματικός en χάρισμα.³² Eersgenoemde verwys na die gawes wat in die erediens aangewend word (Martin, 1992:1016). Laasgenoemde is egter van groter belang vir hierdie studie aangesien dit byna uitsluitlik in die Pauliniese geskrifte voorkom.³³ Die woord dui op ’n geskenk wat suiwer uit genade ontvang word (Martin, 1992:1016). God is die Gewer van sodanige geskenk, en Hy gee dit uit sy eie vry wil sonder enige meriete aan die kant van die ontvanger. God se grootste geskenk aan die mens is die ewige lewe (Rom 6:23). Die πνευματικά word dus deur die χαρίσματα omvat. Beide vind praktiese uitdrukking in diens, en moet in liefde gebruik word (Martin, 1992:1016, 1018).

Die geestesgawes (en veral die gawe om in tale te spreek) is in die gemeente beoefen, maar dit het tot die versteuring van die goeie orde in die gemeentelike samekomste gelei en tot wanpraktyke aanleiding gegee (Lategan, 1984:70). Daar kon selfs wedywering en jaloesie rondom die geestesgawes gewees het (Coetzee, 1975:48). Dit blyk uit die feit dat sekere lidmate op ander neergesien het, omdat hulle mindere gawes sou besit (1 Kor 12:22-25). Dit het tot uitdrukking gekom in ’n sekere “rangorde” van gawes en wedywering (Du Rand, 1993:1775). Hierdie rangorde verskaf na my mening die sosio-historiese konteks vir Paulus se verwysing na μέλη ἀσθενέστερα (“swakker lede”) in 1 Korintiërs 12:22.

³⁰ De Klerk en Janse van Rensburg (2004:51) se bedoeling met hierdie stap is om die sosio-historiese konteks van die eerste lesers/hoorders te konstrueer.

³¹ “Wat die gawes van die Gees betref, broers, wil ek hê dat julle ingelig moet wees.” (1983 Afrikaanse Vertaling).

³² Albei woorde kom in 1 Korintiërs 12 voor: πνευματικός in vers 1 en χάρισμα in verse 4, 9, 28, 30 en 31.

³³ Die enkele ander voorkoms is in 1 Petrus 4:10.

Hierdie wedywing moet waarskynlik gesien word teen die agtergrond van die nie-Christelike omgewing waarin die gemeente haar bevind het (Groenewald, 1967). Geesdrywery en opsweping van die gees het algemeen onder die Grieke voorgekom. Paulus verwys moontlik self na die ekstatische praktyke van die nie-Christene in vers 2³⁴. Dit is dus te verstane dat die gelowiges nie altyd tussen nie-Christelike geesdrywery en die werking van die Heilige Gees kon onderskei nie.

Paulus beskou die gawes as 'n noodsaaklike element van gelowige wees omdat die Gees dit aan elke gelowige uitdeel (1 Kor 12:7 en 11). Hy het immers self ook die gawes van die Gees beoefen (1 Kor 14:18). Maar Paulus besef dat daar 'n gebrek aan kennis by die Korintiërs oor hierdie saak is, en hy stel dit reg deur hulle in hierdie afdeling van die brief daaroor te onderrig. Deur in kennis te groei, sal die gemeente hulle gawes korrek aanwend.

Afgesien van die sosio-historiese gegewens hierin vervat, moet die gegewens rakende die literêre konteks van die liggaam-metafoor vervat in hoofstuk 3 ook hier verreken word.

4.10.2 Die geloofskeuses waarvoor 1 Korintiërs 12 die eerste lesers/hoorders gestel het

Paulus roep die gelowiges in Korinte op om die kennis wat hy aan hulle oordra, praktyk in die gemeente te maak. Dan sal die verdeeldheid in die gemeente oor die gawes van Gees tot 'n einde kom en die gemeente in eenheid diens kan lewer tot opbou van die liggaam van Christus.

4.11 Woordstudie van belangrike begrippe in 1 Korintiërs 12

Met die doel van die studie in gedagte, word die woordstudie beperk tot begrippe wat vir Paulus se gebruik van die liggaam-metafoor van belang is, en spesifiek dié wat in 1 Korintiërs 12:22 voorkom. De Klerk en Janse van Rensburg (2004:63) maak van Botha (1989) se metode³⁵ vir woordstudie gebruik, en ek volg dit ook in hierdie studie. Die onderstaande paragrawe bevat egter slegs die resultate van die toepassing van die metode, eerder as die toepassing self.

4.11.1 Μέλος

Μέλος kom in twee semantiese domeine voor (Louw & Nida, 1988b:159), naamlik domein 8 en domein 63. Die eerste domein (8) bevat elemente wat oor die liggaam, liggaamsdele en produkte van die liggaam handel. Hierdie woord val binne die subdomein "liggaamsdele" (B). Dit is ook die vertaalmoontlikheid wat Louw en Nida

³⁴ "Julle weet dat, toe julle nog heidene was, julle blindelings na die stom afgode meegevoer is." (1983 Afrikaanse Vertaling).

³⁵ Botha se metode is ontwerp vir die gebruik van die Louw en Nida-leksikon (1988).

(1988a:95) voorstel. Hierdie subdomein word van twee ander onderskei naamlik "liggaam" en "fisiologiese produkte van die liggaam". Μέλος is duidelik daarvan te onderskei aangesien dit gaan oor 'n deel van die liggaam en nie die geheel nie, en 'n ledemaat wat fisies een met die liggaam is en dus nie 'n produk van die liggaam kan wees nie. Die subdomein "liggaamsdele" (B) bevat 60 terme waarvan alleen μέλος (8.9) as algemene benaming vir enige liggaamsdeel gebruik word. Die ander terme beskryf almal spesifieke ledemate of organe van die liggaam.

Die tweede domein (63) handel oor geheel, verenig, deel, verdeel (Louw & Nida, 1988a:615). Hier val die woord binne die subdomein "deel" (D). Louw & Nida (1988a:615) stel "lid as deel van 'n geheel" as vertaalmoontlikheid voor. Hulle merk op dat hierdie gebruik geskoei is op die beeld van die verhouding van die liggaamsdele tot die liggaam. Die ander subdomeine in die domein is "geheel", "verenig", "meng", "oorblyfsel", "verdeel" en "skei". Μέλος pas duidelik nie in hierdie subdomeine nie aangesien dit in sekere sin die teenoorgestelde van "geheel" aandui en glad nie onder "oorblyfsel" pas nie. Die ander subdomeine veronderstel almal gebeure terwyl μέλος 'n objek aandui.

Wat ander woorde in die subdomein "deel" (D) betref, kan die volgende onderskeidings aangetoon word:

	63.13	.14	.15	.16	.17	.18	.19
1 Gedeelte / aandeel	X						
2 Deel in kontras met die geheel		X					
3 Toestand van deel van iets wees			X				
4 Proses wat stap vir stap afgehandel word				X			
5 Deel as 'n lid van 'n geheel					X		
6 Toegewysde aandeel						X	
7 Dit wat op baie plekke op tye gebeur							X

Elke woord in die subdomein vertoon dus 'n unieke eienskap. Μέλη (63.17) dui op 'n deel as lid van 'n geheel, soos byvoorbeeld die lede van 'n gemeenskap of organisasie.

Uit dié ontleding van μέλη is dit duidelik dat dit na die ledemate van die menslike liggaam kan verwys, maar ook na die lede van 'n eenheid in letterlike of figuurlike sin. Gegewe die onderskeid tussen die voorstelling en verteenwoordiging³⁶ van 'n metafoor, is albei betekenis na my mening relevant. In Paulus se gebruik van die liggaam-metafoor in 1 Korintiërs 12 is die voorstelling van μέλη juis die ledemate van die menslike liggaam; die verteenwoordiging van μέλη in die metafoor is "die lede van 'n eenheid".

³⁶

Sien 4.1 hierbo.

4.11.2 Σῶμα

Σῶμα kom in vyf semantiese domeine voor (Louw & Nida, 1988b:240), naamlik 8,9,11,58 en 87. Die eerste domein (8) bevat elemente wat oor die liggaam, liggaamsdele en uitskeidings van die liggaam handel. Hierdie woord val binne die subdomein "liggaam" (A). Dit is ook die vertaalmoontlikheid wat Louw en Nida (1988a:93-94) voorstel. "Liggaam" verwys na die fisiese liggaam (lewend of dood) van persone, diere of plante. Hierdie subdomein word van twee ander onderskei naamlik "liggaamsdele" en "fisiologiese produkte van die liggaam". Σῶμα is weer duidelik van hierdie subdomeine te onderskei aangesien dit na die hele liggaam verwys nie 'n deel daarvan nie. Verder is die liggaam bron van enige fisiologiese produk, en dus nie self produk nie.

Die subdomein "liggaam" (A) bevat 'n hele aantal terme vir die liggaam wat duidelik van mekaar onderskei moet word (Louw & Nida, 1988a:93-95). 'n Ontleding van die verskille lyk soos volg:

	8.1	.2	.3	.4	.5	.6	.7	.8
1 Die fisiese liggaam van mense, diere of plante (lewend of dood)	X							
2 Wat in verband met die fisiese of liggaam-like staan		X						
3 Fisiese vorm van 'n mens	X		X					
4 Lewende liggaam	X			X				
5 Liggaam as 'n tydelike woonplek					X			
6 Seksualiteit van die liggaam						X		
7 Dooie liggaam van 'n mens of dier	X						X	
8 Dooie liggaam van 'n mens	X						X	X

Σῶμα (8.1) lyk dus 'n oorkoepelende term vir enige lewende of dooie liggaam te wees. Die ander woorde in die subdomein verteenwoordig meer gefokusde betekenis binne die betekenisveld van σῶμα.

Die tweede semantiese domein (9) dui mense aan (Louw & Nida, 1988a:104). Σῶμα (9.8) word hier gebruik met 'n figuurlike betekenis wat op die wese van die mens in sy fisiese toestand dui. Uit die konteks van 1 Korintiërs 12 blyk dit dat hierdie betekenis nie relevant is nie, en daarom word nie verdere aandag daaraan geskenk nie.

Die derde semantiese domein (11) dui op groepe en klasse mense, asook lede van sodanige groepe en klasse (Louw & Nida, 1988a:121). Hierdie domein bevat vyf subdomeine naamlik algemene klasseverdelings (A), sosio-godsdienstige groepe of klasse (B), sosio-politieke groepe of klasse (C), etnies-kulturele groepe of klasse (D)

en filosofiese groepe of klasse (E). Louw en Nida (1988a:121) dui in die inleiding tot die domein aan dat daar verskeie gevalle van oorvleueling tussen die subdomeine is en dat hierdie indeling dus nie as waterdig beskou moet word nie. Dit word duidelik as mens daaraan dink dat mense tog nie net in sosio-politieke of –godsdienstige verhoudings staan nie maar in al die kategorieë van groepe of klasse wat aangedui word.

Σῶμα (11.34) val onder subdomein B naamlik sosio-godsdienstige groepe of klasse. Aangesien Paulus die kerk as die liggaam van Christus beskryf (1 Kor 12:12), sal σῶμα in hierdie betekenis van pas wees, en nie in enige van die ander subdomeine nie. Die feit dat Paulus die gemeente van Christus in Korinte onderrig, beperk die studie van woorde binne die subdomein tot dié wat die gelowiges as sosio-godsdienstige groep identifiseer.

	11.31	.32	.33	.34
1 Volgelinge van Christus as 'n gedefinieerde groep mense	X	X	X	X
2 'n Plaaslike kerk van Christus bv. in Korinte		X		X
3 Die algemene kerk van Christus (al die plaaslike kerke)			X	X
4 Volgelinge van Christus saamgebind as 'n groep met die implikasie van onderskeidende funksies in die groep				X

Die ontleding dui aan dat σῶμα na die kerk van Christus in plaaslike en universele sin verwys.³⁷ Die plaaslike kerk is die liggaam van Christus, maar die kerk as geheel van alle uitverkorenes is ook die liggaam van Christus. Die kerk as liggaam van Christus impliseer egter dat die Gees aan elke ledemaat van die liggaam (of dan lidmaat van die kerk) gawes gee om 'n bepaalde funksie in die liggaam (kerk) te verrig. Hierdie betekenis is duidelik in 1 Korintiërs 12 ter sprake.

Die vierde semantiese domein (87) waarbinne σῶμα voorkom, dui op status (Louw & Nida, 1988a:734). Hier val die woord in die subdomein “slaaf, vry” (E). Die konteks van 1 Korintiërs 12 sluit egter so interpretasie uit. Dieselfde kan gesê word van die vyfde domein (58) wat op die natuur, klas en voorbeeld fokus (Louw & Nida, 1988a:585). Hier val σῶμα in die subdomein “argetipe, ooreenstemmende tipe (anti-tipe)” (J). Weereens sluit die konteks van 1 Korintiërs 12 sodanige interpretasie uit.

Samevattend: σῶμα word met twee betekenisse in 1 Korintiërs 12 gebruik. Eerstens verwys dit na die fisiese liggaam van die mens as voorstelling in Paulus se gebruik van die liggaam-metafoor, en tweedens na die kerk (plaaslik en/of universeel) as liggaam van Christus. Laasgenoemde is dus die verteenwoordiging van die metafoor.

³⁷ Sien ook Du Plooy (1982:118).

4.11.3 ἄσθενής

ἄσθενής kom in vyf semantiese domeine voor (Louw & Nida, 1988b:36), naamlik 22,23,74,79 en 88. Die eerste domein (74) handel oor vermoë of kapasiteit om iets te doen (Louw & Nida, 1988a:676). Hier is geen subdomeine ter sprake nie. ἄσθενής (74.25) verwys volgens Louw en Nida (1988a:679) na 'n toestand van beperkte kapasiteit om iets te doen of te wees. Op grond van die negatiewe konteks waarin ἄσθενής in 1 Korintiërs 12 gebruik word, word slegs woorde met soortgelyke negatiewe verwysings (met ander woorde 'n gebrek aan vermoë of kapasiteit) vergelyk:

	74.22	.23	.24	.25	.26	.27	.28
1 Met betrekking tot algehele onvermoë	X	X					
2 Toestand van algehele onvermoë	X	X					
3 Geval van swakheid of beperkte vermoë			X	X			
4 Met betrekking tot 'n toestand van beperkte vermoë			X	X			
5 Om in 'n toestand van swakheid of onvermoë te wees	X	X			X		
6 Onvermoë om op 'n impuls of begeerte te reageer						X	
7 Onvermoë om sekere funksie te verrig							X

Die ontleding dui aan dat ἄσθενής spesifiek betrekking het op 'n beperkte vermoë of swakheid eerder as 'n algehele onvermoë. Die onderskeid met die woord wat op 'n onvermoë om 'n sekere funksie te verrig, is na my mening van groot belang in die interpretasie van 1 Korintiërs 12:22.

Die tweede semantiese domein (88) verwys na morele en etiese kwaliteite en verwante gedrag (Louw & Nida, 1988a:742). ἄσθενής val in die subdomein "sleg, boos, nadelig, skadelik" (O) (Louw & Nida, 1988a:755). Die konteks van 1 Korintiërs 12 gee egter geen aanduiding dat hierdie betekenis relevant is nie. Die derde domein (23) verwys na fisiologiese prosesse en toestande (Louw & Nida, 1988a:248). Die betrokke subdomein is "siekte, kwaal, swakheid" (I) (Louw & Nida, 1988a:270). Ook dit blyk nie relevant te wees nie. Dit geld ook vir die vierde domein (22) naamlik "moeilikhed, beproewing, verligting, gunstige omstandighede" met "moeilikhed, beproewing, spanning" as subdomein (A) (Louw & Nida, 1988a:242).

Die laaste semantiese domein (79) verwys na eienskappe van objekte (Louw & Nida, 1988a:694). ἄσθενής val hier in die subdomein "sterk, swak" (M) (Louw & Nida, 1988a:700-701). Die omliggende domeine verteenwoordig almal eienskappe van

objekte, mense ingesluit. Wat die woorde in die betrokke subdomein betref, kan die verskille soos volg aangedui word:

	79.62	.63	.64	.65	.66	.67	.68	.69
1 Fisiese krag	X	X	X	X	X	X	X	
2 Fisiese krag met 'n bepaalde doel			X					
3 Herwinning van fisiese krag				X				
4 Om die herwinning van fisiese krag te veroorsaak					X			
5 Die toestand van fisies sterk wees						X		
6 Om fisies sterk te maak							X	
7 Om fisiese swak te wees								X

Die ontleding dui daarop dat ἀσθενής (79.69) dus 'n fisiese swakheid of gebrek aan krag aandui. Dit moet ook gestel word teenoor betekenismoontlikheid 88.117 wat op morele swakheid dui. Paulus verwys na my mening dus na ledemate van die liggaam wat fisies swakker as die ander voorkom, en nie 'n ledemaat wat nie sy funksie in die liggaam vervul nie.

4.11.4 Ἀναγκαῖος

Ἀναγκαῖος kom in twee semantiese domeine voor (Louw & Nida, 1988b:13), naamlik 34 en 71. Die eerste domein (71) verwys na modus (Louw & Nida, 1988a:668). Die woord val hier in die subdomein "noodsaaklik, nie-noodsaaklik" (E). Die ander subdomeine is duidelik onderskeibare modusse naamlik "moontlik, onmoontlik", "waarskynlik, onwaarskynlik", "seker, onseker" en "behoort". Die betekenis van die woorde binne die betrokke subdomein kan soos volg ontleed word:

	71.34	.35	.36	.37	.38	.39	.40
1 Onafwendbaar	X	X	X	X	X		
2 Onafwendbaar weens 'n toevalligheid		X					
3 Onafwendbaar in terme van menslike ervaring					X		
4 Noodsaaklik en onmisbaar vir 'n toekomstige gebeurlikheid						X	
5 Nie-noodsaaklik in die sin van oorbodig wees							X

Ἀναγκαῖος (71.39) word duidelik van die ander woorde onderskei in dié opsig dat iets noodsaaklik en onmisbaar is ten einde 'n toekomstige gebeurlikheid te laat plaasvind. Ek is van mening dat Paulus die woord in hierdie sin gebruik aangesien die sogenaamde swakker ledemate noodsaaklik is sodat die liggaam ook in die toekoms kan funksioneer.

Die tweede semantiese domein (34) verwys na assosiasie (Louw & Nida, 1988a:446). Die relevante subdomein is "assosieer", in welke geval die woord die betekenis van "intiem" sal dra. Hoewel dit op die oor af relevant klink, meen ek dat dit nie die konteks van 1 Korintiërs 12:22 pas nie. Die konflik wat uit die negatiewe gebruik van ἀσθενης blyk, oortuig die leser dat daar juis 'n gebrek aan assosiasie en intimiteit in die gemeente in Korinte was. Die voorafgaande hoofstukke van die brief getuig ook hiervan.

4.11.5 Δοκέω

Δοκέω kom in drie semantiese domeine voor (Louw & Nida, 1988b:65), naamlik 25,30 en 31. Die eerste domein (31) verwys na "n opinie huldig, glo, vertrou" (Louw & Nida, 1988a:365). Die woord val hier in die subdomein "vermoed, moontlik ag" (E). Hierdie subdomein word van die ander onderskei deur die gebrek aan betroubare getuienis vir die opinie wat vermoed of moontlik geag word. Die betekenis van die woorde binne die betrokke subdomein kan soos volg ontleed word:

	31.29	.30	.31	.32	.33	.34
1 Gebrek aan sekerheid	X					
2 iets word vermoed waar te wees	X					
2 Opinie word gevorm o.g.v. dinge wat baie van die werklikheid mag afwyk		X	X			
3 iets wat op sigwaarde so voorkom			X			
4 Baie geringe getuienis				X		
5 Opinie is werklikheidsvreemd					X	
6 Opinies gegrond op naïewe aanvaarding van misleiding						X

Die ontleding dui aan dat δοκέω (31.29) verwys na mense wie se opinie oor 'n saak vir hulle waar is, hoewel hulle nie sekerheid daarvoor het nie. Hulle hou vas aan hulle opinie. Toegepas op 1 Korintiërs 12:22, sê Paulus dat sekere ledemate 'n opinie oor ander huldig en dit as waar aanvaar sonder om seker van die feite te wees.

Die tweede semantiese domein (25) is gesindhede en emosies (Louw & Nida, 1988a:288). Die betrokke subdomein is "begeerte, lus, wens" (A), waarin die woord die betekenis van 'n geneigdheid tot 'n sekere begeerte of bedoeling dra. Die konteks van 1 Korintiërs 12 ondersteun na my mening nie hierdie interpretasie nie. Die laaste domein (30) verwys na dink (Louw & Nida, 1988a:349). In die subdomein "om te kies, te selekteer, voorkeur te verleen" dra die woord die betekenis van 'n keuse maak ten gunste van iets beters. Ook dit word nie deur die konteks ondersteun nie.

4.12 Die openbaringshistoriese plek en betekenis van 1 Korintiërs 12³⁸

Met die doel van die studie in gedagte, word die Skrif-met-Skrif vergelyking en openbaringshistoriese studie beperk tot begrippe wat vir Paulus se gebruik van die liggaam-metafoor van belang is, en spesifiek dié wat in 1 Korintiërs 12:22 voorkom. Veral van belang is die betekenis in openbaringshistoriese konteks van μέλη ἀσθενέστερα.

Tema	Skrifverwysing	Relevansie en plek in die openbaringsgeskiedenis
"Swakste lede" in openbaringshistoriese perspektief	Numeri 13:18 "Bekyk die land, hoe dit is, en of die mense wat daar woon, sterk of <u>swak</u> , min of baie is"	Relevansie: Dit is 'n menslike eienskap om sterk of swak te wees. Plek in openbaringsgeskiedenis: Tussen die sondeval en die eerste koms van Christus.
	Rigters 16:19 "Sy het vir Simson op haar skoot aan die slaap gemaak en 'n man geroep, en hy het Simson se sewe haarlokke afgeskeer. So het sy hom laat <u>swak</u> word, sy krag het verdwyn."	Relevansie: Simson se hare simboliseer sy krag en uiteindelik sy verhouding met God. Die afsny daarvan maak hom swak in sy verhouding met God (swak in die geloof). Plek in openbaringsgeskiedenis: Tussen die sondeval en die eerste koms van Christus.
	Job 17:7 "My oë het <u>swak</u> geword van die swaarkry, my liggaam is net 'n skaduwee." Ander Skrifdele met dieselfde strekking: 1 Sam 3:2; Ps 31:9; Jes 44:12; Jon 4:8; 1 Kor 11:30.	Relevansie: Liggaamlike swakheid. Plek in openbaringsgeskiedenis: Uit die woordstudie oor ἀσθενής (sien 4.11.3 hierbo) is dit duidelik dat fisiese swakheid voorop staan. Dit is die voorstelling van die metafoor soos Paulus dit gebruik.

³⁸

De Klerk en Janse van Rensburg (2004:77) se bedoeling met hierdie stap is om ander Bybelboeke oor dieselfde tema of onderwerp te ontgin.

	<p>Psalms 12:5 "Maar die Here sê: "Die <u>swakkes</u> word mishandel en die armes kla. Daarom gryp Ek nou in en gee uitkoms aan dié wat daarna smag." Ander Skrifdele met dieselfde strekking: Eseg 34:4, 16, 21; Amos 2:7, 4:1; 1 Tess 5:14.</p>	<p>Relevansie: Swakkes dui hier op mense wat deur die samelewing onderdruk word. Dit dui dus meer op 'n toestand waarin mense verkeer as 'n persoonlike eienskap. In 1 Kor 12:22 is daar ook sprake van so toestand van onderdrukking naamlik hulle wat deur ander verag word.</p> <p>Plek in openbaringsgeskiedenis: Tussen die sondeval en die eerste koms van Christus.</p>
	<p>Jesaja 14:10 "Almal begin praat, hulle sê vir jou: "Jy is nou net so <u>swak</u> soos ons, jy het soos ons geword!"</p>	<p>Relevansie: Dié vers verwys na die koning van Babel. Die implikasie is dat iemand wat sterk was swak kan word.</p> <p>Plek in openbaringsgeskiedenis: Tussen die sondeval en die eerste koms van Christus.</p>
	<p>Jesaja 60:22 "Die kleinste onder hulle sal duisende word, die <u>swakste</u> 'n sterk nasie. Wanneer die tyd daarvoor kom, doen Ek dit. Ek is die Here." Ander Skrifdele met dieselfde strekking: Sag 12:8.</p>	<p>Relevansie: Die swakke kan ook sterk word deur die toedoen van die Here. Dit is beslis van toepassing op 1 Kor 12:22 aangesien almal in die liggaam nie noodwendig fisies ewe sterk is nie, maar deur God noodsaaklik gemaak word.</p> <p>Plek in openbaringsgeskiedenis: Tussen die sondeval en die eerste koms van Christus.</p>
	<p>Romeine 8:26 "Die Gees staan ons ook in ons <u>swakheid</u> by" Ander teks met dieselfde strekking: Heb 11:34.</p>	<p>Relevansie: Swakheid is 'n eienskap van die gelowige wat steeds in 'n sondige bedeling lewe. Maar die Gees maak ons sterk te midde van swakheid, ook hulle wat volgens ons swak is.</p> <p>Plek in openbaringsgeskiedenis: Tussen Christus se hemelvaart en sy terugkeer. Sy Gees kom ons in ons swakheid tegemoet – dit is o.a. wat Hy vir ons verdien het.</p>

<p>Romeine 14:1 "Aanvaar die een wat in die geloof <u>swak</u> is, sonder om met hom te stry as sy opvatting van joune verskil."</p> <p>Ander Skrifdele met dieselfde strekking: Rom 14:2; 1 Kor 8.</p>	<p>Relevansie: Om in die geloof swak te wees beteken om nog nie die volle implikasies van die verlossing in Jesus Christus te besef nie, en daarom randsake tot beginselsake te verhef. Dit mag wees dat Paulus verwys na gelowiges wat blyk so te wees maar dit nie is nie, en daarom noodsaaklik is.</p> <p>Plek in openbaringsgeskiedenis: Tussen Christus se hemelvaart en sy terugkeer. Die volle implikasies van ons verlossing sal dan eers duidelik wees.</p>
<p>1 Korintiërs 1:27 "En tog, wat vir die wêreld onsin is, het God uitgekies om die geleerdes te beskaam; wat vir die wêreld <u>swak</u> is, het God uitgekies om die sterkes te beskaam,"</p>	<p>Relevansie: Die gelowiges in Korinte was swakkes in die oë van die wêreld, maar God het juis swakkes uitverkies. Daarom moet hulle nie op ander wat swak voorkom neersien nie.</p> <p>Plek in openbaringsgeskiedenis: Tussen Christus se hemelvaart en sy terugkeer. Hy het juis gekom om swakkes sterk te maak.</p>
<p>1 Korintiërs 4:10 "Ons is dwaas ter wille van Christus, julle is verstandig in Christus; ons is <u>swak</u>, julle is sterk; julle geniet aansien, ons word verag."</p>	<p>Relevansie: Hulle wat in Christus is, is sterk omdat Hy sterk maak. In die oë van die wêreld is die apostels swak, maar dit is t.w.v. Christus. Alle gelowiges is in Christus sterk van Hy gee aan almal gawes deur sy Gees en maak hulle noodsaaklik vir sy liggaam.</p> <p>Plek in openbaringsgeskiedenis: Tussen Christus se hemelvaart en sy terugkeer. Hy het juis gekom om swakkes sterk te maak.</p>
<p>1 Korintiërs 9:22 "Vir die swakkes het ek <u>swak</u> geword om die swakkes te wen. Vir almal het ek alles geword om in elk geval sommige te red."</p>	<p>Relevansie: Paulus neem hulle wat swak is in ag sodat hulle ook die evangelie kan hoor.</p> <p>Plek in openbaringsgeskiedenis: Tussen Christus se hemelvaart en sy terugkeer. Die evangelie van Jesus Christus is vir swakkes sowel as sterkes.</p>

<p>2 Korintiërs 12:9-10 "Sy antwoord was: "My genade is vir jou genoeg. My krag kom juis tot volle werking wanneer jy <u>swak</u> is." Daarom sal ek baie liever oor my swakhede roem, sodat die krag van Christus my beskutting kan wees. Daarom is ek bly oor swakhede, beledigings, ontberings, vervolging en moeilikhede ter wille van Christus, want as ek <u>swak</u> is, is ek sterk."</p>	<p>Relevansie: Om swak te wees beteken om sterk te wees in God, want sy genade is genoeg. Hy werk juis wanneer ons swak is; dan is ons sterk.</p> <p>Plek in openbaringsgeskiedenis: Tussen Christus se hemelvaart en sy terugkeer. Hy het juis gekom om swakkes sterk te maak.</p>
<p>2 Korintiërs 13:3-4 "Julle soek mos 'n bewys dat Christus deur my praat. Hy tree nie <u>swak</u> op teenoor julle nie, maar bewys sy krag onder julle, want al is Hy gekruisig in die swakheid van 'n mens, Hy leef uit die krag van God. En in Hom is ons ook <u>swak</u>, maar saam met Hom sal ons uit die krag van God lewe. Dit sal julle sien." Ander Skrifdele met dieselfde strekking: 2 Kor 13:9.</p>	<p>Relevansie: Christus was as mens ook aan swakheid onderworpe maar het nie daaraan toegegee nie. Hy lewe uit die krag van God. En ons lewe ook uit daardie krag.</p> <p>Plek in openbaringsgeskiedenis: Tussen Christus se hemelvaart en sy terugkeer. Hy het juis gekom om swakkes na die krag van God te lei.</p>
<p>Hebreërs 5:2 Hy kan meegevoel hê met die onwetendes en dwalendes, omdat hy self aan <u>swakheid</u> onderhewig is.</p>	<p>Relevansie: Dit gaan hier oor menslike hoëpriesters wat meegevoel het om hulle self aan swakheid onderhewig is. Alle mense is aan swakheid onderhewig.</p> <p>Plek in openbaringsgeskiedenis: Tussen Christus se hemelvaart en sy terugkeer. As Hoëpriester het Hy geen swakheid gehad nie maar sy lewe vir ons geoffer sodat ons swakhede met God versoen mag word.</p>
<p>1 Petrus 3:7 "Mans, julle moet verstandig met julle vrouens saamleef. Bewys eer aan hulle as die <u>swakker</u> geslag wat saam met julle deel in die lewe as genadegawe. Dan sal julle kan bid sonder dat iets julle hinder.</p>	<p>Relevansie: Hoewel vrouens menslikerwys as die swakker geslag beskou word, is hulle gelyk voor God, soos alle lede van die liggaam gelyk is.</p> <p>Plek in openbaringsgeskiedenis: Tussen Christus se hemelvaart en sy terugkeer. Hy het alle skeidings weggeneem, ook tussen die lede van sy liggaam. Almal deel in Hom in die lewe as genadegawe.</p>

Gevolgtrekking:

Die perikoop maak dit duidelik dat daar 'n persepsie van swakker of minder belangrike lede in die kerk as liggaam van Christus is. Uit die ander Skrifdele blyk dit dat mense inderdaad swak kan wees – na liggaam maar ook na gees, en selfs swak in die geloof. Maar in Christus deel almal, ook die swakkes, in die lewe as genadegawe. Christus maak al die lede van sy liggaam sterk deur aan hulle gawes van die Gees en werk in sy liggaam te gee! Daarom moet ons nie neersien op hulle wat oënskynlik swakker is nie, maar hulle as volwaardige lede aanvaar en meegevoel met hulle betoon. Ons is immers ook swak!

Ek meen dat die openbaringshistoriese studie op twee vlakke relevant is. Eerstens bevestig dit die voorstelling van Paulus se gebruik van die liggaam-metafoor, naamlik die fisiese liggaam van die mens, en die ledemate van die liggaam wat fisies swakker as die ander voorkom.

Tweedens bevestig dit ook die verteenwoordiging van die liggaam-metafoor in 1 Korintiërs 12, naamlik die kerk as liggaam van die Christus, en die lede van die kerk wat swak in die geloof voorkom.

4.13 Die openbaring oor God in 1 Korintiërs 12³⁹

Hier word nie gevra na wat God oor sy wil openbaar nie. Venter (1996:21) formuleer die vraag soos volg: Wat openbaar God Drie-enig van Homself, sy werk, sy daad, sy genade, sy sorg en sy oordeel?

In 1 Korintiërs 12:1-31 kom God se openbaring van Homself as Drie-enige God duidelik na vore. Al drie persone van die Drie-eenheid word aan die orde gestel.

4.13.1 Openbaring oor die Heilige Gees

Teks (1983 Afrikaanse Vertaling)	Openbaring
3 Daarom wil ek hê julle moet weet dat iemand wat sê: "Vervloek is Jesus", nie deur die Gees van God praat nie; en niemand kan sê: "Jesus is die Here" nie, behalwe deur die Heilige Gees.	Die werk van die Gees van God kan onderskei word op grond van mense se gesindheid teenoor Jesus Christus.
4 Daar is 'n verskeidenheid van genadegawes, maar dit is dieselfde Gees wat dit gee;	Die een Gees is die bron van die verskeidenheid van genadegawes.
7 Aan elkeen afsonderlik word 'n werking van die Gees gegee tot voordeel van almal.	Die Gees gee gawes aan elke gelowige tot voordeel van almal.
11 Maar al hierdie dinge is die werk van een en dieselfde Gees, wat aan elkeen afsonderlik 'n gawe uitdeel soos Hy wil.	Die Gees deel die gawes volgens sy wil uit.

³⁹ De Klerk en Janse van Rensburg (2004:87) se bedoeling met hierdie stap is om vas te stel wat God oor Homself in die perikoop openbaar.

13 ... Ons is almal van die een Gees deurdrenk.	Dieselfde Gees is in alle gelowiges.
---	--------------------------------------

4.13.2 Openbaring oor Jesus Christus

Teks (1983 Afrikaanse Vertaling)	Openbaring
1:9 God is getrou, Hy wat julle geroep het om verenig te lewe met sy Seun, Christus Jesus, ons Here.	Alle gelowiges lewe ingelyf in Jesus Christus.
3 ... en niemand kan sê: "Jesus is die Here" nie, behalwe deur die Heilige Gees.	Die belydenis dat Christus die Here is, word deur die Gees gewerk.
5 ... maar dit is dieselfde Here wat die opdrag gee	Jesus Christus gee die opdragte aan die lede van sy kerk.
12 Net soos die liggaam 'n eenheid is en baie lede het, en soos al die lede saam, al is hulle baie, een liggaam vorm, so is dit ook met die liggaam van Christus.	Die kerk is die liggaam van Christus, en moet hierdie eenheid openbaar.
27 Julle is die liggaam van Christus	

4.13.3 Openbaring oor die Vader

Teks (1983 Afrikaanse Vertaling)	Openbaring
1:9 God is getrou, Hy wat julle geroep het om verenig te lewe met sy Seun, Christus Jesus, ons Here.	Alle gelowiges word deur die Vader geroep om in Jesus Christus te lewe.
6 ... maar dit is dieselfde God wat alles in almal tot stand bring.	God die Vader bring alles in alle gelowiges tot stand.
18 Maar nou het God die lede, elkeen van hulle afsonderlik, in die liggaam gevoeg soos Hy dit wou hê.	God het die kerk as liggaam van Christus saamgevoeg volgens sy wil, soos Hy die liggaam van die mens saamgevoeg het.
24- ... God het die liggaam so saamgestel 25 dat Hy groter eer gegee het aan die lid wat eer kortkom, sodat daar nie verdeeldheid in die liggaam sou wees nie, maar dat die lede gelyke sorg vir mekaar dra.	God het die liggaam so beplan dat daar nie verdeeldheid moet wees nie maar wedersydse sorg, en interafhanklikheid.
28 En in die kerk is daar mense aan wie God 'n bepaalde taak gegee het.	Dit is God wat bepaalde take in die kerk aan mense gee.

4.14 Die verlossingsfeite in 1 Korintiërs 12, en die oproepe op grond van hierdie verlossingsfeite⁴⁰

Die verlossingsfeite van 'n perikoop is nie sake waaraan daar voorwaardes vir realisering daarvan verbonde is nie. Dit sluit wel God se beloftes in die perikoop in. Dit stem ooreen met Venter (1996:22-23) se onderskeid tussen God se indikatief (God se totale werk vir ons en sy skepping), imperatief (dit wat God eis op grond van wat Hy gedoen het) en belofte (God se betroubare belofte van seën maar ook straf).⁴¹

Verlossingsfeite (indikatief)	Oproep (imperatief)
God is getrou, ook in ons verlossing in Jesus Christus (1:9)	Lewe verenig in Jesus Christus.
Die Heilige Gees oortuig mense van hulle verlossing en bring hulle tot belydenis daarvan (v3).	Bely jou verlossing met die woorde: "Jesus is die Here".
God gee gawes aan almal wat Hy verlos het tot almal se voordeel (v7).	Gebruik jou gawes tot voordeel van die liggaam van Christus.
Verlossing bring vervulling met die Gees (v13).	Laat jou deur die Gees beheer.
Deur verlossing is alle gelowiges lede van die liggaam van Christus (v27).	Vervul jou funksie in die kerk.
Die belofte van gawes vir elke verlose is implisiet in die hele hoofstuk.	Bepaal wat jou gawes is en gebruik dit reg.

Deur die verlossing in Jesus Christus word alle gelowiges in sy liggaam ingelyf. Die implisiete belofte daaraan verbonde is dat die Heilige Gees alle gelowiges met gawes toerus om tot voordeel van almal te gebruik. En die oproep tot gelowiges is dat hulle hulle gawes tot voordeel van die liggaam moet aanwend sonder om op ander en hulle gawes neer te sien.

4.15 Die kommunikasiedoel van 1 Korintiërs 12⁴²

In die algemeen gesproke wil die Heilige Gees die gemeente in Korinte oor die geestelike gawes onderrig. Dit spreek duidelik uit 1 Korintiërs 12:1-3. Daar was onder sekere lidmate die gedagte dat daar 'n rangorde van gawes is, en dit het tot

⁴⁰ De Klerk en Janse van Rensburg (2004:91) se bedoeling met hierdie stap is om die verlossingsfeite in die perikoop, en God se oproepe tot die gelowiges op grond daarvan, te bepaal.

⁴¹ Venter (1996:23) gebruik Matteus 28:18-20 as voorbeeld. Jesus stel die indikatief: "Aan My is alle mag gegee in die hemel en op die aarde." Dan volg die imperatief: "Gaan dan na al die nasies toe en maak die mense my dissipels: doop hulle in die Naam van die Vader en die Seun en die Heilige Gees, en leer hulle om alles te onderhou wat Ek julle beveel het." En dan volg die belofte: "En onthou: Ek is by julle al die dae tot die voleinding van die wêreld."

⁴² De Klerk en Janse van Rensburg (2004:93) se bedoeling met hierdie stap is om die doel wat die Heilige Gees deur die menslike outeur wil bereik, te bepaal.

wedywering en gevolglike verdeeldheid in die gemeente gelei. Paulus begrond sy onderrig oor die gebruik van geestesgawes in die gemeente in die eenheid van kerk (1 Kor 1:9-10). Die grondslag van die eenheid van die kerk is die verlossingswerk van die Here Jesus Christus en die kerk se belydenis daarvan (1 Kor 1:9 en 12:3). Op grond van hierdie fondament roep Paulus die gemeente op om hulle nuutgevonde vryheid in Christus praktyk te maak deur in eenheid diens aan die liggaam van Christus te lewer, tot opbou van die hele gemeente (1 Kor 12:7).

Ten einde sy didaktiese doel te bereik, gebruik Paulus die liggaam-metafoor. Uit die gegewens weergegee in hoofstuk 3, is die oorsprong van die metafoor nie duidelik nie. Dit was egter wel goed bekend onder die Grieke, Romeine en Jode van die eerste eeu na Christus, en dus besonder geskik as didaktiese middel. Paulus gee egter sy eie betekenis daarom om by sy boodskap te pas.

Die liggaam-metafoor in 1 Korintiërs 12 funksioneer op twee vlakke.⁴³ Eerstens stel dit 'n lewende menslike liggaam voor met baie ledemate wat almal noodsaaklik is vir die liggaam se funksionering. Al kom sommige fisies swakker voor, is hulle nie swakker ledemate nie maar juis noodsaaklik (1 Kor 12:22). Tweedens verteenwoordig die metafoor die kerk van Christus (1 Kor 12:27). Die sogenaamde swakker ledemate (μέλη ἀσθενέστερα – 1 Kor 12:22) verteenwoordig dié lidmate wat deur sommige as swak beskou is omdat hulle gawes van laer rangorde sou besit. Paulus wys egter dat dié wat aan 'n rangorde van gawes vashou, swak in die geloof is (Rom 14:1).

Paulus se boodskap is duidelik: Gebruik die gawes wat julle elkeen van die Heilige Gees ontvang het tot voordeel van almal in die kerk sodat die kerk as eenheid opgebou word.

4.16 Ontleding van die liggaam-metafoor in 1 Korintiërs 12:1-31

Van der Watt (2000) se metode⁴⁴ vir die ontleding van metafore hou vyf stappe in. Elke stap word nou op die liggaam-metafoor in 1 Korintiërs 12:1-31 toegepas.

4.16.1 Ondersoek na die objekte waarna in die metafoor verwys word

Hierdie ondersoek is reeds afgehandel met die woordstudies (sien 4.11 hierbo). Die objekte van die metafoor (van belang vir hierdie studie) is:

- Σῶμα: Dit verwys na die fisiese liggaam van die mens.
- Μέλη: Dit verwys generies na die liggaamsdele van die menslike liggaam.
- Ἀσθενής: Dit verwys na fisiese swakheid.

⁴³ Sien die onderskeid tussen voorstelling en verteenwoordiging in 4.1 hierbo.

⁴⁴ Sien 2.5.2.4 hierbo.

4.16.2 Nie-ooreenstemmendheid tussen die elemente van die metafoor

Die nie-ooreenstemmendheid tussen die elemente van die metafoor blyk uit die feit dat die menslike liggaam sigbaar en tasbaar is (dus materieel is). As Paulus sê dat die kerk die liggaam van Christus is, kan hy dit dus nie letterlik bedoel nie. Die kerk is immers nie sigbaar en tasbaar nie. Dit blyk dat mens hier wel met 'n metafoor te doen het aangesien daar nie-ooreenstemmendheid is tussen die voorstelling (die menslike liggaam) en die verteenwoordiging (voorlopig geïnterpreteer as die kerk).

4.16.3 Verwantskappe op grammatiese, sintaktiese, semantiese en kontekstuele vlak

Die verskillende verwantskappe is reeds in 4.7 behandel en word nie hier herhaal nie. Uit die kontekstuele verwantskappe is dit egter duidelik dat eenheid 'n belangrike tema in 1 Korintiërs en spesifiek hoofstukke 12-14 is. Dit is veral van belang in die verteenwoordiging van die metafoor.

4.16.4 Die simboliese gebruik van die beeldspraak

Paulus gebruik die liggaam-metafoor in Romeine, 1 Korintiërs, Efesiërs en Kolossense.⁴⁵ Telkens word dié metafoor gebruik om die verhouding tussen Christus en sy kerk asook die onderlinge verhouding tussen die lede van sy kerk te verbeeld. Tog bevat elke gebruik van die metafoor beklemtonings van verskillende fasette daarvan. Die gebruik van die liggaam-metafoor in 1 Korintiërs 12 is dus nie vreemd of onverwags nie. Die metafoor kom nêrens anders in die Skrif voor nie.

4.16.5 Die genre van die teksgedeelte

Die genre van die perikoop is reeds in 4.5 bepaal. Die gebruik van die metafoor in lerende Skrifdele is nie vreemd nie omdat dit 'n didaktiese hulpmiddel is. Ek meen dat dit ook in hierdie geval as didaktiese hulpmiddel beskou moet word.

⁴⁵ Sien 1.1 hierbo.

4.17 Samevatting

Die doel van hierdie hoofstuk is om die voorstelling en verteenwoordiging van die liggaam-metafoer in 1 Korintiërs 12:1-31 te bepaal. Hiervoor is stappe 1 tot 14 van De Klerk en Janse van Rensburg (2004) se grammaties-historiese metode van Skrifverklaring gebruik.

4.17.1 Die voorstelling van die liggaam-metafoer in 1 Korintiërs 12:1-31

Die gegewens verkry uit die voorafgaande grammaties-historiese studie van die liggaam-metafoer in 1 Korintiërs 12:1-31 en spesifiek 1 Korintiërs 12:22 kan soos volg saamgevat word:

- 1 Korintiërs 12:1-31 is as perikoop vir eksegetiese afgebaken.
- Die perikoop is in die konteks van die hele brief geplaas. 1 Korintiërs 1:9-10 is as basisstelling in die brief geïdentifiseer wat die tema van eenheid deurtrek tot by 1 Korintiërs 12:1-31. Verder is die perikoop wat genre betref as 'n uitgebreide oproep geïdentifiseer met elemente van belydenis en poësie.
- Die ontleding van die gedagte-opbou van die perikoop dui 1 Korintiërs 12:11 en 12:27 as kernverse aan. Vers 27 se mikrovlak-ontleding dui ook aan dat die liggaam-metafoer nominaal van aard is.
- Uit die sosio-historiese konteks van die perikoop blyk dit dat daar waarskynlik onmin in die gemeente was as gevolg van 'n oorwaarding van geestelike gawes. Dit was moontlik 'n oorblyfsel van die nie-Christelike omgewing en praktyke waarbinne die Christene in Korinte hulle bevind het.
- Paulus besef die belang van die gawes van die Gees, maar sien tekortkomings in die gemeente se kennis oor die saak. Daarom onderrig hy die gemeente in hoofstukke 12-14 daarvoor. So word die gemeente uitgedaag om hulle nuutgevonde kennis praktyk te maak deur in eenheid diens aan die liggaam van Christus te lewer, tot opbou van die hele gemeente.
- Uit die gegewens weergegee in hoofstuk 3, is die oorsprong van die metafoer nie duidelik nie, maar dit was wel goed bekend onder die Grieke, Romeine en Jode van die eerste eeu na Christus.
- Die woordstudies van μέλη en σώμα dui aan dat Paulus inderdaad 'n metafoer gebruik. Albei woorde vertoon 'n dubbele betekenis:

	μέλη	σώμα
Voorstelling	Die ledemate van die menslike liggaam	Die fisiese liggaam van die mens
Verteenwoordiging	Die lede van 'n eenheid, naamlik die kerk van Christus	Die kerk (plaaslik en/of universeel) as liggaam van Christus

- Paulus gebruik ἀσθενής om na ledemate van die liggaam wat fisies swakker as die ander voorkom te verwys, en nie 'n ledemaat wat nie sy funksie in die liggaam vervul nie.
- Paulus gebruik ἀναγκαῖος om aan te dui dat die sogenaamde swakker ledemate noodsaaklik is, sodat die liggaam ook in die toekoms kan funksioneer.
- Δοκέω in die frase τὰ δοκούντα μέλη τοῦ σώματος ἀσθενέστερα verwys na sekere ledemate wat 'n opinie oor ander huldig en dit as waar aanvaar sonder om seker te wees van die feite.
- Die openbaringshistoriese studie bevestig eerstens die voorstelling van Paulus se gebruik van die liggaam-metafoer, naamlik die fisiese liggaam van die mense en die ledemate van die liggaam wat fisies swakker as die ander voorkom, en tweedens die verteenwoordiging van die liggaam-metafoer in 1 Korintiërs 12, naamlik die kerk as liggaam van die Christus, en die lede van die kerk wat swak in die geloof voorkom.
- Paulus maak die metafoer van toepassing op die kerk van Christus: "Julle is die liggaam van Christus, en afsonderlik is elkeen 'n lid daarvan." (1 Kor 12:27).

Wat die ontleding van die liggaam-metafoer betref, is dit duidelik dat Paulus inderdaad hier van 'n metafoer gebruik maak. Daarvan getuig die nie-ooreenstemmendheid tussen die voorstelling (die menslike liggaam) en die verteenwoordiging (voorlopig geïnterpreteer as die kerk). Die metafoer pas in by (een) hooftema van die brief, naamlik die eenheid van gelowiges. Die genre van die perikoop leen hom ook tot die didaktiese gebruik van die metafoer. Die metafoer word ook elders in die Skrif gebruik.

Uit die samevatting is dit duidelik dat die voorstelling van Paulus se liggaam-metafoer in 1 Korintiërs 12:1-31 die fisiese, lewende liggaam van die mens en sy ledemate is. Spesifiek wat μέλη ἀσθενέστερα betref, stel Paulus met die metafoer die ledemate van die liggaam voor wat fisies swakker as die ander is.

4.17.2 Die verteenwoordiging van die liggaam-metafoer in 1 Korintiërs 12

Wat die verteenwoordiging van die liggaam-metafoer in 1 Korintiërs 12:1-31 en spesifiek 1 Korintiërs 12:22 betref, word die gegewens soos volg saamgevat:

- Paulus stel self die verteenwoordiging van die liggaam-metafoer in 1 Korintiërs 12:1-31 eksplisiet in vers 27: Ὑμεῖς δὲ ἐστε σῶμα Χριστοῦ (UBS-tekst) ("Julle is die liggaam van Christus" – 1983 Afrikaanse Vertaling). Paulus beskryf self die gelowiges (ὕμεῖς) en dus die kerk as die liggaam van Christus. Die voorstelling van die liggaam-metafoer in 1 Korintiërs 12:1-31, naamlik die menslike liggaam en die ledemate van die liggaam, is sigbaar en tasbaar. Maar as Paulus sê dat die kerk

die liggaam van Christus is, kan hy dit nie letterlik bedoel nie. Die kerk is immers nie sigbaar en tasbaar nie. Die kerk is dus die verteenwoordiging van die liggaam-metafoor.

- Uit die kontekstuele verwantskappe gestel in 4.4 blyk dit dat eenheid 'n belangrike tema in 1 Korintiërs is (1 Kor 1:9-10). Paulus bou die eenheid-tema in hoofstukke 12-14 uit met die liggaam-metafoor. Net soos die menslike liggaam 'n eenheid vorm (1 Kor 12:12,25-26), vorm die gelowiges ook 'n eenheid, naamlik die kerk, die liggaam van Christus.
- Die woordstudies van μέλη en σώμα (sien 4.11 hierbo) het getoon dat hierdie twee woorde met hulle onderskeie letterlike en figuurlike betekenis die voorstelling en verteenwoordiging van die liggaam-metafoor in 1 Korintiërs 12:1-31 aandui.

	μέλη	σώμα
Voorstelling	Die ledemate van die menslike liggaam	Die fisiese liggaam van die mens
Verteenwoordiging	Die lede van 'n eenheidsliggaam, naamlik die kerk van Christus	Die kerk (plaaslik en/of universeel) as liggaam van Christus

- Die openbaringshistoriese studie in 4.12 het ook tot 'n konklusie gekom oor die verteenwoordiging. Romeine 14:1 lees: "Aanvaar die een wat in die geloof swak is, sonder om met hom te stry as sy opvatting van joune verskil" (1983 Afrikaanse Vertaling). Om in die geloof swak te wees beteken om nog nie die volle implikasies van die verlossing in Jesus Christus te besef nie, en daarom randsake tot beginselsake te verhef (Janse van Rensburg, 1993:1750). Paulus dui dus self die verteenwoordiging van "swakste lede" (μέλη ἀσθενέστερα) aan, naamlik lidmate van die kerk as die liggaam van Christus wat swak in die geloof voorkom omdat hulle oënskynlik nie die volle implikasies van hulle verlossing in Jesus Christus besef nie. Hierdie negatiewe afleiding word gemaak op grond van die feit dat hulle sogenaamde mindere geestesgawes sou besit.

Uit bogenoemde samevatting blyk dit dat die verteenwoordiging van die liggaam-metafoor in 1 Korintiërs 12:1-31 die kerk as gemeenskap van gelowiges is. Paulus self beskryf dit as die liggaam van Christus (1 Kor 12:27). Spesifiek wat μέλη ἀσθενέστερα in 1 Korintiërs 12:22 betref, meen ek dat dit lidmate in die kerk verteenwoordig wat op ander neersien omdat hulle oënskynlik swak in die geloof is. Hierdie afleiding word verkeerdelik gemaak op grond van die feit dat dié op wie daar neergesien word sogenaamde mindere geestesgawes besit wat in rangorde laer as ander gawes beskou is.

In hoofstuk 5 word die bevindings van die studie saamgevat, en aanbevelings oor die doelstellings gestel in hoofstuk 1 gemaak.

HOOFSTUK 5

SAMEVATTING EN GEVOLGTREKKING

5.1 Inleiding

In 1.1 is die probleemstelling wat in hierdie studie bestudeer is, soos volg geformuleer: Wat is 'n geldige interpretasie en vertaling van μέλη ἀσθενέστερα in 1 Korintiërs 12:22? Ten einde hierdie probleem op te los, moes die volgende vrae beantwoord word:

- Wat is die stand van navorsing oor Paulus se liggaam-metafoor in die algemeen en spesifiek in 1 Korintiërs 12:1-31?
- Wat is die stand van navorsing ten opsigte van metaforiek en watter model vir die bestudering van metafore is optimaal geskik vir hierdie studie?
- Wat is die voorstelling van die liggaam-metafoor in 1 Korintiërs 12:1-31?
- Wat is die verteenwoordiging van die liggaam-metafoor in 1 Korintiërs 12:1-31?

Hierdie vrae is in hoofstukke 2 tot 5 aangespreek, en die resultate word nou in hierdie hoofstuk saamgevat. Verder word gevolgtrekkings uit die versamelde gegewens gemaak. En laastens word vanuit die gevolgtrekkings 'n moontlike oplossing vir die probleemstelling voorgestel.

5.2 Die stand van navorsing oor metaforiek, en bepaling van 'n geskikte model vir die bestudering van metafore in hierdie studie

Die doel van hoofstuk 2 is om 'n geskikte metafoorteorie te vind wat op Paulus se liggaam-metafoor in 1 Korintiërs 12 toegepas kan word ten einde die geformuleerde probleem op te los. Hierdie doel is bereik deur 'n literatuurstudie oor die stand van navorsing van metaforiek in die algemeen.

Na die aanlê van sekere kriteria vir die bepaling van 'n geskikte metafoorteorie vir hierdie studie (sien 2.4 hierbo), is Van der Watt (2000) se metafoorteorie en gepaardgaande metode gekies. Van der Watt trek die elemente van doelmatigheid van die ander metafoorteorieë saam, en volg dit op met 'n werkbare metode spesifiek toegespits op die Nuwe Testament.

5.3 Die stand van navorsing oor Paulus se liggaam-metafoor in die algemeen en spesifiek in 1 Korintiërs 12:1-31

Die doel van hoofstuk 3 is om die stand van navorsing oor Paulus se liggaam-metafoor in die algemeen en spesifiek in 1 Korintiërs 12 te beskryf. Die spesifieke gebruik van die liggaam-metafoor as verbeelding van die kerk as die "liggaam van Christus" is tipies Paulinies. In sy gebruik van die metafoor wyk Paulus egter in enkele opsigte af van die toenmalige algemene gebruik daarvan. Paulus identifiseer die kerk met behulp van die metafoor met die liggaam van Christus en hy fundeer die oorsprong van die liggaam in die doop met een Gees, die skepping van een kerk uit Jode en Grieke en die deelname in een geestelike sakrament naamlik die nagmaal, wat die eskatologiese werklikheid 'n huidige werklikheid maak.

Die resultate van die navorsing dui daarop dat die oorsprong van die liggaam-metafoor nie met sekerheid aangedui kan word nie. Dit was wel bekend onder Grieke, Romeine en Jode in die eerste eeu na Christus. Daar bestaan ook geen eenstemmigheid oor die interpretasie van Paulus se gebruik van die liggaam-metafoor, en spesifiek sy gebruik daarvan in 1 Korintiërs 12:22, nie. Die voorgestelde interpretasies vir μέλη ἀσθενέστερα weergegee in 3.3.3 oortuig nie, aangesien die teks self min ondersteuning vir hierdie interpretasies bied.

5.4 Die voorstelling van die liggaam-metafoor in 1 Korintiërs 12:1-31

Die doel van hoofstuk 4 is om die voorstelling van die liggaam-metafoor in 1 Korintiërs 12:1-31 te bepaal. 1 Korintiërs 1:9-10 dien as basisstelling in die brief en trek die tema van eenheid deur tot by 1 Korintiërs 12:1-31. Die eenheid van die gemeente is die grondslag van Paulus se onderrig oor die gawes van die Gees.

Uit die sosio-historiese konteks van die perikoop blyk dit dat daar waarskynlik onmin in die gemeente was as gevolg van 'n oorwaardering van (sekere) geestelike gawes. Daar was onder sekere lidmate die gedagte dat daar 'n rangorde van gawes is, en dit het tot wedywering en gevolglike verdeeldheid in die gemeente gelei. Dit was moontlik 'n oorblyfsel van die nie-Christelike omgewing en praktyke waarbinne die Christene in Korinte hulle bevind het.

Die woordstudies van μέλη en σώμα dui daarop dat Paulus inderdaad 'n metafoor gebruik. Albei woorde vertoon 'n dubbele betekenis. Μέλη stel die ledemate van die menslike liggaam voor maar verteenwoordig ook die lede van 'n eenheid, naamlik die kerk van Christus. Σώμα stel die fisiese liggaam van die mens voor maar verteenwoordig ook die kerk (plaaslik en/of universeel) as liggaam van Christus. Verder gebruik Paulus ἀσθενής om na ledemate van die liggaam wat fisies swakker as die ander voorkom, te verwys. Ἀσθενής verwys nie na 'n ledemaat wat nie sy funksie in die liggaam vervul nie.

Die openbaringshistoriese studie bevestig eerstens die voorstelling van Paulus se gebruik van die liggaam-metafoor, naamlik die fisiese, lewende liggaam van die mens en die ledemate van die liggaam wat fisies swakker as die ander voorkom, en tweedens die verteenwoordiging van die liggaam-metafoor in 1 Korintiërs 12, naamlik die kerk as liggaam van die Christus, en die lede van die kerk wat swak in die geloof voorkom omdat hulle oënskynlik swakker gawes van die Gees besit. Paulus self maak die metafoor eksplisiet op die kerk van Christus van toepassing: "Julle is die liggaam van Christus, en afsonderlik is elkeen 'n lid daarvan" (1 Kor 12:27).

Samevattend

Dit is duidelik dat die voorstelling van Paulus se liggaam-metafoor in 1 Korintiërs 12:1-31 die fisiese, lewende liggaam van die mens en sy ledemate is. Spesifiek wat μέλη ἀσθενέστερα betref, stel Paulus met die metafoor die ledemate van die liggaam voor wat fisies swakker as die ander is.

5.5 Die verteenwoordiging van die liggaam-metafoor in 1 Korintiërs 12:1-31

Die eerste doel van hoofstuk 5 is om die verteenwoordiging van die liggaam-metafoor in 1 Korintiërs 12:1-31 te bepaal. Die verteenwoordiging is die kerk as gemeenskap van gelowiges. Paulus self beskryf dit as die liggaam van Christus (1 Kor 12:27). Spesifiek wat μέλη ἀσθενέστερα in 1 Korintiërs 12:22 betref, verteenwoordig dit lidmate in die kerk wat op ander neersien omdat hulle oënskynlik swak in die geloof is. Hulle word as swak in die geloof beskou omdat hulle sogenaamde mindere geestesgawes besit wat in rangorde laer as ander beskou is.

5.6 'n Geldige interpretasie en vertaling van μέλη ἀσθενέστερα in 1 Korintiërs 12:22

Die oorkoepelende doelstelling van hierdie studie is om die betekenis van μέλη ἀσθενέστερα in Paulus se liggaam-metafoor te bepaal (sien 1.1 hierbo). Dit blyk dat Van der Watt (2000) se onderskeid tussen die voorstelling en verteenwoordiging⁴⁶ van 'n metafoor deurslaggewend is in die interpretasie van enige metafoor. Dit is insiggewend dat geen van die navorsers aangehaal in 1.1 hierdie onderskeid maak nie. Op grond van die onderskeid tussen die voorstelling en die verteenwoordiging van die liggaam, en die bestudering van Paulus se gebruik van die liggaam-metafoor in 1 Korintiërs 12 en spesifiek 1 Korintiërs 12:22 in terme daarvan, word die volgende as moontlike oplossing vir die probleemstelling aangebied:

⁴⁶ Sien 2.5.2.2 hierbo.

	Die liggaam-metafoor in 1 Korintiërs 12	μέλη ἀσθενέστερα in 1 Korintiërs 12:22
Voorstelling	Die lewende menslike liggaam en sy ledemate.	Die ledemate van die liggaam wat fisies swakker is.
Verteenwoordiging	Die kerk (plaaslik en/of universeel) as die liggaam van Christus en sy lidmate.	Die lidmate van die kerk wat swak in die geloof is omdat hulle op ander lidmate se geestesgawes neersien.

Uit bogenoemde blyk dit dat meer as een geldige vertaling van μέλη ἀσθενέστερα moontlik is. Sowel die voorstelling as die verteenwoordiging is immers geldig. Die vertaler sal moet kies of die voorstelling of die verteenwoordiging in die vertaling verreken moet word. In 'n letterlike vertaling sal die voorstelling waarskynlik meer gepas wees; dit sal dan lui: "die (oënskynlik) swakker lede". Die meeste vertalings aangehaal in 1.1 volg hierdie benadering. Dit sluit dinamies-ekwivalente vertalings soos die 1983 Afrikaanse Vertaling in.

In 'n parafrase sal die verteenwoordiging nie onvanpas wees nie. Dit sal dan lui: "die lede wat oënskynlik swak in die geloof is". Ek is egter van mening dat die verteenwoordiging van die metafoor sy regmatige plek in die uitleg van 1 Korintiërs 12:22 in prediking of andersins moet vind. Dit sluit dan ook direk aan by die hermeneuse van die teksgedeelte.

5.7 Onderwerpe vir verdere studie

Die navorsing wat vir hierdie studie gedoen is, laat blyk dat daar verdere navorsing oor die volgende nodig is:

- In hierdie studie is die metafoorteorie van Van der Watt (2000) op die liggaam-metafoor in 1 Korintiërs 12 toegepas. Verdere studie sou die toepaslikheid van die teorie op ander teksgedeeltes kon bepaal ten einde tot 'n algemene metafoorteorie vir die Griekse Nuwe Testament te kom.
- Die hermeneutiese en homiletiese implikasies van die onderskeid tussen die voorstelling en verteenwoordiging van 'n metafoor het buite die omvang van hierdie studie geval. Dit sal egter vrugbare grond vir toekomstige navorsing wees.

BYLAE: MIKROVLAK-ONTLEDING VAN 1 KORINTIËRS

12:1-31

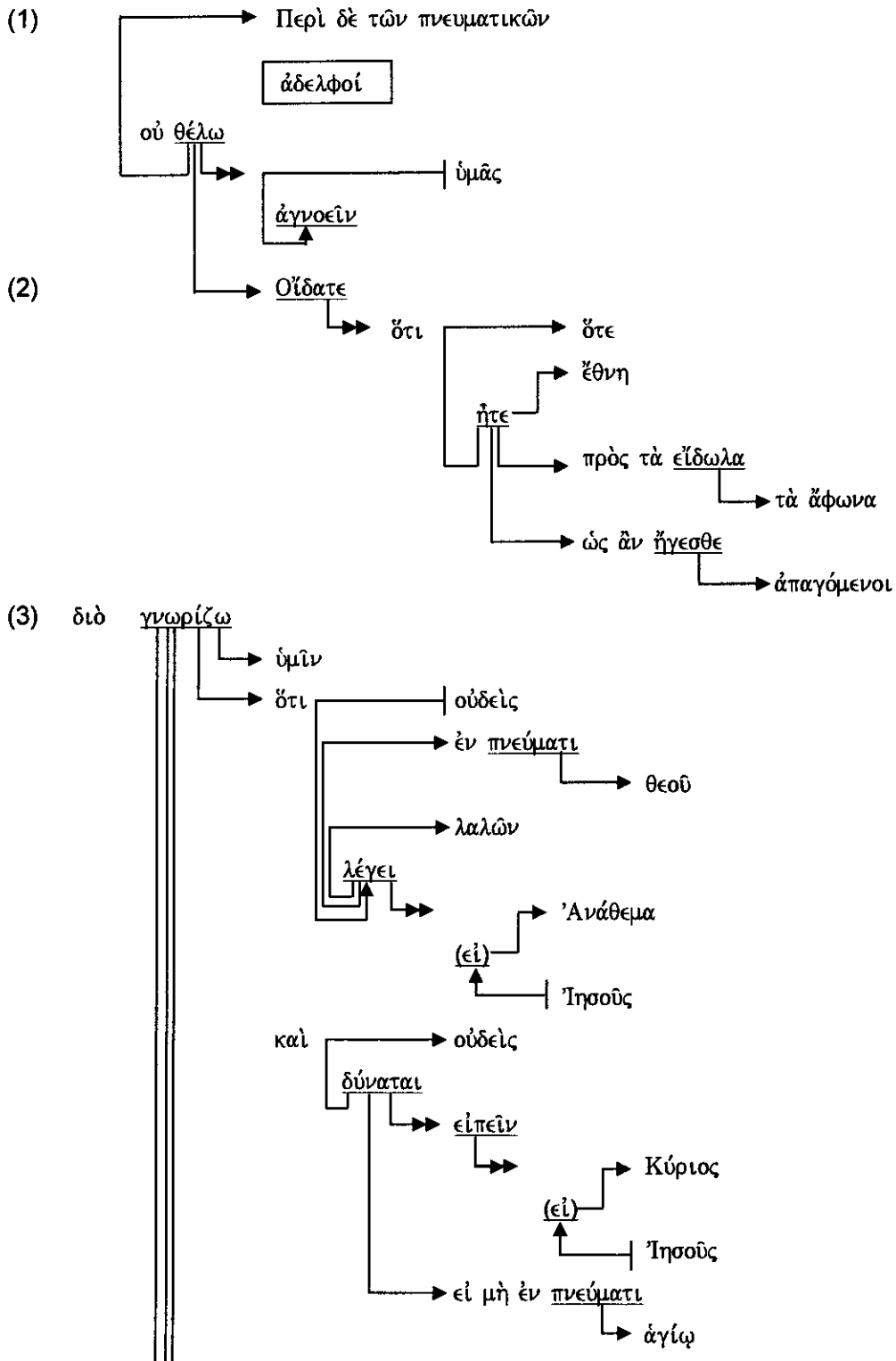

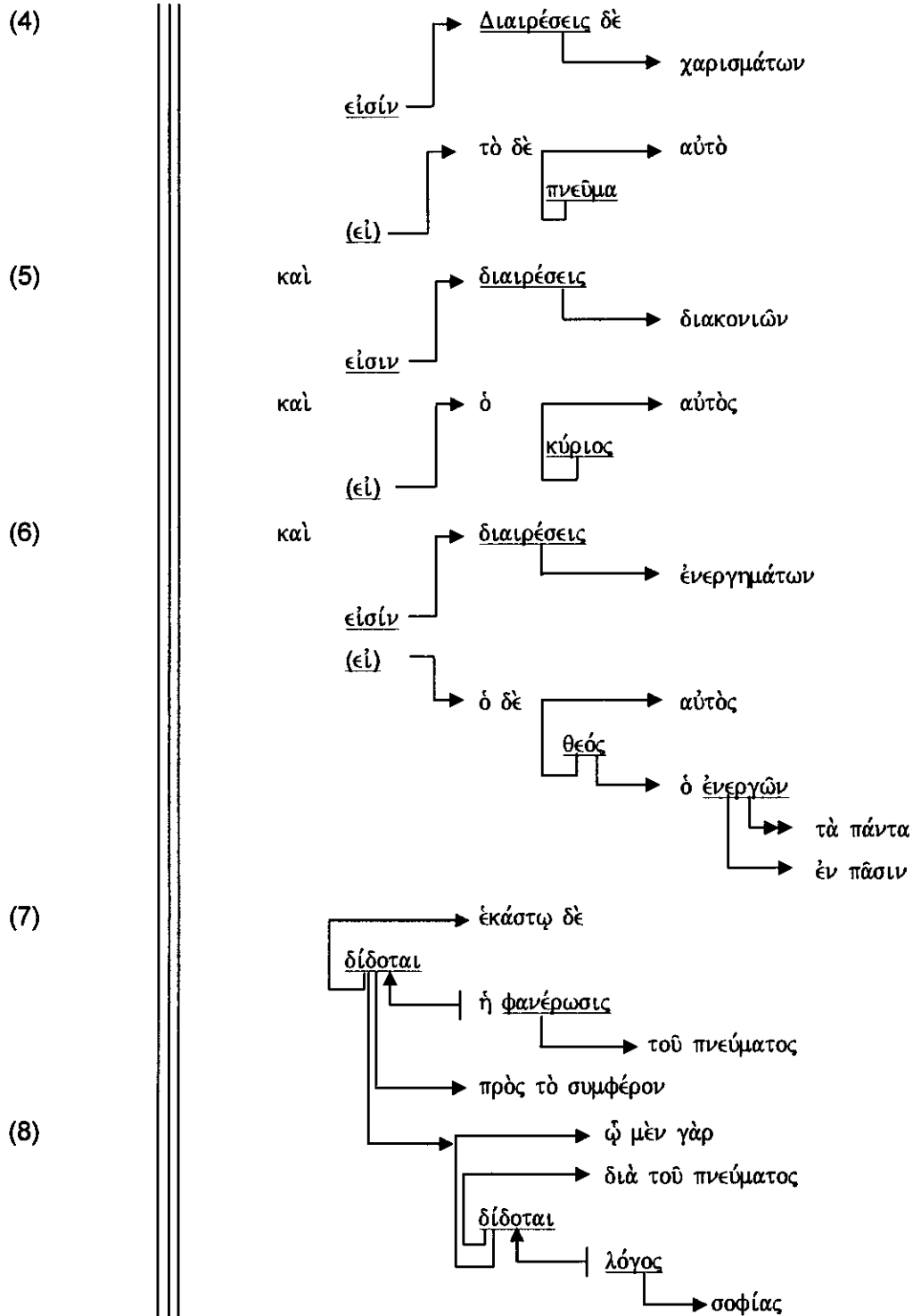

(9)

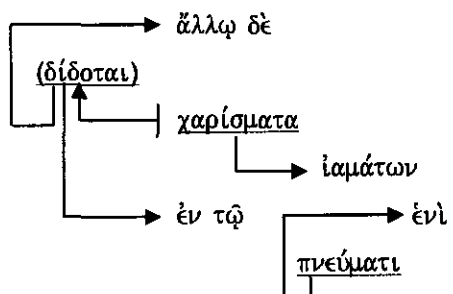
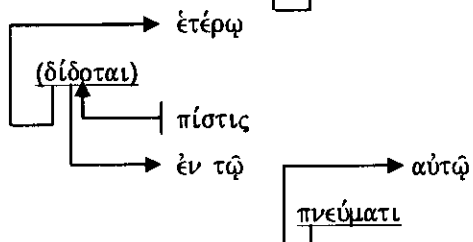
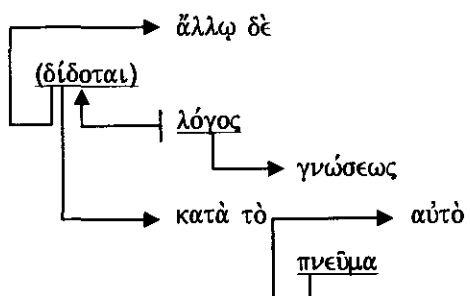

(10)

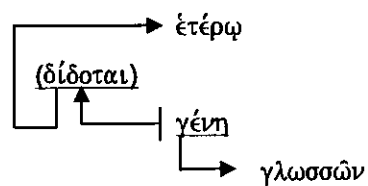
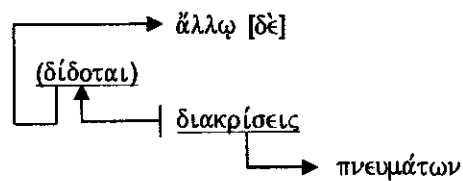
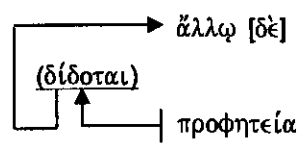
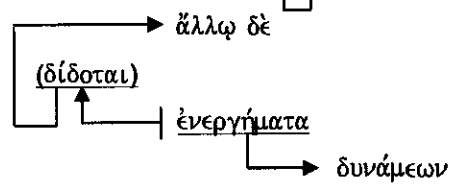

(11)

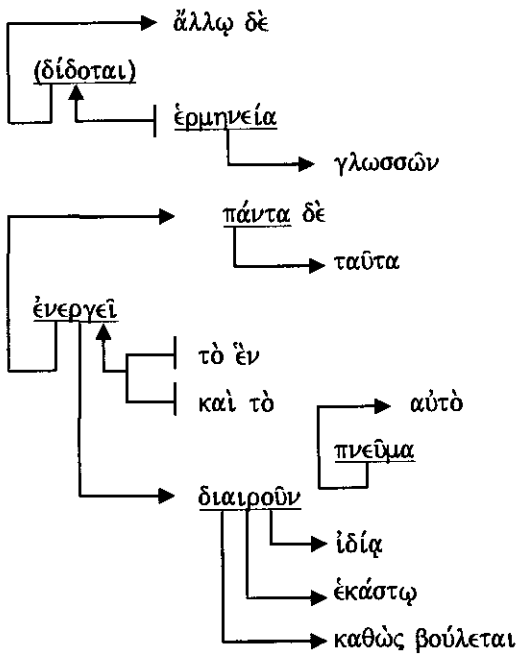

(12)

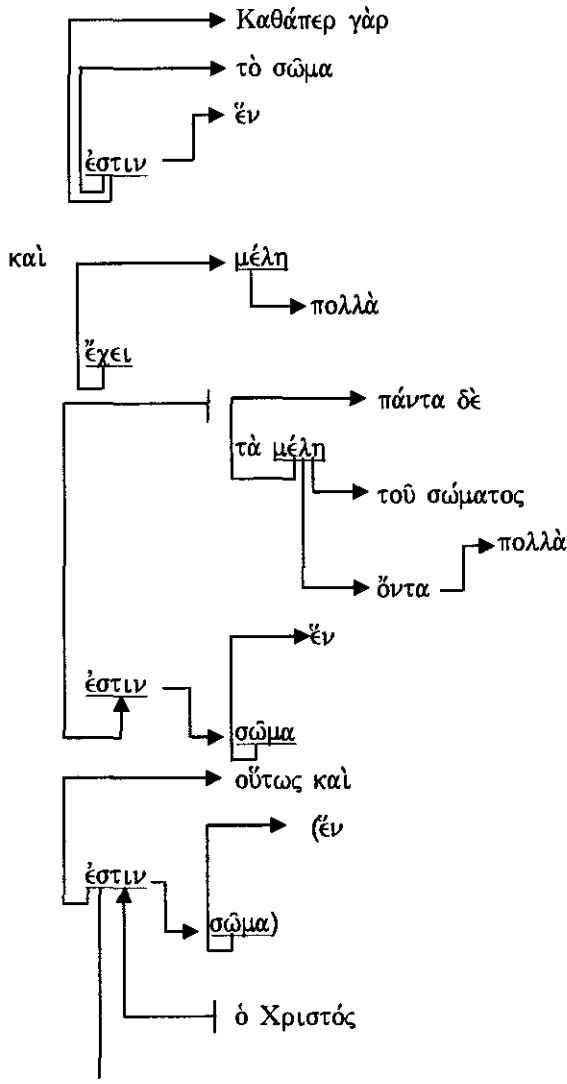

(13)

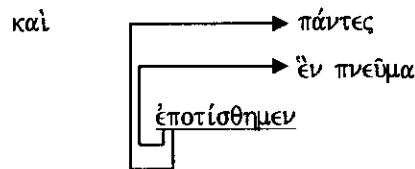
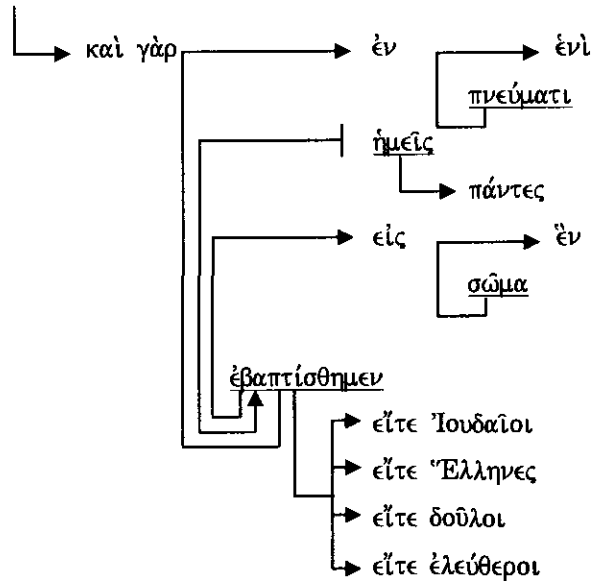

(14)

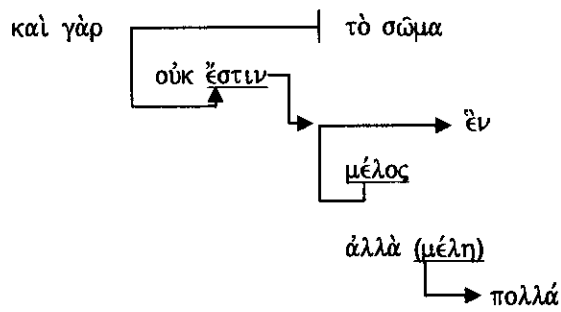

(15)

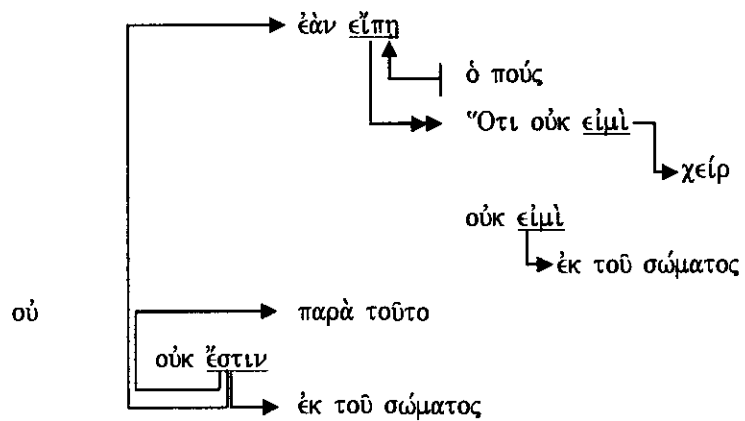

(16)

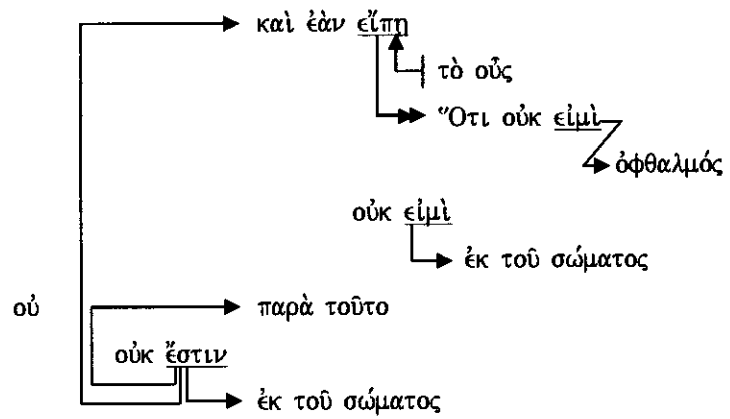

(17)

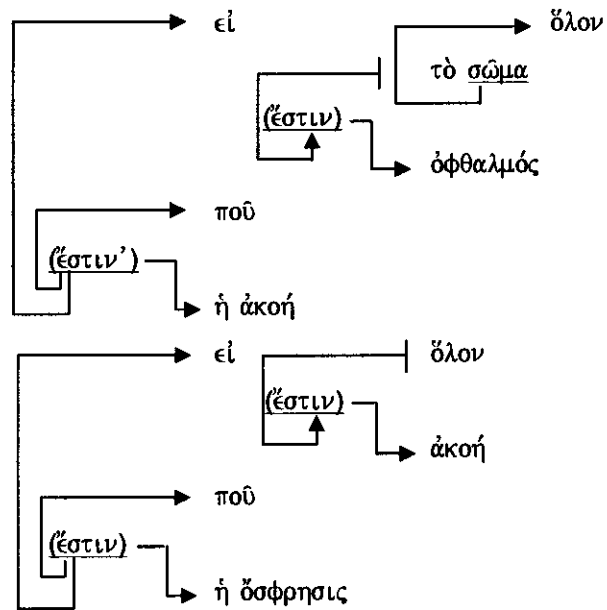

(18)

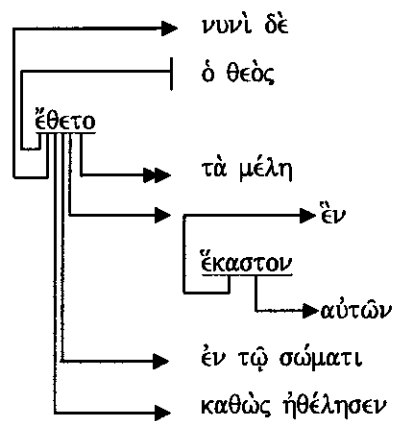

(19)

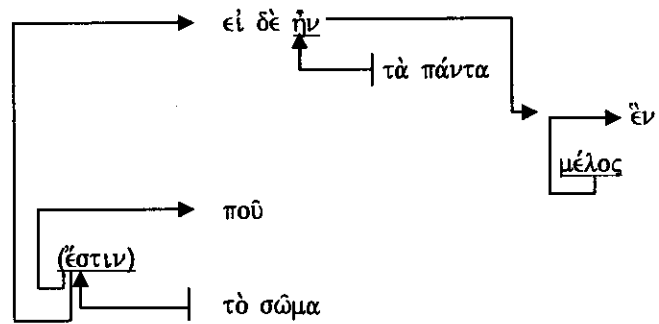

(20)

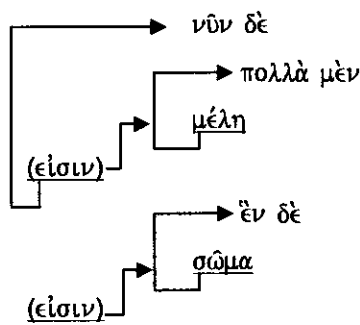

(21)

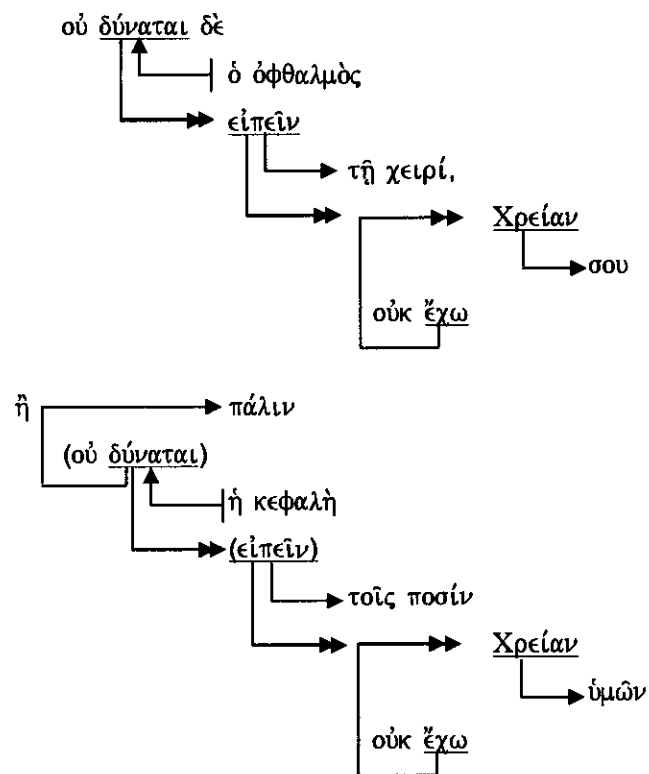

(22)

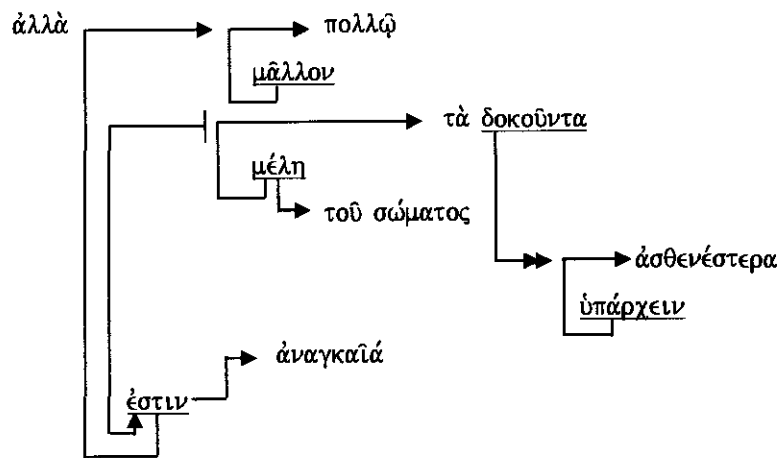

(23)

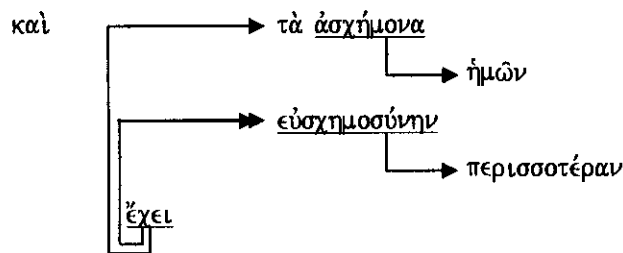
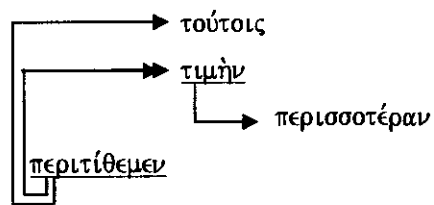
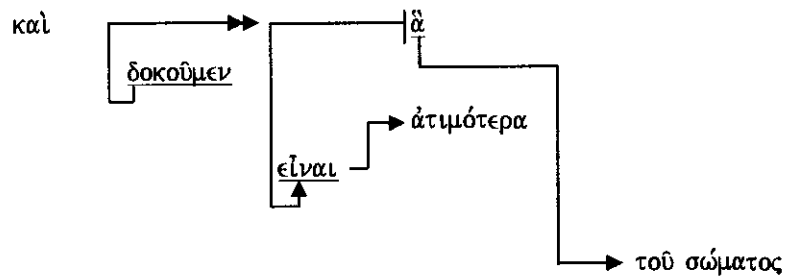

(24)

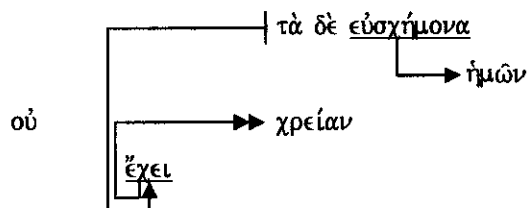

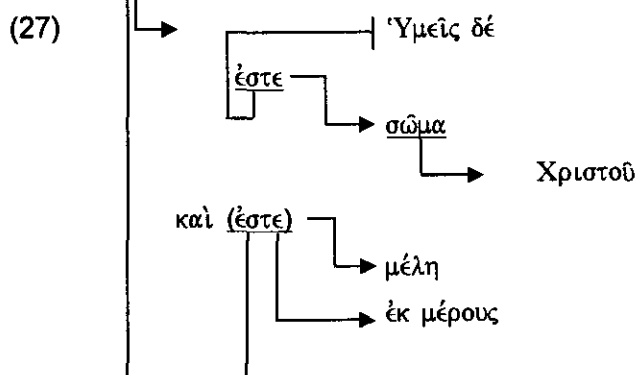
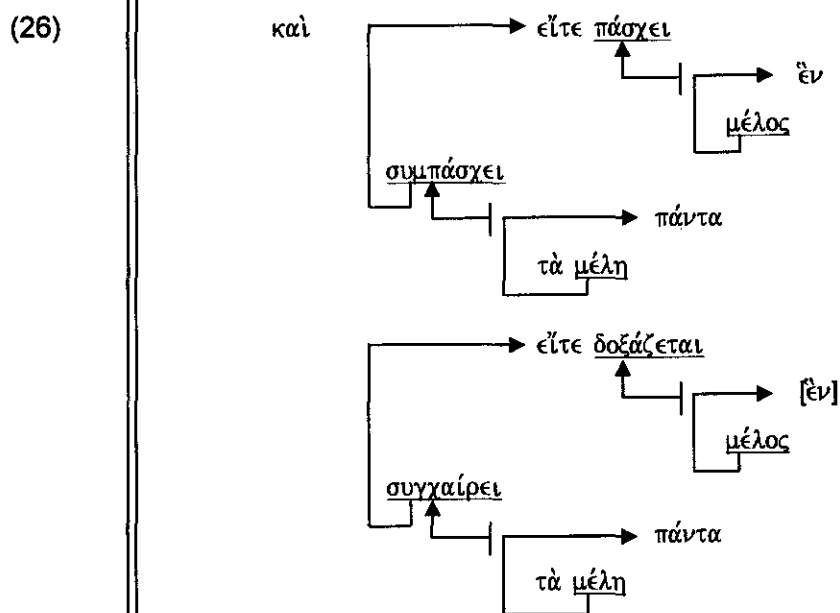
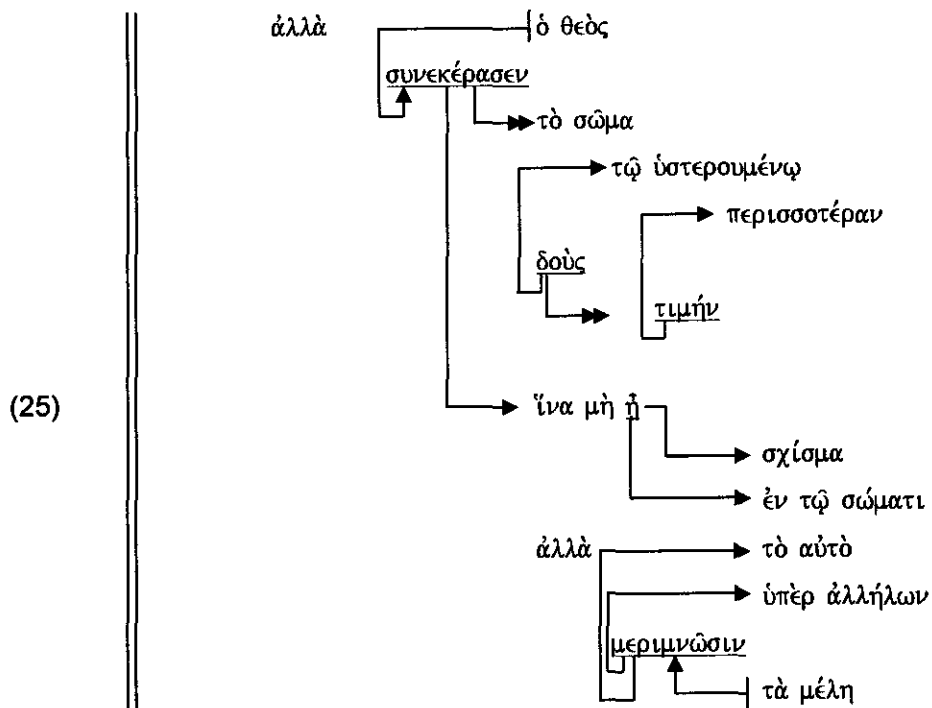

(28)

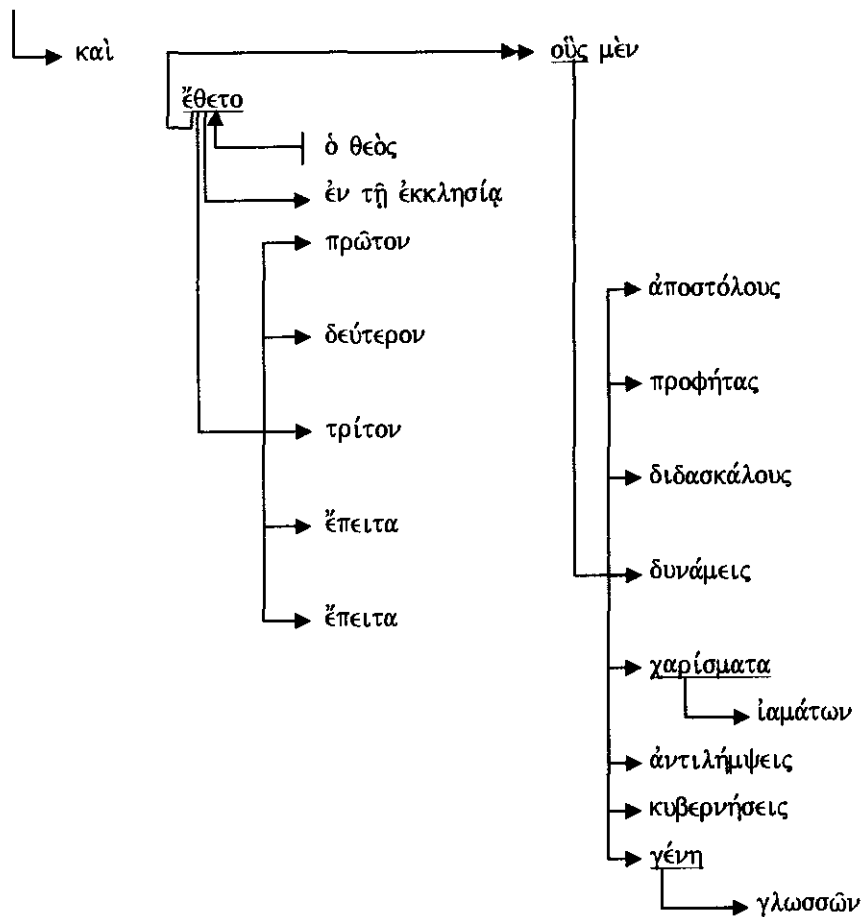

(29)

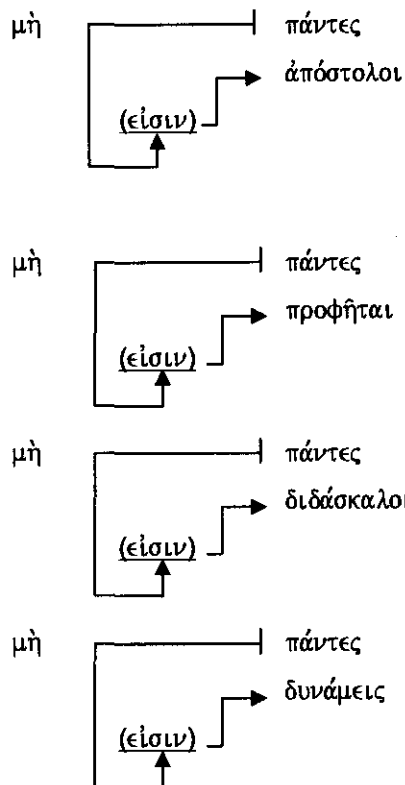

(30)

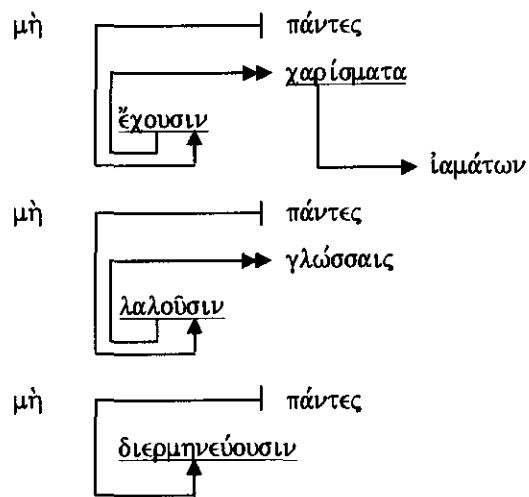

(31)

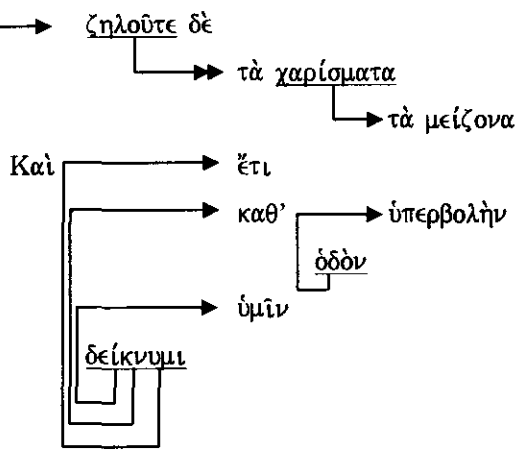

OPSOMMING

Die probleemstelling wat in hierdie studie ondersoek word, is die volgende: Wat is 'n geldige interpretasie en vertaling van μέλη ἀσθενέστερα in 1 Korintiërs 12:22? Hierdie probleemstelling kan alleen opgelos word indien Paulus se liggaam–metafoor in 1 Korintiërs 12 grammaties-histories ondersoek word en 'n geldige metafoorteorie toegepas word. Die stand van navorsing oor die metaforiek word nagegaan ten einde 'n geskikte metafoorteorie te bepaal. Verder word die stand van navorsing oor Paulus se gebruik van die liggaam-metafoor in 1 Korintiërs 12 en spesifiek oor 1 Korintiërs 12:22 bepaal. Verder word 1 Korintiërs 12:1-31 geïnterpreteer met behulp van die grammaties-historiese metode van De Klerk en Janse van Rensburg (2004).

Die metafoorteorie van Van der Watt (2000) en die gepaardgaande metodiek word as geskikte teorie gekies. Op grond van hierdie teorie word die onderskeid tussen die voorstelling en die verteenwoordiging van die liggaam-metafoor in 1 Korintiërs 12 deur die toepassing van die grammaties-historiese metode bepaal. Dit lei die verklaarder tot 'n geldige interpretasie en vertaling van μέλη ἀσθενέστερα in 1 Korintiërs 12:22. Dit blyk dat die voorstelling van die liggaam-metafoor die lewende menslike liggaam en die ledemate/organe van die liggaam is, en dat die verteenwoordiging die kerk van Christus, d.w.s. die lidmate van die kerk is.

Die voorstelling van μέλη ἀσθενέστερα in 1 Korintiërs 12:22 is ledemate van die liggaam wat fisies swakker is, en die verteenwoordiging is lidmate van die kerk wat deur ander as oënskynlik swak in die geloof beskou word omdat hulle mindere gawes van die Gees sou ontvang het. Op grond van hierdie interpretasie word die voorstelling van die liggaam-metafoor in Afrikaans vertaal met: "die (oënskynlik) swakker lede". Die verteenwoordiging van die liggaam-metafoor word in Afrikaans vertaal met: "die lede wat oënskynlik swak in die geloof is".

Sleutel terme

Paulus, liggaam, metafoor, voorstelling, verteenwoordiging

ABSTRACT

The “weakest members” in Paul’s body metaphor A grammatical-historical study

The problem investigated in this study is the following: What is a valid interpretation and translation of μέλη ἀσθενέστερα in 1 Corinthians 12:22? This problem can only be solved if Paul’s body metaphor in 1 Corinthians 12 is investigated grammatical-historically, applying a valid theory of metaphor. The state of research on metaphors is established in order to determine a suitable theory of metaphor. Further, the state of research regarding Paul’s use of the body metaphor in 1 Corinthians 12 and specifically 1 Corinthians 12:22 is determined. And 1 Corinthians 12:1-31 is interpreted applying the grammatical-historical method of De Klerk and Janse van Rensburg (2004).

The theory of metaphor of Van der Watt (2000) and the accompanying method is chosen as suitable theory of metaphor. In terms of this theory, the presentation and representation of the body metaphor in 1 Corinthians 12 are determined by way of the grammatical-historical method. This determination leads the interpreter to a valid interpretation and translation of μέλη ἀσθενέστερα in 1 Corinthians 12:22. It transpires that the presentation of the body metaphor is the living human body and the members/organs of the body, and that the representation is the church of Christ, i.e. the members of the church.

The presentation of μέλη ἀσθενέστερα in 1 Corinthians 12:22 is members of the body which are physically weaker, and the representation is members of the church who are perceived to be weak in faith because they are supposed to have received lesser gifts from the Spirit. On the basis of this interpretation, the presentation of the body metaphor is translated as follows in English: “the (seemingly) weaker members”. The representation of the body metaphor is translated as follows in English: “the members who are seemingly weaker in faith”.

Key concepts:

Paul, body, metaphor, presentation, representation

BIBLIOGRAFIE

- ALEXANDER, T.D. 1997. גִּוְיָה. (In VanGemeren, W.A., ed. *New International Dictionary of Old Testament Theology and Exegesis*. Volume 1. Grand Rapids: Zondervan. p.834-835).
- AVIS, P.D. L. 1999. *God and the creative imagination: metaphor, symbol and myth in religion and theology*. London: Routledge.
- BAILEY, J.L. & VANDEN BROEK, L.D. 1992. *Literary forms in the New Testament: a handbook*. Louisville: Westminster/John Knox Press.
- BARRETT, C.K. 1968. *A commentary on the first epistle to the Corinthians*. London: Adam & Charles Black.
- BIBEL. 1971. *Die Bibel oder die ganze Heilige Schrift des Alten und Neuen Testaments. Nach der deutschen Übersetzung Martin Luthers*. Stuttgart: Württembergische Bibelanstalt.
- BIBEL. 1982. *Die Bibel in heutigem Deutsch. Die Gute Nachricht des Alten und Neuen Testament mit den Spätschriften des Alten Testaments*. Stuttgart: Deutsche Bibelgesellschaft.
- BIBLE. 1946. *The Holy Bible containing the Old and New Testaments. Revised Standard Version*. London: Collins.
- BIBLE. 1972. *The Living Bible paraphrased*. Wheaton: Tyndale House.
- BIBLE. 1982. *The Holy Bible containing the Old and New Testaments. King James Version 1611*. Cape Town: Bible Society of South Africa.
- BIBLE. 1984. *The Holy Bible, New International Version (with references)*. Vereeniging: Christian Art Publishers.
- BIBLE. 1993. *Good News Bible. Today's English Version*. Cape Town: Bible Society of South Africa.
- BIJBEL. 1892. *Statenvertaling*. London: British and Foreign Bible Society.
- BIJBEL. 1946. *De Bijbel in nieuwe vertaling*. Kampen: Kok.
- BOTHA, J. 1989. *Praktiese riglyne vir die gebruik van die Louw & Nida Woordeboek, geïllustreer aan die hand van κάρπος in Galasiërs 6:9-10*. In *die Skriflig*, 23(92):24-39.
- BOUSON, R. 1980. *Metaphor and simile*. Chicago: University of Illinois. (Ph.D. thesis).
- BROOKE-ROSE, C. 1958. *A grammar of metaphor*. London: Secker & Warburg.
- BRUCE, F.F. (ed.) 1971. *New Century Bible based on the Revised Standard Version*. London: Oliphants.
- BUKAS-YAKABUUL, B. 1986. *Pauline use of the metaphor of the body in 1 Corinthians 12 – 14: A paradigm study in the New Testament use of metaphor*. Atlanta: Emory University. (Dissertation – Ph.D.).

-
- BYBEL. 1935. Biblia sacra Latina ex Biblia sacra vulgatae editiones Sixti V et Clementis VIII. London: Bagster.
- BYBEL. 1957. Die Bybel in Afrikaans (Naslaan-uitgawe). Kempton Park: Bybelgenootskap van Suid-Afrika.
- BYBEL. 1982. Die Lewende Bybel. Roodepoort: CUM.
- BYBEL. 1991. Die Bybel Nuwe Vertaling (met herformulerings). 11de uitg. Kempton Park: Bybelgenootskap van Suid-Afrika.
- BYBEL. 1993. Greek Bible with dictionary. 4th revised ed. Stuttgart: Deutsche Bibelgesellschaft and United Bible Societies.
- CALVYN, J. 1848. Commentary on the epistles of Paul the apostle to the Corinthians. Uit die Latyn vertaal deur John Pringle. Edinburg: Calvin Translation Society.
- CARSON, D.A., FRANCE, R.T., MOTYER, J.A. & WENHAM, G.J. (eds). 1994. New Bible Commentary 21st century edition. Leicester: Inter-Varsity Press.
- CHISHOLM, R.B. 1997a. בָּשָׂר. (In VanGemen, W.A., ed. New International Dictionary of Old Testament Theology and Exegesis. Volume 1. Grand Rapids: Zondervan. p.777-779).
- CHISHOLM, R.B. 1997b. שָׂאֵר. (In VanGemen, W.A., ed. New International Dictionary of Old Testament Theology and Exegesis. Volume 4. Grand Rapids: Zondervan. p.17-18).
- COETZEE, J.C. 1975. Die Blye Boodskap. 'n Gids deur die boeke van die Nuwe Testament. 1: Die briewe van Paulus. Potchefstroom: Pro Rege.
- COOPER, D.E. 1986. Metaphor. Oxford: Blackwell.
- DE KLERK, BEN J. & JANSE VAN RENSBURG, FIKA. 2004. Preekgeboorte. 'n Handleiding vir gereformeerde eksegeese en prediking, toegepas op 1 Petrus 2:11-12, 18-25. Potchefstroom: Potchefstroomse Teologiese Publikasies (vir keuring voorgelê, September 2004).
- DU PLOOY, A. Le R. 1982. Kerkverband: 'n Gereformeerd-kerkregtelike studie. Potchefstroom: PU vir CHO. (Th.D. proefskrif).
- DU RAND, J.A. 1993. 1 Korintiërs. (In Vosloo, W. & J van Rensburg, F., reds. Die Bybel in Praktyk. Vereeniging: CUM. p.1755-1783).
- GIBBS, R.W. 1999. Taking metaphor out of our heads and putting it into the cultural world. (In Gibbs, R.W. & Steen, G.J., eds. Metaphor in cognitive linguistics. Selected papers from the fifth International Cognitive Linguistics Conference, Amsterdam, July 1997. Amsterdam: Benjamins. p.145-166.)
- GOATLY, A. 1997. The language of metaphors. London: Routledge.
- GROENEWALD, E.P. 1967. Die eerste brief aan die Korintiërs. Kaapstad: NG Kerkuitgewers. [CD-ROM.]
- GROSHEIDE, F.W. 1957. De eerste brief aan de kerk te Korinthe. Kampen: Kok.
- GUNTON, C.E. 1989. The actuality of atonement: a study of metaphor, rationality and the Christian tradition. Grand Rapids: Eerdmans.
-

-
- INDURKHYA, B. 1994. Metaphor as change of representation: an interaction theory of cognition and metaphor. (*In Hintikka, J., ed. Aspects of metaphor.* Dordrecht: Kluwer Academic. p.95-150.)
- JANSE VAN RENSBURG, J.J. 1993. Romeine. (*In Vosloo, W. & J van Rensburg, F., reds. Die Bybel in Praktyk. Vereeniging: CUM.* p.1723-1754).
- JEWETT, R. 1971. Paul's anthropological terms. A study of their use in conflict settings. Leiden: Brill.
- JOSEPHUS. *Bellum Judaicum*. Loeb Classical Library.
- KITTAY, E.F. 1987. Metaphor: its cognitive force and linguistic structure. Oxford: Clarendon Press.
- LAKOFF, G. & JOHNSON, M. 1980. Metaphors we live by. Chicago: The University of Chicago Press.
- LAKOFF, G. & JOHNSON, M. 2002. Why cognitive linguistics requires embodied realism. *Cognitive linguistics*, 13(3):245-263.
- LATEGAN, B.C. 1984. 1 Korintiërs. (*In Du Toit, A.B. red. Handleiding by die Nuwe Testament Deel V: Die Pauliniese briewe: Inleiding en teologie.* Pretoria: NG Kerkboekhandel. p.57-79).
- LENSKI, R.C.H. 1963. The interpretation of St. Paul's First and Second Epistles to the Corinthians. Minneapolis: Augsburg.
- LEWIS, C.T. & SHORT, C. 1907. A Latin dictionary founded on Andrew's edition of Freund's Latin dictionary. Oxford: Clarendon Press.
- LIVIUS. *Historiarum ab urbe condita*. Loeb Classical Library.
- LOUW, J.P. & NIDA, E.A. eds. 1988a. Greek-English lexicon of the New Testament based on semantic domains. Volume 1. New York: United Bible Societies.
- LOUW, J.P. & NIDA, E.A. eds. 1988b. Greek-English lexicon of the New Testament based on semantic domains. Volume 2. New York: United Bible Societies.
- MAC CORMAC, E.R. 1985. A cognitive theory of metaphor. Cambridge: MIT Press.
- MARTIN, D.B. 1995. The Corinthian body. New Haven: Yale University Press.
- MARTIN, R.P. 1984. The Spirit and the congregation. Studies in 1 Corinthians 12-15. Grand Rapids: Eerdmans.
- MARTIN, R.P. 1992. Gifts, spiritual. (*In Freedman, D.N., ed. The Anchor Bible Dictionary. Volume 2.* New York: Doubleday. p.1015-1018).
- MARTIN, T.W. 1992. Metaphor and composition in 1 Peter. Atlanta: Scholars Press.
- MEEKS, W.A. 1983. The first urban Christians: The social world of the apostle Paul. New Haven: Yale University Press.
- MJEKULA, Z.M. 1989. Pauline teaching on the church as the body of Christ with special reference to the church in South Africa today. Port Elizabeth: University of Port Elizabeth. (M.A. dissertation).
- MORRIS, C.L. 1989. The first epistle of Paul to the Corinthians. An introduction and commentary. Leicester: Inter-Varsity Press.
-

-
- MOTYER, J.A. 1975. *σῶμα*. (In Brown, C., ed. *The New International Dictionary of New Testament Theology*. Exeter: The Paternoster Press. p.232-243.)
- OGILVIE, R.M. 1965. *A commentary on Livy Books 1-5*. Oxford: Clarendon Press.
- ORR, W.F. & WALTHER, J.A. 1976. *1 Corinthians. A new translation. Introduction with a study of the life of Paul, notes, and commentary*. New York: Doubleday. (The Anchor Bible).
- ORTONY, A., ed. 1979. *Metaphor and thought*. Cambridge: Cambridge University Press.
- PHILO. *De Plantatione*. Loeb Classical Library.
- PLATO. *Respublica*. Penguin Classics.
- PORTHEN, P. 1991. *The body of Christ as a compound metaphor in the Pauline epistles*. Durban: University of Durban-Westville. (M.Th. dissertation).
- RICHARDS, I.A. 1936. *The philosophy of rhetoric*. New York: Oxford University Press.
- ROBERTS, J.H. 1984. *Die gevangenskapsbriewe*. (In Du Toit, A.B. red. *Handleiding by die Nuwe Testament Deel V: Die Pauliniese briewe: Inleiding en teologie*. Pretoria: NG Kerkboekhandel. p.114-157).
- ROBERTSON, A. & PLUMMER, A. 1914. *A critical and exegetical commentary on the first epistle of st Paul to the Corinthians*. Edinburgh: Clark.
- SANDNES, K.O. 2002. *Belly and body in the Pauline epistles*. Cambridge: Cambridge University Press.
- SCHWEIZER, E.R. 1992. *Body*. (In Freedman, D.N., ed. *The Anchor Bible Dictionary*. Volume 1. New York: Doubleday. p.767-772).
- STANFORD, W.B. 1936. *Greek metaphor. Studies in theory and practice*. Oxford: Blackwell.
- STEEN, G. 1994. *Understanding metaphor in literature: An empirical approach*. London: Longman.
- STEEN, G.J. 1999. *From linguistic to conceptual metaphor in five steps*. (In Gibbs, R.W. & Steen, G.J., eds. *Metaphor in cognitive linguistics. Selected papers from the fifth International Cognitive Linguistics Conference, Amsterdam, July 1997*. Amsterdam: Benjamins. p.57-77.)
- STEEN, G.J. & GIBBS, R.W. 1999. *Introduction*. (In Gibbs, R.W. & Steen, G.J., eds. *Metaphor in cognitive linguistics. Selected papers from the fifth International Cognitive Linguistics Conference, Amsterdam, July 1997*. Amsterdam: Benjamins. p.1-8.)
- STEINHART, E. 2001. *The logic of metaphor: analogous parts of possible worlds*. Dordrecht: Kluwer Academic.
- STEINHART, E. & KITTAY, E.F. 1994. *Generating metaphors from networks: a formal interpretation of the semantic field theory in metaphor*. (In Hintikka, J., ed. *Aspects of metaphor*. Dordrecht: Kluwer Academic. p.41-94.)
- THISELTON, A.C. 2000. *The first epistle to the Corinthians. A commentary on the Greek text*. Grand Rapids: Eerdmans.
-

- TIRRELL, L. 1991. Reductive and nonreductive simile theories of metaphor. *Journal of Philosophy*, 88(7):337-358, July.
- TOURANGEAU, R. 1982. Metaphor and cognitive structure. (In Miall, D.S., ed. *Metaphor: problems and perspectives*. Brighton: Harvester Press. p.14-35.)
- VAN DER WATT, J.G. 2000. *Family of the King. Dynamics of metaphor in the Gospel according to John*. Leiden: Brill.
- VAN DER WATT, J. & JOUBERT, S. 1996. *Die Boodskap. Die Nuwe Testament in hedendaagse Afrikaans*. Vereeniging: CUM.
- VENTER, C.J.H. 1996. Prediking en die konteks van die eerste teks. (In Nel, M., red. *Prediking. Kommunikasie in konteks*. s.l.: s.n. p.14-26.)
- WELLEK, R. & WARREN, A. 1956. *Theory of literature*. Middlesex: Penguin Books.
- WIKENHAUSER, A. 1937. *Die Kirche als der mystische Leib Christi nach dem Apostel Paulus*. Münster: Aschendorffschen Verlagsbuchhandlung.
- WOLMARANS, J.L.P. 1999. Kommentaar op 1 Korintiërs. (In: J Van Rensburg, F. & Vosloo, W., reds. *Die Bybellennium Eenvolumekommentaar. Die Bybel uitgelê vir eietydse toepassing*. Vereeniging: CUM. p.1492-1525.)