

**Die groot fokus, gebod en opdrag as sleutels tot
jeugbediening:**

'n Kategetiese studie

deur

HENDRIK PIETER VAN DEVENTER

BA (Regte), BA (Hons.)

Verhandeling voorgelê ter voldoening aan die vereistes vir die

M.A.-graad aan die Noordwes-Universiteit
(Potchefstroomkampus)

Studieleier: Prof. Dr. R. Letšosa.

Potchefstroom

Januarie 2010

DANKBETUIGINGS

Aan God al die Eer! Dankie Jesus Christus dat U waarlik my vriend is, en dat U saam met my geskryf het aan hierdie studie. Dankie vir die voorreg wat ek het om U te mag leer ken. Dankie Jesus dat ek U innig lief mag hê!

Marga, my vrou, jy is die kosbaarste geskenk wat God my gegee het, dankie vir die laatnagte saam met my *wees*, ek het vir jou in die oortreffende sin 'n agting, en verwonder my voortdurend oor *hoe jy is*.

Pa Frik, wat altyd in my bly glo het, vir insig, raad en liefde vir my asook die agting wat hy aan my menswees betoon, en as predikant en leraar my geleer het dat God werklik bestaan, lankmoedig en vol liefde is.

Ma Annemarie, wat in geen onduidelike terme my voortdurend tot verwondering geroep het oor die misterieuse God, Sy Almag, Liefde en Heiligheid.

Frikkie, Nakkie, Jan, Loekie en Jaco, wat nog altyd opreg omgee vir my, en sonder ophou bemoeienis met my maak.

My skoonouers Theo en Hermine, wat my as hulle kind liefhet, en volgehoue belangstelling in my studie en lewe bly toon.

Jacob Pretorius, jou vriendskap, inspirasie en leiding is so kosbaar dat woorde nooit my waardering vir jou kan omvat nie.

Louise Lovell, vir ure se waardevolle gesprekke, vir ondersteuning, inspirasie en fisiese hulp.

George Lindeque, die voorsitter van die Kerkraad van die Gereformeerde Kerk Linden en Marichen, vir aanmoediging en belangstelling waarsonder ek nie my roeping kon uitleef nie.

My medewerkers van Gereformeerde Kerk Linden, Johan, Kathy, Hans, Kobus, Arie, Lida, Karien en Filia wat my nog altyd persoonlik bystaan.

My kollegas Willem, Cynthia, Danielle, Wya vir volgehoue ondersteuning.

Magda Bester, my kosbare vriendin wat in elke opsig van my akademie en bediening deel het.

Theo Scribanté, vir jou onvoorwaardelike vriendskap, en bemoeienis met my en my lewe, veral toe ek dit die minste verwag het én die nodigste gehad het.

Ds. Piet en Mila Venter, dat julle vir my die geleentheid geskep het om my roeping uit te leef, ek is julle ewig dankbaar.

Aan die Linden-gemeente vir voorbidding, studieverlof en besondere woorde en dae van bemoediging, sê ek baie dankie veral vir die jongmense van die Gereformeerde Kerk Linden vir wie ek 'n herder en leraar is, dat julle my voortdurend inspireer en liefhet, julle beewing van die lewende Jesus Christus verstom my.

En ten slotte: Prof. Rantoa, wat soos 'n pa in my lewe optree, vir sy hulp, aanmoediging, steun en volgehoue geloof in my en die projek, by wie ek by uitstek geleer het wat integriteit, liefde en ontsag vir God is.

ABSTRACT

The objective of the study is to research the three keys to the discovery of a youth ministry's calling, namely the "*great focus*", on Jesus Christ, the risen Lord, the "*great commandment*", love for God, and love for other human beings, and the "*great commission*", to go forth and make disciples of all nations.

The aim of proposing a model for such a youth ministry was by using eight elements of communicating the message of the gospel of Jesus Christ to establish a complete ministry to youth in the Reformed Church of South Africa.

Pretorius (2003) researched the three keys to the discovery of a congregation's calling, and this study will investigate the relevance of the three keys in youth ministry, and the research of an inclusive approach to youth ministry in the Reformed Church of South Africa. The study was done by using the practical-theological model of Zerfass as point of departure which comprises the following:

- The study consists largely of basistheoretical research of especially 1 Corinthians 1:18-2:16, Philippians 1:9-11 and Matthew 28:18-20, as basistheory where Scriptural perspectives on the topic had been researched;
- a metatheory where material from other disciplines are studied;
- empirical research by way of interviews with pastors and youth workers; and
- a practicetheory where guidelines are proposed for a youth ministry which includes the proposed model as well as proposals on the implementation a complete ministry to the youth.

By way of Scripture to Scripture comparison it was shown that these keys recur as main themes throughout the Holy Scripture.

In 1 Corinthians 2:2 the point of departure is stated: "*For I resolved to know nothing while I was with you except Jesus Christ and him crucified*". The contrasts: a quest for wisdom, miraculous signs, power and status (1 Corinthians 1:22-23) are explained by Paul stating his focus on preaching Christ the Crucified (1 Cor. 2:2).

This study will use Philippians 1:9-11 as an example of arguing the Great Commandment as a key in youth ministry, for actively praying for increased and abundant love for God through the relationship with Jesus Christ for the expansion of

youth ministries by loving unchurched, and churched youth through the abundant love of Christ, subsequently takes the mission set to the church by Jesus Christ himself, seriously, namely the making of disciples of all nations, set out in Matthew 28:18-20.

Research has shown that quite a number of youth ministry models already exist which are being applied in practice, focusing on Jesus Christ, and achieving the Great Commission. The metatheoretical research showed that the Purpose Driven Youth Ministry (PDYM) model have many advantages as models for the facilitating of youth ministries, and the eight elements that Nel (1998) proposes, can be contextualized in the Reformed Church.

The progression, the Great Focus, the Great Commandment and the Great Commission, can be united in a proactive model as keys to guiding youth ministries to establish their calling, and be implemented in the local congregations.

With reference to the research question, central theoretical argument and the research reflected in chapters 2 through 5, the final conclusion states that youth ministry with a Great Focus, obeying the Great Commandment and Great Commission by also implementing the eight elements of communicating the gospel of Jesus Christ, is necessary and should be implemented by local churches as a inclusive approach to youth ministry. A model where the strategy for such a youth ministry has been explained is finally proposed.

OPSOMMING

Die studie het ten doel om die drie sleutels na te vors vir die ontdekking van 'n jeugbediening se roeping naamlik die “groot fokus”, op Jesus Christus, die opgestane Here, die “groot gebod”, liefde vir God en liefde vir jou naaste en die “groot opdrag”, om dissipels van die nasies te maak.

Die voorgestelde model vir jeugbediening het die vestiging van 'n omvattende jeugbediening vir die jongmense van die Gereformeerde Kerk Suid-Afrika ten doel gehad.

Hiervoor is gebruik gemaak van agt elemente vir die kommunikasie van die boodskap van die evangelie van Jesus Christus.

Pretorius (2003) het bogenoemde drie sleutels in 'n model vir gemeentebou nagevors. Hierdie studie doen verdere navorsing om die relevansie van die drie sleutels in jeugbediening en 'n inklusiewe benadering tot jeugbediening in die Gereformeerde Kerk van Suid-Afrika aan te toon. Die studie is gedoen met die prakties-teologiese model van Zerfass as uitgangspunt en wat dievolgende behels:

- 'n basisteorie van veral 1 Korintiërs 1:18-2:16, Filippense 1:9-11 en Matteus 28:18-20, waarvolgens Skrifperspektiewe oor die onderwerp nagevors is;
- 'n metateorie waarvolgens materiaal in ander vakdissiplines bestudeer is;
- empiriese navorsing deur onderhoude te voer met predikante en jeugbedienaars;
- 'n praktykteorie waar riglyne voorgestel word vir 'n omvattende jeugbediening in die GKSA.

Deur Skrif met Skrifvergelyking word aangedui dat die drie sleutels tematies in die Bybel voorkom. In 1 Korintiërs 2:2 stel Paulus die vertrekpunt: “*want ek het my voorgeneem om niks anders onder julle te weet nie as Jesus Christus, en Hom as gekruisigde*”. Teenoor die soeke na wysheid, tekens, wonders, mag en status (1 Korintiërs 1:22-23) fokus Paulus op die verkondiging van Christus as gekruisigde (1 Korintiërs 2:2).

Filippense 1:9-11 word bestudeer as voorbeeld vir die aanvoering van die groot gebod as 'n sleutel in jeugbediening. Die jeugbediening moet uitgebrei word deur voortdurende gebede vir die toenemende liefde vir God deur 'n verhouding met Jesus Christus. Verhoring van gebede vir meer en meer liefde lei tot die uitbreiding van die jeugbediening deur liefde vir die buitekerklike en kerklike jeug deur die oorvloedige liefde van Jesus Christus en deur erns te maak met die groot opdrag gegee deur Jesus Christus, naamlik die maak van dissipels van die nasies soos in Matteus 28:18-20.

Navorsing wys daarop dat daar reeds verskeie modelle met die fokus op Jesus Christus in jeugbediening bestaan en toegepas word. Hierdie jeugbedienings voer die groot opdrag uit. Die metateoretiese navorsing wys daarop dat die Purpose Driven Youth Ministry (PDYM) model groot voordele inhou as 'n model ter fasilitering van jeugbediening en dat die agt elemente wat deur Nel (1998) voorgestel word, gekontekstualiseer kan word in die Gereformeerde Kerk.

Die progressie van die groot fokus, die groot gebod en die groot opdrag kan verenig word in 'n proaktiewe model as sleutels om jeugbediening te lei om hulle roeping te vestig en kan deur plaaslike gemeentes geïmplementeer word.

Met verwysing na die navorsingsvraag, die sentrale teoretiese argument en navorsing in hoofstuk 2 tot 5 word 'n finale gevolgtrekking gestel, naamlik dat jeugbediening met die groot fokus, getrou aan die groot gebod en die groot opdrag en deur die agt elemente te implementeer om die evangelie van Jesus Christus te verkondig, noodsaaklik is. Verder is dit nodig dat plaaslike gemeentes 'n inklusiewe benadering tot jeugbediening volg. 'n Model vir die strategie van so 'n jeugbediening word verduidelik en voorgestel.

SLEUTELWOORDE

Groot Fokus, Groot Opdrag, Groot Gebod, Kategetiese Studie, Sleutels, Jeug Bediening

KEY WORDS

Great Focus, Great Commission, Great Command, Catechetical Study, Keys, Youth Ministry

INHOUDSOPGAWE

HOOFSTUK 1: VOORLEGGING	1
1.1 Probleemstelling	1
1.2 Die omskrywing van kernbegrippe	1
1.2.1 Jeug.....	1
1.2.2 Bediening.....	2
1.2.3 Sleutels.....	2
1.3 Inleidende gedagtes ten opsigte van jeugbediening	3
1.4 Stand van Navorsing	7
1.5 Navorsingsvraag	8
1.6 Afbakening van die studie	8
1.7 Doelstellings	9
1.8 Sentrale teoretiese argument:	9
1.9 Vertrekpunte	9
1.10 Metode	10
HOOFSTUK 2: BASISTEORETIESE PERSPEKTIEWE	13
2.1 Inleiding	13
2.2 Doelwit	14
2.3 Basisteorie	14
2.3.1 Die metode wat gevolg word	15
2.4 DIE GROOT FOKUS: JESUS CHRISTUS	15

2.4.1	Agtergrond oor die stad Korinte.....	15
2.4.2	Paulus se agtergrond en bekering.....	17
2.4.3	Paulus se fokus op Jesus Christus in Korintiërs	19
2.4.4	Die Fokus op Christus	24
2.4.5	Wat beteken die “woord van die kruis”?	30
2.4.6	Die fokus op Christus (1 Kor. 1:22-25)	31
2.4.7	Sintaktiese ontleding 1 Korintiërs 1:22-24	33
2.4.8	Voorlopige samevattende gedagte.....	33
2.4.9	Basisteoretiese beginsels.....	34
2.5	DIE GROOT GEBOD: LIEFDE	35
2.5.1	Basisteoretiese perspektiewe van die groot gebod.....	35
2.5.2	Die gebed tot meer oorvloedige liefde.....	38
2.5.3	Basisteoretiese perspektiewe uit die res van die Nuwe Testament vir die toename in liefde	40
2.5.4	Finale Gevolgtrekkings:.....	43
2.5.5	Samevatting van basisteoretiese perspektiewe uit die groot gebod:...	43
2.6	DIE GROOT OPDRAG: MAAK DISSIPELS	44
2.6.1	Basisteoretiese perspektiewe uit die groot opdrag	44
2.6.2	Voorstelling van die Groot Opdrag	48
2.6.3	Die betekenis van “ <i>dissipel</i> ”	48
2.6.4	Die “ <i>dissipelmaakproses</i> ”.....	50
2.6.5	Die doophandeling	51

2.6.6	Die “leer hulle om alles te onderhou” bevel van Jesus	52
2.6.7	Samevatting.....	53
2.6.8	Gevolgtrekking	53
2.7	DIE AGT ELEMENTE VAN JEUGBEDIENING	54
2.7.1	Basisteoretiese perspektiewe vir die praktykteorie	54
2.7.2	Koinonia.....	57
2.7.3	Gevolgtrekking rakende die agt elemente	59
HOOFSTUK 3: EMPIRIESE GEGEWENS.....		60
3.1	Inleiding.....	60
3.2	Navorsingsontwerp.....	60
3.2.1	Kwalitatiewe navorsing.....	61
3.2.2	Verkennende navorsing	62
3.2.3	Beskrywende navorsing	62
3.2.4	Kontekstuele navorsing.....	62
3.3	Navorsingsmetode.....	63
3.3.1	Steekproef	63
3.3.2	Data insameling	63
3.3.3	Loodsstudie.....	63
3.3.4	Onderhoudvoering	63
3.3.5	Data-analise.....	64
3.3.6	Algemene beginsels vir die navorsing:	65

3.3.7	Etiese Oorwegings.....	65
3.4	Navorsingsresultate.....	66
3.4.1	Inleiding	66
3.4.2	Resultate van die Loodsstudie	66
3.4.3	Bespreking van die steekproef	66
3.4.4	Analise van die onderhoude.....	67
3.5	Kwalitatiewe Navorsing	67
3.5.1	TEMA 1: WAT IS DIE FOKUS OP JEUGBEDIENING IN U GEMEENTE	67
3.5.2	TEMA 2: DIE GROOT GEBOD IN DIE JEUGBEDIENING	68
3.5.3	TEMA 3: DIE MAAK VAN DISSIPELS BINNE DIE JEUGBEDIENING	70
3.5.4	TEMA 4: DIE AGT ELEMENTE AS DEEL VAN DIE JEUGBEDIENING	71
3.6	Samevatting.....	73
HOOFSTUK 4: MODELLE IN JEUGBEDIENING.....		75
4.1	Inleiding.....	75
4.1.1	Metode.....	76
4.2	Agt elemente van 'n jeugbediening	76
4.2.1	Eienskappe van 'n inklusiewe benadering	78
4.2.2	Die inklusiewe benadering tot die Groot Fokus	79
4.2.3	Die inklusiewe benaderingsmodel tot die groot gebod.....	79
4.2.4	Die inklusiewe benadering tot die groot opdrag.....	79

4.2.5	Samevatting.....	80
4.3	PURPOSE DRIVEN YOUTH MINISTERIES (PDYM).....	81
4.3.1	Inleiding	81
4.3.2	Komponente van PDYM.....	81
4.3.3	PDYM se vyf doelstellings.....	83
4.3.4	“The purpose of Evangelism”	83
4.3.5	“The purpose of worship”	83
4.3.6	“The purpose of fellowship”	84
4.3.7	“The purpose of Discipleship”	84
4.3.8	“The purpose of Ministry”	84
4.4	Samevatting van die PDYM model.....	91
4.4.1	Samevatting van die PDYM en die Groot Fokus	91
4.4.2	Samevatting van die PDYM en die Groot Gebod	92
4.4.3	Samevatting van die PDYM en die Groot Opdrag	92
4.4.4	Samevatting van die agt elemente in die PDYM.....	93
4.4.5	Gevolgtrekking	95
4.5	Tendense in jeugbediening	97
4.5.1	Inleiding	97
4.5.2	Tendense ten aansien van die Groot Fokus in Jeugbediening	98
4.5.3	Tendense ten aansien van die Groot Gebod in Jeugbediening	99
4.5.4	Tendense ten aansien van die Groot Opdrag in Jeugbediening	100

4.5.5	Tendense ten aansien van die agt elemente in Jeugbediening	100
4.6	Gevolgtrekking:.....	104
HOOFSTUK 5: FORMULERING VAN 'n PRAKTYKTEORETIESE MODEL VIR 'n		
JEUGBEDIENING IN DIE GKSA		
		106
5.1	Inleiding.....	106
5.2	Riglyne vir die Groot Fokus op Jesus Christus.....	106
5.2.1	Metateoretiese gegewens rakende die Groot Fokus as sleutel in 'n model om 'n jeugbediening se roeping te bepaal	106
5.2.2	Voorgestelde doelwitte vir die Groot Fokus in 'n Jeugbediening.....	108
5.3	Die Groot Gebod as sleutel binne 'n Jeugbediening.....	108
5.3.1	Metateoretiese gegewens oor die toenemende liefde binne 'n jeugbediening.....	108
5.3.2	Voorgestelde doelwitte vir die Groot Gebod binne 'n jeugbediening.	110
5.4	Die groot opdrag as sleutel in 'n jeugbedieningsmodel binne 'n gemeente.....	110
5.4.1	Metateoretiese gegewens oor die Groot Opdrag binne 'n jeugbediening	110
5.4.2	Praktykteoretiese Perspektiewe rakende die Groot Opdrag	111
5.4.3	Voorgestelde doelwitte vir die Groot Opdrag binne 'n jeugbediening	111
5.5	Riglyne vir die implementering van die agt elemente.....	112
5.5.1	Inleidend	112
5.5.2	Metateoretiese gegewens rakende die agt elemente	112
5.5.3	Praktykteoretiese perspektiewe rakende die agt elemente.....	115

5.5.4	Voorgestelde doelwitte rakende die agt elemente	116
5.5.5	Samevattende beskrywing van 'n jeugbedienings-model	116
5.6	Gevolgtrekking.....	118
5.7	Slotopmerking.....	119
HOOFSTUK 6: SAMEVATTING, SLOT, AANBEVELINGS EN TEMAS VIR		
VERDERE NAVORSING		120
6.1	Inleiding.....	120
6.2	Samevatting van die basisteoretiese perspektiewe	121
6.2.1	DIE GROOT FOKUS: JESUS CHRISTUS	121
6.2.2	DIE GROOT GEBOD: LIEFDE VIR GOD EN VIR JOU NAASTE	121
6.2.3	DIE GROOT OPDRAG: GAAN MAAK DISSIPELS	122
6.2.4	DIE AGT ELEMENTE VAN 'N JEUGBEDIENING	122
6.2.5	Samevatting van die metateoretiese perspektiewe.....	123
6.2.6	Samevatting van die empiriese navorsing	126
6.2.7	Samevatting van die praktykteorie	127
6.2.8	Finale gevolgtrekking	129
6.2.9	Voorstelle vir verdere navorsing	130
Bibliografie		131
BYLAAG A – Toestemmingsbrief vir navorsingsondersoek.....		140
BYLAAG B – Inligting vir die steekproefprofiel.....		144

LYS VAN FIGURE

Figuur 1 – Eksegetiese Studie (Pretorius, 2003:36)	25
Figuur 2 – 1 Korintiërs 1:17 (Pretorius, 2003:36)	26
Figuur 3 – Die fokus op Christus die gekruisigde (Pretorius, 2003:37)	26
Figuur 4 – 1 Korintiërs 1:26-31 (Pretorius, 2003:37)	27
Figuur 5 – 1 Korintiërs 2:1-5 (Pretorius, 2003:37)	28
Figuur 6 – 1 Korintiërs 2:6-16 (Pretorius, 2003:37)	29
Figuur 7 – Sintaktiese ontleding van 1 Korintiërs 1:18 (Pretorius, 2003:53)	30
Figuur 8 – Sintaktiese ontleding van 1 Korintiërs 22:24 (Pretorius, 2003:53)	32
Figuur 9 – Die fokus op Christus (Pretorius, 2003:53)	33
Figuur 10 – Die Groot Opdrag-Trapleer (Pretorius, 2003:150)	48
Figuur 11 – Kommunikasie van die Evangelie (Nel:1998:88)	77
Figuur 12 –PDYM Model (Fields, 1998:87)	85
Figuur 13 – PDM Model (Warren, 2002:130)	87
Figuur 14 – Die voorstelling van die drie sleutels en agt elemente in 'n simbool vir jeugbediening	117

HOOFSTUK 1: VOORLEGGING

1.1 Probleemstelling

Die Teologie en samelewing roep wêreldwyd reeds vir meer as 'n eeu om 'n radikale verandering in die paradigma van jeugbediening en kategetiek (Nel, 1998:4). Die Gereformeerde Kerke SA (GKSA) verloor hul jongmense. Dit blyk uit 'n vraelys wat voltooi is deur 652 jongmense (Jeugdeputateverslag GKSA: 2006 ; ouderdomme 12 tot 18 Graad 6 tot Graad 12). Die eerste saak van kommer is dat hierdie getal redelik akkuraat die totale laat-laerskool tot einde-hoërskool lidmate van die GKSA verteenwoordig wat weens lae getalle op sigself 'n kommerwekkende statistiek is. 'n Tweede probleem is dat daar weinig studie ten opsigte van jeugbediening in die GKSA bestaan.

Verder kan dit met oortuiging, as gevolg van statisties dalende getalle in die GKSA, gestel word dat die jeug van die GKSA óf hulle toevlug elders gaan soek en vind, óf kerkloos raak. De Klerk (1999:31) getuig oor die situasie in die GKSA dat jongmense, ná belydenisaflegging, afdwaal van die kerk.

Volgens Nel (1998:11) is God op 'n besondere wyse by die “gee” van kinders betrokke. Deur hierdie uitgangspunt sien die navorser dat “*kinders deur Hom gegee word*” (Psalm 127; vergelyk ook Psalm 128). Daar is volgens Nel (1998:13) genoeg verwysings in die Bybel om te mag aflei dat God kinders hoog ag, en dat dit dringend en belangrik is vir gemeentes om hierdie bedieningsveld te wete kategetiek en jeugbediening, te ontwikkel en uit te bou.

Die onderrig aan die kinders en jeug word grootliks deur die kategetiese veld bestudeer en daarom word hierdie studie in die veld van die Kategetiek gedoen.

1.2 Die omskrywing van kernbegrippe

1.2.1 Jeug

Die woord “*jeug*” in hierdie studie sal hoofsaaklik verwys na die senior skoolgaande jongmens, naskoolse jong volwassene en student, hoewel dit geensins eksklusief tot hierdie groep beperk word nie. Odendal, F. (2000), beskryf jeug as 'n “*toestand van jonk wees*”, Die skoolgaande jeug. Volgens Nel, M. (1998:10), sou die term jeug 'n Bybelse beskouing rakende jongmense wees, en sover eksegeties juis en spesifiek,

verwys na riglyne rakende wie die jongmens in die Bybel is. Vir doeleindes van hierdie studie word die begrip jeug as 'n veranderlike, maar hoofsaaklik met verwysing na jongmense tussen ouderdomme 12-25 hanteer.

1.2.2 Bediening

Odendal (2000:454) definieer bediening as die handeling van bedien. Die uitgangspunt van die term sal wees dat bedien eerstens 'n kommunikatiewe element bevat om die Woord van God te bring. Dit sal getoets word aan die uitsette en doelstellings van hierdie navorsing. Tweedens word die woord bedien gesien as die praktiese bediening van die Woord van God, en om van jongmense (jeug) dissipels van Jesus Christus te maak. Die bediening van die lering rakende die Groot Fokus, die Groot Gebod en die Groot Opdrag sal ook in die periferie van die Praktiese teologie en Ekklesiologie bestudeer word en as verdere begrip van die woord bedien, aangebied word.

1.2.3 Sleutels

Die begrip sleutels is ook doelbewus gekies om eenvoud en effektiwiteit te beklemtoon. Alle mense, van kleuters tot volwassenes, kan met die metafoor van sleutels werk. Eenvoudige sleutels wat op dieselfde beginsels geskoei is as tydgenote, in die tyd van Jesus Christus se lewe, sou selfs vandag geslote deure kon oopsluit. Deel van hulle effektiwiteit is dat sleutels gebruik kan word om 'n verskeidenheid vorme oop te sluit (soos 'n lopersleutel), welke vorme en metodes weer aan die sleutels getoets kan word. (Pretorius, 2003:8)

Met sleutels word in hierdie studie nie die bekende Reformatoriese onderskeidings van bediening van die Woord, sakramente en tug as sleutels van die hemelryk bedoel nie (vergelyk artikel 29 Nederlandse Geloofsbelydenis). Die sleutels waarna Pretorius (2003:8) verwys sal vir doeleindes van hierdie studie, onder bediening van die Woord ingedeel kon word (Pretorius, 2003:8).

Drie sleutelaspekte van bediening uit die Bybel word in oënskou geneem: die Groot Fokus, of te wel die fokus op Christus die Gekruisigde; die Groot Gebod (die liefde); die Groot Opdrag (maak dissipels). Die studie wil nie suggereer dat hierdie die enigste sleutels is nie, maar hierdie drie sleutels is gekies omdat hulle deur die Skrif self as groot sake beklemtoon word. In die eerste Korintiërs-brief gee die Heilige Gees by monde van Paulus die volgende Groot Fokus: *“want ek het my voorgeneem*

om niks anders onder julle te weet nie as Jesus Christus en Hom as Gekruisigde” (1 Kor. 2:2,). Die Groot Gebod met liefde as inhoud word beklemtoon in Markus 12:28-31 (vergelyk Joh. 13:34) en deur die Heilige Gees beklemtoon in ’n gebed om oorfloedige en toenemende liefde (Fil. 1:9-11). Die Groot Opdrag staan uit as die formulering van Jesus se laaste opdrag aan sy kerk, kort voor sy hemelvaart (Matt. 28:16-20; Hand. 1:8-9) (Pretorius, 2003:8).

1.3 Inleidende gedagtes ten opsigte van jeugbediening

Jeugbediening, soos die naam impliseer, is die bediening van die Woord van God aan die kerkgaande en die jeug in die algemeen (Nel, 1998:4). Verder sou die vakgebied ten doel hê om jongmense na Jesus Christus te lei en om hulle te fasiliteer om in ’n lewende verhouding met God te leef. Dié spesifieke beroep as jeugbedienaar is ’n roeping waarvan die waarde nog onderskat word, en die veld van bediening ongedefinieer is. Nietemin bestaan daar ’n probleem wat veroorsaak dat die bediening nie tot sy volle reg kom nie. De Klerk (1999:31) in die mees resente navorsing noem dat die Gereformeerde Kerke ’n geweldige krisis betreffende die verlies van lidmate het, veral ten opsigte van jong lidmate.

Aangesien die jeugbediening volgens Nel (1998:6-7) nie werklik belangrik geag word nie, noem hy dat die groot probleem setel in die geweldige verskil tussen die teoretiese en die praktiese teologie in die Gereformeerde tradisie. In aansluiting hierby kan dit genoem word dat daar op die huidige tydstip in die GKSA, tans vier persone is wat as jeugbedienaars aangestel is, te wete in die Gereformeerde Kerk Wapadrand, die Gereformeerde Kerk Benoni, die Gereformeerde Kerk Linden en die Gereformeerde Kerk Vanderbijlpark. Daar word Bybelse beginsels benodig waarop jeugbediening kan rus, en hierdie studie sal ook poog om hierdie behoefte te beredeneer.

Jeugbediening is ’n veld wat daagliks verander. Die nis-area van hierdie bedieningsveld bestaan uit jongmense wat oor ’n magdom inligting beskik. Die taak is dus om die belewenis van die evangelie vanaf hulle koppe (kennis) na hulle harte (leef) te rig. Slegs deur die Woord van God kristalliseer die beginsels uit en verstaan mens dat enige bediening dié beginsels moet identifiseer en implementeer en dat die kritiese suksesfaktore afhang en bepaal word deur die behoefte aan jeugbediening, die talent om dit te ontwikkel, die passie om dit uit te voer en die gewete om dit te onderhou (Maxwell, 2003: 13-15).

Die volgende is aspekte van jeugbediening volgens Fields (1998: 40-47):

- Formele kategetiese lering
- Algemene aspekte van sielkundige en menslike funksionering onder die jeug
- Jeugverwante pastorale berading
- Kommunikasie van die evangelie aan die jeug van vandag
- Fasilitering van lewensoriëntering in 'n jeugwerkkonteks
- Aspekte van sosiale en seksuele etiek onder die jeug
- Projekte en program ontwikkeling
- Musiek ontwikkeling

Daar is talle aspekte in die paradigma en wetenskap van jeugbediening en bogenoemde is maar 'n paar wat uitstaan. In die studie sal meer aspekte geïdentifiseer word. Myns insiens is een van die belangrikste aspekte van jeugbediening relevansie en aktualiteit. Daar is vandag geweldige druk om getalgedrewe te wees, terwyl die fokus dan verkeerdelik op die sekulêre gerig word, waar relevansie en aktualiteit eerder die dryfkrag moet wees. Die sleutels naamlik die Groot Fokus, die Groot Gebod en die Groot Opdrag, sal in hierdie studie as vertrekpunt dien.

Schwarz (1999:233) se raaksien van die noodsaaklikheid van paradigmaterskuiwings, wat nie alleen nodig is in die groter gemeente bediening nie, maar ook in jeugbediening, bevestig dat die bedieningsmilieu drasties in heroorweging gebring moet word. In die breë sou 'n paradigmaterskuiwing moes plaasvind. Vorster (1999:99-119) beskryf die invloed van paradigmaterskuiwings op die kerke en die gevolglike bedieningsmilieu. Hy onderskei tussen makro-, meso- en mikro-paradigmaterskuiwings en tipeer die oorgang wat besig is om van modernisme na postmodernisme plaas te vind, as 'n makro-paradigmaterskuiwing (Vorster, 1999:102,103). Met die koms van postmodernisme is daar wins en verlies vir die kerke en nuwe geleenthede vir die Praktiese Teologie. Die waarde van postmodernisme is dat spiritualiteit en godsdiens weer openlik in die samelewing as diepste essensie van menswees erken word (Vorster, 1999:105). Ander voordele is dat ruimte vir menslike ervaring geskep word en dat elke mens sy eie besluite moet neem (Vorster, 1999:105,107). Postmodernisme veroorsaak ook 'n groeiende verzet teen institusionalisme en formalisme en daar is opnuut 'n hunkering na beleving in

kleiner gemeenskappe en 'n terugkeer na eenvoud (Vorster, 1999:110; vergelyk Müller, 2001:8).

Volgens Pretorius (2003:12) is hierdie opsomming van Vorster se beskrywing die werklikheid waarin gemeentes hulleself bevind, en dit geld net soveel vir jeugbediening. Dit is dus noodsaaklik dat die jeugbediening in 'n gemeente 'n eie roeping moet ontdek. Dit raak duideliker dat die nodigheid om die koninkryk van God uit te bou, jeugbediening sal laat toeneem, ook in 'n postmodernistiese samelewing. Die instituutmodel begin al hoe meer plek maak vir nuwe bedieningsmodelle waaronder jeugwerk en kategetiek resorteer. Pretorius (2003:14) verklaar verder dat dit die rede sal wees dat insigte uit die Skrif opnuut noodsaaklik sal wees in die plaaslike gemeente. Bogenoemde word verder bevestig deur Vorster se stelling oor 'n plaaslike gemeente, en daarmee saam die bediening aan jeug binne die plaaslike gemeente. In hierdie studie sal daar ook ondersoek word hoe 'n bedieningsarea onder die jeug 'n 'plaaslike gemeente' binne 'n plaaslike gemeente moet wees, wat as bediening dieselfde strewes en fokusareas as hul groter gemeentes moet nastreef, en onder die sambreel van die plaaslike gemeente in eie reg bestaan en as nis op die jeug fokus, binne die breë visie van die plaaslike gemeente. Vorster stel dit so:

“Die klem verskuif na die gesag van die plaaslike kerk en in die plaaslike kerk van die kerkraad na die gemeente... Die GKSA gaan in die volgende dekades deeglik te doen kry met die verset, sowel in kerkbeskouing as in kerkbeleving, teen die instituutmodel met sy institusionalisme en formalisme. Op grond van insigte wat die Skrif en belydenis aangaande die kerk stel, sal hierdie verset effektief in die toekoms geakkommodeer moet word... Die plaaslike gemeente sal weer tot sy reg moet kom en daar moet gewaak word teen sinodalisme waarin die vryheid van die plaaslike kerk ingeperk word.”
(Vorster, 1999:110, 111)

'n Model wat sleutels (beginsels) uit die Skrif ontgin, kan dus van groot waarde wees om gemeentes te help om self en opnuut hulle roeping te bepaal (Pretorius, 2003:12).

In hierdie studie word moontlike sleutels tot jeugbediening ondersoek. Die bedoeling is dat die sleutels as instrumente gebruik word om 'n gemeente te begelei om 'n alternatiewe jeggemeenskap in die samelewing te vorm, deur ook krities na verskillende modelle te verwys. Tog sal gepoog word om aan te toon hoe

jeugbediening juis dán hulle missionêre roeping effektief sal kan nakom deur gebruik te maak van hierdie sleutels as vertrekpunt.

Samevattend kan gesê word dat 'n nuwe reformasie nodig is om paradigmas te verander rondom die kwynende aantal jongmense in die GKSA, en die eerlikheid om teenoor mekaar te erken dat kerke afwyk van die kerkorde om sleutels en beginsels te implementeer om hierdie kwessie van dalende jeuggetalle aan te spreek. Die sleutels te wete die Groot Gebod, Groot Opdrag en Groot Fokus impliseer dat die missionêre taak weer geïmplementeer moet word. Die taak moet dan nie net fokus op die leerinhoud nie, maar dit moet verband hou met die toepassing en implementering van lering.

“In so 'n verskuiwing is die klimaat vir reformasie besonder gunstig. Die kerk word gedwing om sy erfenis weer na waarde te skat. Kerklike introspeksie is onvermydelik, maar 'n herwaardering van die vaste beginsels bied nuwe dryfkrag en motivering.” (Vorster, 1999:115, 116)

Die ontplooiing van 'n model waar die sleutels tot gemeentegroei en jeugbedieningsgroei te wete die Groot Fokus, die Groot Opdrag en die Groot Gebod is (Pretorius, 2003), sal 'n bydrae lewer tot die herevaluering van die bediening aan die jeug. Die herontdekking van die lewende Jesus Christus in Sy verhouding met die kerk, met spesifieke fokus op die jeug, sal ook opnuut aandag kry in hierdie studie.

Stott (aangehaal deur Vorster, 1999:112) wys daarop dat die tegnokratiese samelewing wat hoofsaaklik deur modernisme geskep is, die mens en veral die jongmense vereensaam, en 'n postmodernistiese soeke na liefde meegebring het. Laasgenoemde verskynsel beklemtoon die behoefte aan die Groot Gebod as sleutel in 'n model (Pretorius, 2003:13).

Dat die samelewing nie sedert Stott se opmerking minder tegnokraties geword het nie, is duidelik uit die navorsing van Sweet (2001:53) oor die invloed van die internet en webtuistes op die denke en optrede van jongmense. Die gevolg van laasgenoemde ontwikkelings het met veel meer as net vereensaming te doen (Kendall, 2007:44).

Dit blyk uit Sweet (2001:53) en Barna (2006: 89) se navorsing dat die moderne jongmense 'n soeke het na spiritualiteit. Die verdere waarheid is dat hulle dit in ander gelowe, kerke, en bewegings vind. Pretorius (2003:14) is van mening dat Sweet (2001:14) hoofsaaklik positief reageer op die veranderinge wat deur

rekenaartegnologie geskep is. Sweet (2001:64) bevind dat die jongmens homself as 'n immigrant in 'n nuwe wêreld van webtuistes bevind. Sweet (2001:89) verduidelik dat laasgenoemde ontwikkelings die volgende impak op teologie en kerkwees het:

"...spirituality is shaped by technology. Always has been. Always will be. The book revolutionized evangelism, liturgy, architecture, even the pastor-parishioner relationship... Imagine trying to do ministry in the past 500 years and saying, 'I don't need to learn how to read'. Imagine trying to do ministry in the next 50 years and saying, 'I don't need to learn the Web...' The Internet is connecting people with similar interests to one another on a global scale in a shared communication structure that is open. No matter how quirky or unique your interests ... the Web promises to connect you to kindred spirits in a communications network with a potential we have only begun to comprehend" (Sweet, 2001:35, 36, 38)

Die invloed van die ontwikkelings wat Sweet bestudeer het, kan nie net positief beoordeel word nie (Pretorius, 2003:10). Vorster (1999:112) wys daarop dat hoewel selgroepe 'n verskynsel van postmodernisme is wat positief beoordeel kan word, selgroepe buite die kerk, kerkafbrekend is. Met die koms van webtuistes word die breuk met die georganiseerde gemeente nog makliker. In sogenaamde kubergemeentes waarin jongmense mekaar nie persoonlik hoef te ontmoet nie en selfs sonde aanlyn bely, is die vlak van verbintenis baie laer en makliker verbreekbaar as in die selgroep waar die lede nog in liggaam teenwoordig is (vergelyk Jackson, 2003:10; Kucinski, 2001:13; Sweet, 2001:38; Pretorius, 2003:11).

Laastens moet daar nie uit die oog verloor word dat tegnologiese veranderinge noodwendig ook veranderinge op vorm- of metodevlak in die kerke sal meebring nie. Volgens Pretorius (2003:12) is 'n model om gemeentes en vir doeleindes van hierdie studie, juis jeugbediening te help om nuwe vorme te beoordeel, derhalwe noodsaaklik.

1.4 Stand van Navorsing

'n Uitgebreide bibliografiese soektog rakende jeugbediening is gedoen en die volgende databasisse is gebruik: Nexus, ATLA, Religious Index, Proefskrifte en Verhandelings. Die kernbegrippe wat gebruik is was: Groot Fokus, Groot Gebod en Groot Opdrag, Sleutels van Jeugbediening, Jeugbediening. Die soektog het getoon dat die genoemde sleutels in 'n model deur (Pretorius, 2003) nagevors is. Daar is nog nie studies in die konteks van hierdie sleutelbegrippe ten opsigte van

jeugbediening gedoen nie. Studies wat verband hou met die Groot Opdrag binne die konteks van gemeentebou is reeds gedoen (vergelyk Buys, 1989: 1-285; Ferreira, 2002:1-126).

1.5 Navorsingsvraag

Die navorsingsprobleem wat ondersoek word is: Watter bydrae kan die Groot Fokus, die Groot Gebod en die Groot Opdrag as sleutels tot jeugbediening, maak, om te lei tot 'n meer relevante kategorie in die GKSA?

Die vrae wat uit die navorsingsprobleem voortspruit is:

- 1.5.1 Wat leer die Bybel omtrent die Groot Fokus, die Groot Gebod en die Groot Opdrag as sleutels vir jeugbediening?
- 1.5.2 Hoe lyk die huidige situasie ten opsigte van jeugbediening in die GKSA wanneer hierdie drie Bybelse sleutels as beoordelingskriteria aangelê word
- 1.5.3 Wat leer kontemporêre jeugbediening oor sleutels van jeugbediening?
- 1.5.4 Hoe kan jeugbediening prakties realiseer deur gebruik te maak van die sleutels?
- 1.5.5 Watter bydrae kan jeugbediening, waarin hierdie drie sleutels geïntegreer is, in die GKSA lewer om kategorie meer relevant te maak?

1.6 Afbakening van die studie

Die studie word soos volg afgebaken:

- 1.6.1 Die studie is primêr 'n studie in kategetiek, omdat hierdie veld hom besig hou met die *leer* van die Bybel en dissipelskap van Jesus Christus, aan jongmense en jong volwassenes.
- 1.6.2 Die studie is basisteoreties, hoewel metateoretiese en hoofsaaklik praktykteoretiese ontledings gedoen sal word, en daar sal ondersoek ingestel word na implementeringsmoontlikhede, in die kategetiek.

- 1.6.3 In die metateoretiese deel word twee strome, naamlik die gereformeerde gemeentes (GKSA en NGK) en die charismatiese en onafhanklike gemeentes, beoordeel.

1.7 Doelstellings

Die hoofdoelstelling is om te bepaal watter bydrae die Groot Fokus, Groot Gebod en Groot Opdrag as sleutels tot jeugbediening kan maak om tot 'n meer relevante kategorie te lei in die GKSA.

Die doel van die studie word soos volg omskryf:

- 1.7.1 Om vas te stel wat die Skrif leer omtrent die Groot Fokus, Groot Gebod en Groot Opdrag as sleutels vir jeugbediening
- 1.7.2 Om vas te stel hoe die Groot Fokus, Groot Gebod en Groot Opdrag prakties kan realiseer in die GKSA
- 1.7.3 Om vas te stel wat uit kontemporêre jeugbediening geleer kan word rondom die Groot Fokus, Groot Gebod en Groot Opdrag, en hoe dit toegepas kan word in die GKSA
- 1.7.4 Om vas te stel hoe jeugbediening prakties kan realiseer deur gebruik te maak van hierdie sleutels.
- 1.7.5 Om te bepaal watter bydrae jeugbediening, waarin hierdie drie sleutels geïntegreer is, in die GKSA kan lewer om kategorie meer relevant te maak.

1.8 Sentrale teoretiese argument:

Die sentrale teoretiese argument van hierdie studie is dat die Groot Fokus, Groot Gebod en Groot Opdrag as sleutels gebruik kan word om tot 'n meer relevante jeugbediening in die GKSA te lei.

1.9 Vertrekpunte

Die uitgangspunt is dat God vandag nog Homself deur Jesus Christus aan wie alle mag in Hemel en op Aarde gegee is, openbaar tot opbou en uitbou van Sy kerk. Die gesag en riglyne word vandag nog deur die Skrif aan die lig gebring en deur getroue

Skrifverklaring is dit moontlik om in 'n veld waar die leemte onteenseglik onontgin is, antwoorde te vind vir die operasionalisering van 'n bediening in die kerkverband as liggaam. Daar word gepoog om 'n praktiese Skrifgetroue studie te lewer rondom die implementering van sleutels tot aktiewe ontplooiing van 'n bediening wat lewensnoodsaaklik is vir die GKSA.

1.10 Metode

- 1.10.1 Na aanleiding van Zerfass (1974:166 en verder) se metode word die studie in drie afdelings verdeel: Afdeling A (basisteorie); afdeling B (meta-teoretiese gegewens) en afdeling C (praktykteorie). In die onderskeie afdelings geld die volgende werkplan en uitgangspunte:
- 1.10.2 Om te bepaal wat die Bybel omtrent die Groot Fokus, Gebod en Opdrag leer sal 'n basisteoretiese studie gedoen word. In hierdie deel sal daar 'n eksegetiese studie gedoen word vanuit 'n grammaties-historiese model soos beskryf word deur De Klerk en Janse Van Rensburg (2005). In Afdeling A word 'n eksegetiese ondersoek gedoen van relevante Skrifgedeeltes wat ook met ander Skrifgedeeltes in die Bybel kursories vergelyk is. 1 Korintiërs 1-2 (vir die Groot Fokus); Filippense 1:9-11 (vir die Groot Gebod) en Matteus 28:18-20 (vir die Groot Opdrag) is gekies as veld van ondersoek (vergelyk Pretorius, 2003:12)
- 1.10.3 'n Empiriese studie gaan gedoen word in Afdeling B om te bepaal of hierdie opdrag uitgevoer kan word in die GKSA jeugbediening. (Daar sal op patrone van jeugbediening in vyf gemeentes gekonsentreer word deur kwalitatiewe navorsing deur onderhoude met vyf jeugbedienaars/leraars.
- 1.10.4 'n Meta-teoretiese ondersoek word vanuit verkeie jeugbedienings, en Purpose Driven Youth Ministries (Fields en Warren, 1999) gedoen.
- 1.10.5 'n Hermeneutiese interaksie gaan hier plaasvind tussen die basisteorie en die metateorie om met nuwe model vorendag te kom oor hoe hierdie sleutels in jeugbediening geïmplementeer kan word.
- 1.10.6 Uit hierdie riglyne wat in 1.10.5 hierbo gevind word vir jeugbediening waarin die drie sleutels geïntegreer is, sal relevante bydraes ontwikkel word wat kan lei tot meer relevante jeugbediening in die GKSA.

PROBLEEMSTELLING	DOELSTELLINGS	METODE
<p>Die navorsingsprobleem wat ondersoek word is: Watter bydrae kan die Groot Fokus, Gebod en Opdrag as sleutels in model lewer om die gemeente te help om sy jeugbediening te bepaal en te vestig?</p>	<p>Die hoofdoelstelling is om te bepaal watter bydrae die Groot Fokus, Gebod en Opdrag as sleutels in 'n model lewer om 'n gemeente te help om sy jeugbediening te bepaal en te vestig.</p>	<p>Na aanleiding van Zerfass se metode word die studie in drie afdelings verdeel: Afdeling A (basisteorie); afdeling B (meta-teoretiese gegewens) en afdeling C (praktyk-teorie). In die onderskeie afdelings geld die volgende werkplan en uitgangspunte:</p>
<p>Wat leer die Bybel omtrent die Groot Fokus, die Groot Gebod en die Groot Opdrag as sleutels vir jeugbediening?</p>	<p>Die doel van die studie word soos volg omskryf: Om vas te stel wat die Skrif leer omtrent die Groot Fokus, die Groot Gebod en die Groot Opdrag as sleutels vir jeugbediening.</p>	<p>Om te bepaal wat die Bybel omtrent die Groot Fokus, Gebod en Opdrag leer, sal 'n basisteoretiese studie gedoen word. In hierdie deel sal daar 'n eksegetiese studie gedoen word vanuit 'n grammatiese-historiese model soos beskryf word deur De Klerk en Van Rensburg (2005). In Afdeling A is eksegetiese ondersoek gedoen van relevante Skrifgedeeltes wat ook met ander Skrifgedeeltes in die Bybel kursories vergelyk is. 1 Korintiërs 1-2 (vir die groot fokus); Filippense 1:9-11 (vir die Groot Gebod) en Matteus 28:18-20 (vir die Groot Opdrag) is gekies as veld van ondersoek. Hoe die sleutels in die konteks van konflikhantering figureer, is telkens aangetoon (Pretorius, 2003).</p>

PROBLEEMSTELLING	DOELSTELLINGS	METODE
Hoe word hierdie sleutels toegepas op die huidige situasie ten opsigte van jeug in die GKSA?	Om vas te stel hoe gemelde sleutels toegepas kan word in die GKSA.	'n Empiriese studie gaan gedoen word om te bepaal of hierdie opdrag uitgevoer kan word in die GKSA se jeugbediening. (Daar sal vyf Jeugleraars besoek word).
Wat leer kontemporêre jeugbediening oor sleutels van jeugbediening?	Om te bepaal wat uit kontemporêre jeugbediening geleer word rondom die Groot Fokus, die Groot Gebod en die Groot Opdrag.	Metateorie word vanuit die Purpose Driven (Fields en Warren) model bestudeer, en die Empiriese in die implimentering van die Sleutels tot gemeentegroei (Pretorius).
Hoe kan jeugbediening prakties realiseer deur gebruik te maak van hierdie sleutels?	Om vas te stel hoe jeugbediening prakties kan realiseer deur gebruik te maak van hierdie sleutels.	'n Hermeneutiese interaksie gaan plaasvind tussen die basis en die metateorie om met nuwe riglyne te kom oor hoe hierdie sleutels geïmplementeer kan word.
Watter bydrae kan jeugbediening in die GKSA lewer om die kerk relevant te maak?	Om te bepaal watter bydrae jeugbediening in die GKSA kan lewer om die kerk meer relevant te maak.	Uit hierdie beginsels wat in 1.11.4 gevind is, sal 'n moontlike studieveld ontstaan wat bepaal watter bydrae jeugbediening meer relevansie tot GKSA kan bring.

AFDELING A: BASISTEORETIESE PERSPEKTIEWE

HOOFSTUK 2: BASISTEORETIESE PERSPEKTIEWE

2.1 Inleiding

Die noodsaaklikheid van 'n fokus en vertrekpunt vir die bediening aan die jeug in 'n gemeente

Pretorius (2003:35) dui op die noodsaak van 'n model vir gemeentebou en is van mening dat 'n bediening 'n beginpunt of basis moet hê waarop leiers verder kan bou. Volgens Sweet (2001:31) word die uitdaging aan die leiers van gemeentes gerig, en vir doeleindes van hierdie studie word 'n inklusiewe jeugbedieningsmodel geïmpliseer in die verstaan van die begrip "*gemeente*", in die snelveranderende samelewing soos volg: "*The challenge of leadership today is to call people to a moral and spiritual way of looking at and being in the world at a time when the world itself has developed a whole new way of being and thinking*" (Sweet, 2001:31). 'n Jeugbediening, die lidmate en leiers van hierdie bediening sal dus 'n fokus moet hê volgens Dean (2004:5) en "*a moral and spiritual way of looking*" (Sweet, 2001:31) waaraan die altydveranderende waardes van die samelewing gemeet kan word. Pretorius (2003:35) veronderstel met reg dat die kompleksiteit en diversiteit potensieel groot verliese vir die kerk inhou, en verder dat hierdie veronderstelde kompleksiteit deur 'n fokus, nuwe bedieningsgeleenthede teweeg kan bring.

Daar sal hoofsaaklik na Pretorius (2003:15-241) verwys word om die Groot Fokus (Jesus Christus die opgestane Here); die Groot Gebod (meer liefde) en die Groot Opdrag (maak dissipels) te ontplooi in die basisteorie. 'n Gemeente en die Jeug in en van die gemeente sal saam hierdie fokus, gebod en opdrag kan ontdek, wat daartoe kan lei, saam met die sleutels in die hoofstuk, dat godsdiens nie slegs 'n klein "*niche*" in mense se gekompliseerde lewens sal word nie. Inteendeel, gekompliseerde lewens sal vanuit 'n oorheersende fokus, gebod en opdrag benader kan word en tot eer van God geleef kan word.

'n Fokus is per definisie spesifiek genoeg en lei tot groter effektiwiteit. Belangrike temas soos "*die eer van God*" en "*die koninkryk van die hemele*" (vergelyk 1.1.6) beskryf 'n breë konteks. Binne die koninkryk is 'n spesifieke fokus om God te eer, noodsaaklik. Daarom word nou op basisteoretiese vlak na 'n basis of vertrekpunt

gesoek wat 'n bydrae kan lewer om sin te gee in die kompleksiteit en verdeeldheid van die gemeentelêwe (Pretorius, 2003:35).

Hierdie hoofstuk sal poog om ondersoek in te stel na perspektiewe wat die Skrif gee en uitlig as basiese kriteria vir die bou en vestiging van 'n bediening vir en aan die jeug, binne die konteks van 'n groter plaaslike gemeente en gemeenskap, met die gebruik van fokus, gebod en opdrag.

Daar word vir doeleindes van hierdie studie van die oortuiging uitgegaan dat jong gelowiges volledig deel is van die gemeenskap van die gelowiges, en daarom ook volwaardig lidmate van 'n gemeente is. Navorsing deur Dreyer (2003:25-55) bevestig hierdie oortuiging. Wanneer in hierdie studie dus na die gemeenskap van gelowiges verwys word impliseer dit die inklusiewe benadering. Die basisteoretiese bevindings van hierdie studie wat van toepassing is op 'n gemeente sluit dus die jeug en jongmense van 'n gemeente volwaardig in (Nel, 1998: 4-7).

2.2 Doelwit

Om vanuit die eksegetiese van enkele toepaslike Skrifgedeeltes (Mac Intyre 2008:8) en die kritiese beskouing van Pretorius (2003:15-241) se navorsing ten aansien van die Groot Fokus, Groot Gebod en Groot Opdrag, na te vors en aan te toon watter basisteoretiese perspektiewe met betrekking tot jeugbediening mag bestaan.

2.3 Basisteorie

Venter (1993:247) gee die essensie van die basisteorie weer as hy bevind dat die basisteorie die ontginning van teologiese vertrekpunte behels, dit wat die Skrif bepaal vir areas wat betrekking het op die bediening van die Woord van God en in hierdie studie spesifiek tot die jeug.

Die vertrekpunt van hierdie hoofstuk het Paulus se fokus op Jesus Christus tydens sy bediening en spesifiek sy bediening aan Korinte as die Groot Fokus.

1 Korintiërs 2:2 stel Paulus sy vertrekpunt vir die bediening in Korinte onomwonde: *“ek het my voorgeneem om niks anders onder julle te weet nie as Jesus Christus en Hom as gekruisigde”*.

Die verdere vertrekpunt van hierdie hoofstuk kom uit Filippense 1:3-11 wat die toenemende liefde ondersoek en daaruit die Groot Gebod onderskryf.

Die laaste vertrekpunt is die Groot Opdrag wat in Matteus 28:16-20 beskryf word waar die elf dissipels opgeroep word tot die maak van dissipels van die opgestane Jesus Christus.

2.3.1 Die metode wat gevolg word

Die studie bestaan uit drie afdelings. In afdeling een word die groot fokus op Jesus Christus ondersoek deur na te vors of die fokus op Jesus Christus volgens 1 Korintiërs 2:2 en Pretorius (2003, 15-81) se navorsing hieroor, ook op 'n gemeente se jeugbediening van toepassing is. Die hoofrede vir die skryf van Korintiërs 1 en 2 word ondersoek aan die hand van bogenoemde metode. In afdeling twee word die groot gebod verduidelik waarna Filippense 1:3-11 ondersoek sal word. Pretorius (2003, 93-140) word geëvalueer en daar word besin of die groot gebod ook van toepassing gemaak kan word op die bediening aan die jeug in 'n gemeente. In afdeling drie word die groot opdrag volgens Matteus 28:18-20 ontleed, gemotiveer en verduidelik en daar word deurgaans aan die hand van Pretorius (2003: 141-228) se studie gekyk of die groot opdrag van toepassing kan wees vir die jeugbediening in 'n plaaslike gemeente. 'n Eksegetiese ondersoek van Skrifgedeeltes in Afdeling A sal geskied volgens gereformeerde hermeneutiese uitgangspunte (vergelyk De Klerk & Janse van Rensburg, 1999:8-26).

2.4 DIE GROOT FOKUS: JESUS CHRISTUS

Basisteoretiese perspektiewe op Paulus se fokus op Christus die gekruisigde

2.4.1 Agtergrond oor die stad Korinte

2.4.1.1 Geskiedenis en Ligging

Die stad van Korinte is in 146 voor Christus deur die Romeinse ryk verwoes (Leuschner: 2004:18). Volgens Quast (aangehaal deur Leuschner: 2004:18) het Julius Caesar die stad in 44 voor Christus herbou en bevolk met vrygelate Romeinse soldate en hulle slawe. Dit het daartoe gelei dat Korinte die Romeinse regeringstelsel aangeneem het en 'n Romeinse voorkoms gehad het. Heelwat veterane het hulle ook in die stad van Korinte kom hervestig na die opbouing van die stad (Witherington, 1995:6). Die stad was kosmopolitaans met 'n groot verskeidenheid bevolkingsgroepe waaronder die aanwesigheid van 'n groot hoeveelheid Jode (Witherington, 1995:7).

(Leuschner, 2004:18) dui daarop dat Korinte 29 voor Christus verklaar is tot die hoofstad van Agaje, wat die woning was van die Romeinse prokonsul.

Korinte se ligging was gunstig, vir die deurgang en handel tussen die Ooste (Ioniese See) en die Weste (Egeïse See). Verdere handelsverkeer het geskied tussen die Noorde en die Suide na Griekeland (Barclay, 1975:1). Die verteenwoordigers van handel het hulle verhandelbare goedere wat godsdienste en verkondiging van nuwe filosofieë ingesluit het, na die stad van Korinte gebring (Soards, 2004:4).

Korinte het oor twee hawens beskik wat die handel in hierdie stad verder vergroot het en vanweë die Istmiese spele (Quast, 1994:21) wat daar gehou is, is 'n groot premie op skoonheid en die estetiese geplaas (Pretorius, 2003:20). Dit was 'n plesierstad wat gekenmerk is aan onsedelikheid met min tot geen morele waardes (Savage, 1996:37).

2.4.1.2 Bevolking en Godsdienste

Julius Caesar het Korinte bevolk met 'n wye verskeidenheid vrye mense. 'n Groot verskeidenheid bevolkingsgroepe is geteiken om die stad te bevolk onder andere vanaf Griekeland, Sirië, Palestina en Egipte. Heelparty van die bevolking was slawe gewees (Soards, 1994:4). Sommige Grieke is as vreemdelinge (incolae) beskou, wat voor die kolonie in Korinte gevestig is, in ruïnes gebly het (Leuschner 2004:19). Verder is die koloniste en hulle afstammeling as burgers (cives) beskou en 'n geweldige groot hoeveelheid mense wat gewerf is om Korinte te koloniseer is gewerf uit die stedelike armoediges in Rome (Leuschner, 2004:19; Horsley, 1998:23).

Korinte is gekenmerk deur die hoeveelheid tempels wat verrys het vir gode en godinne. Die Afrodite-tempel, Akkorinte, geleë bo-op die berg was die middelpunt van die godsdienstelewe van die stad (Groenewald, 1967; Leuschner, 2004:19). Daar word bereken dat daar ongeveer duisend religieuse prostitute aan hierdie tempel alleen verbonde was, waarvan Afrodite die godin van liefde, skoonheid en vrugbaarheid was (Witherington, 1995:14).

Leuschner (2004:19) verwys soos volg na Quast (1994:21) se lys vernaamste gode wat in Korinte aanbid is:

- ARTEMIS

Die godin van jag en koningin van die wilde diere

- APOLLO

Die seun van Zeus en tweelingbroer van Artemis. Hy was 'n jagter, geneser, musikant en herder.

- ASKLEPIUS

Die god van genesing. Volgens mites is sy vrou of sy dogter Hygieia, die godin van gesondheid, ook aanbid in Korinte.

- EROS

Die god van passie en ook die seun van Afrodite – ook bekend as Kupid.

- MELICERTES

Die beskermgod van die seelui, en die seun van Poseidon, daar was verskeie altare in die hawens waar offers vir 'n veilige reis gebring kon word.

- POSEIDON

Die god van die see. Omdat Korinte 'n hawestad was, het hierdie afgod 'n geweldige belangrike rol gespeel en die Istmiese Spele is tot sy eer gehou.

Daar was verskeie ander gode en godinne in Korinte en hierdie kosmopolitaanse stad was gekenmerk aan die aanbedding van verskillende gode. Hera Argaea (die godin van die huwelik en die seksuele) en Tiche (die god van toeval en geluk) het onder die meer belangrike gode geressorteer (Witherington, 1995:16).

2.4.2 Paulus se agtergrond en bekering

Paulus was omtrent 10 na Christus gebore uit 'n Joodse familie wat tot die Fariseërs behoort het. Paulus, wat by geboorte die naam Saulus gehad het, het grootgeword in 'n familie wat die wet en die reg geweldig goed geken het en hom breedvoerig hierin onderrig het (Elwell & Comfort, 2001:996).

Hoewel Paulus in Tarsus grootgeword het, het hy sy teologiese studies in Jerusalem voltooi onder Gamaliël, die kleinseun van Hillel, die stigter van die Fariseërskool in Jerusalem. Die studie op hierdie jong ouderdom het Paulus 'n kenner van die Joodse geloof gemaak en hy was radikaal in die uitlewing van sy tradisie en godsdiens

(Elwell & Comfort, 2001:996). Paulus was verder goed opgelei in die Griekse kultuur, digters en geskrifte van filosowe, omdat Gamaliël 'n "*broad-minded*" Joodse leermeester was (Frederickson, 1996:421).

Paulus se Romeinse burgerskap kon 'n rol gespeel het in sy waardering en positiewe gesindheid jeens die Romeinse regstelsel (Pretorius, 2003:21). Paulus skryf die brief aan die Korinte na hy waarskynlik al twintig jaar 'n Christen was en daarom praat hy met gesag van die volwassenheid van geloof (Frederickson, 1996:421).

Nadat die hoëpriester in Jerusalem se briewe aan die Sinagoges in Damaskus deur Paulus ontvang is, het Paulus met die opdrag om die Christene in Damaskus gevange te neem en na Jerusalem te bring vir hulle verhoor, na Damaskus vertrek (Elwell & Comfort, 2001:997).

Dit was tydens die uitvoering van hierdie opdrag dat Paulus in die buitewyke oppad na Damaskus sy bekeringservaring beleef het. Hierdie bekeringsmoment, waartydens die opgestane Jesus Christus self ontmoet word, is van sulke groot belang dat daar by drie geleenthede 'n gedetailleerde beskrywing hiervan is in Handeling 9:1-19; 22:1-21; 26:1-23 (Elwell & Comfort, 2001:997). Die verdere impak van hierdie gebeurtenis vind ons in Galasiërs 1:12-19, waar Paulus self die belangrikheid hiervan beskryf:

"Want ek het dit ook nie van 'n mens ontvang of geleer nie, maar deur 'n openbaring van Jesus Christus. Want julle het gehoor van my lewenswandel vroeër in die Jodedom, dat ek die gemeente van God uitermate vervolg en dit verwoes het; en dat ek in die Jodedom vooruitgegaan het bo baie van my leeftyd onder my stamgenote, terwyl ek veral 'n yweraar was vir die oorleweringe van my voorvaders. Maar toe dit God behaag het, wat my afgesonder het van die skoot van my moeder af en deur sy genade geroep het, om sy Seun in my te openbaar, sodat ek Hom onder die heidene sou verkondig, het ek dadelik nie vlees en bloed geraadpleeg nie en ook nie na Jerusalem opgegaan na die wat voor my apostels was nie, maar na Arabië vertrek en weer teruggekom na Damaskus. Vervolgens, drie jaar daarna, het ek na Jerusalem opgegaan om met Petrus kennis te maak en vyftien dae by hom gebly; en ek het niemand anders van die apostels gesien nie, behalwe Jakobus, die broer van die Here." Na Paulus se bekering is hy gedoop, deur Annanias, en vir 'n kort tyd deur die Jode vervolg (Elwell & Comfort, 2001:997). Hieruit vloei Paulus se oortuiging en mandaat dat hy deur Jesus Christus self geroep is, maar hy beklemtoon dat hy nie soos die ander apostels in Jerusalem opgelei is nie (McClelland, 1996).

Paulus se gediversifiseerde agtergrond, burgerskap en opleiding het hom uiters geskik gemaak om die evangelie vir die nasies te wees. Sy kennis oor die Joodse geloof en die Romeinse regstelsel het hom verder uitstekend toegerus om sy opponente se argumente te weerlê (Frederickson, 1996:421).

2.4.3 Paulus se fokus op Jesus Christus in Korintiërs

2.4.3.1 Die sentrale probleem in Korintiërs 1 en 2

Die metode wat gevolg sal word om die sentrale probleem in Korintiërs 1 en 2 hier in 2.4.3.1 te ondersoek, sal geskied deur die hoofemas uit te lig wat deur Savage (1996:9-11) in sy studie oor die teenstanders in 2 Korintiërs beskryf word en deur Pretorius (2003:26-39) se samevatting van hierdie sentrale probleem te bestudeer. Op hierdie punt van die ondersoek is dit noodsaaklik dat dit gestel word dat daar in die navorsing van die sentrale probleem in die gemeente aanvaar is dat jongmense as deel van die gemeente beskou word. Die sentrale probleem sluit dus al die lidmate of Christene van hierdie gemeente in. Tensy of totdat die teendeel blyk, sal daar vir hierdie studie aanvaar word, dat die briewe aan die Korintiërs aan alle gelowiges binne die gemeente gerig was. Savage (1996:9-11) stel dit soos volg:

“It is clear from that none of the traditional attempts to identify Paul’s opponents has been fully successful. Each puts accusations in the mouth of the opponent which the text cannot sustain... What has hindered the scholars is the paucity of explicit information on the opponents. All we really know is that they were Jewish (2 Corinthians 11:22) and outsiders (11:4). Beyond that we may infer that they preached a different Jesus from Paul (11:4), were intruding into his sphere of ministry (10:12-18), were receiving financial support (11:12) and were behaving in a heavy handed manner (11:18-20). Much more we cannot say. We simply know too little about the opponents to construct an adequate background to Paul’s teaching... But this does not mean that our attempt to make sense of Paul’s paradoxical language is bound to fail. For it is possible to construct the background to his teaching without recourse to a full understanding of his opponents...The assumption is that the criticisms against Paul originate with the opponents... But this assumption neglects the possibility that there may have been discontent with Paul long before the opponents arrived on the scene. If so the criticisms go back to the Corinthians themselves, in which case the opponents would merely exploit a situation which had already turned against Paul... On this reckoning, it would be Paul’s own converts who represent his chief opposition. Indeed it is certainly to them and not the opponents, that he directs his

teaching in 2 Corinthians (kursivering Pretorius, 2003:26).”Savage se standpunt rakende die koppeling van 1 en 2 Korintiërs is relevant (vergelyk 2.1.4), en gee ‘n breedvoerige uiteensetting wat daarin slaag om die ontleding van die Korintiërs beter te verstaan asook gedetailleerde bevindings oor hulle opponente. ‘n Opponent het tog ‘n swak plek nodig en die swak plek is binne die gemeente self (Wolmarans, 1999:1512, Pretorius, 2003:26).

Savage (1996:12) lys ‘n reeks klagtes uit 2 Korintiërs. Volgens Pretorius (2003:26) was die gemeente in Korinte was ontevrede en ongemaklik met Paulus se:

- weiering om te spog (“boast”) (11:19);
- fisieke voorkoms (10:10a);
- kommunikasie (10:10b en 11:6);
- weiering om finansiële bydraes van hulle te ontvang (11:7-11; 12:13-14)

Die besware is nie teologies van aard nie, maar kultureel gebonde en agter hierdie besware skuil geestelike wortels (Savage, 1996:12-13). Savage deel sy analise tweërlei, naamlik deur ‘n mensbeskouing en andersyds ‘n religieuse beskouing.

Die volledig gedokumenteerde kenmerke wat Savage (1996:19-34) noem, word deur Pretorius (2003:27) in opgesomde formaat weergegee en vir doeleindes van die navorsing vir hierdie sentrale probleem sal kenmerke kortliks tematies uiteengesit word:

Mensbeskouing:

Laat-Hellenisme beklemtoon die mens se vermoë om sy eie waarde te bepaal deur:

- *Individualisme*: filosowe beklemtoon menslike outonomie en self-waarde. Mense begin al hoe meer op hulself te fokus.
- *Status*: persoonlike eer (“*honour*”) is van die grootste belang. Alle mense behoort tot óf die hoë klas (*honestiores*) óf die lae klas (*humiliores*) wat deur eersgenoemdes as sonder enige dignitas beskou is. Die streng politieke hiërargie in die samelewing skep tog ‘n beduidende “middelklas” (ongeveer twee derdes van die samelewing). Primêr deur rykdom het hierdie groep aggressief probeer om hulle status te verhoog. Rykdom is verafgod en

armoede is verafsku. Beroepe en atletiek word ook nagejaag vir status. Witherington (1995:8) bevestig hierdie feit:

“The Corinthian people thus lived within an honour-shame cultural orientation, where public recognition was often more important than facts and where the worst thing that could happen was for one’s reputation to be publically.”

- Daar word twee hoofemas as sentrale probleem uitgewys deur Savage (1996:23) en sy gevolgtrekking van die sentrale probleem word soos volg uiteengesit:

“Selfverheerliking (‘self display’): Dit was algemeen in hierdie samelewing om jou persoonlike status so te vertoon dat elke lid van die samelewing sigbaar jou status kon waarneem. ‘Personal glory, doxa, became an ideal’ (Savage, 1996:23). Hierin het die Korintiërs ook ‘uitgeblink’”. (Savage, 1996:41)

“Kompetisie vir eer: geweldige kompetisie vir persoonlike eer veroorsaak eerstens trots en arrogansie ‘for many boasting itself became an activity worthy of honour’”. (Savage, 1996:24)

Godsdienstbeskouing:

Dit was algemene praktyk om verskeie gode te aanbid en offers te bring vir jou eie behoeftes en die bevrediging daarvan (Leuscher, 2004:19). Pretorius (2003:27) gee die essensie in die volgende eienskappe van hierdie mensgerigte lewensbeskouing:

- *Bygeloof versus rasionalisme*: mense word ontnugter deur rasionalisme van die filosowe en wend hulle na die bonatuurlike.
- *Soteria*: verlossing speel ’n belangrike rol. Verlossing gaan egter oor die bekom van voordele hier en nou en het min tot niks met ’n hiernamaals te make (Pretorius, 2003:28).
- *Mag en vertoon*: mense hunker na die vertoon van goddelike mag. *“They wanted to be thrilled by it and even terrified by it”* (Savage, 1996:29). Vir bekeerlinge staan persoonlike ervaring van hulle godsdienst voorop. Standbeelde is belangrik. Swakheid van ’n god is ondenkbaar (Quast, 1994:79).
- *Prediking*: arrogante orators is besonder gewild en lok skares op byna enige plek. *“Since people wanted to be amused, preachers specialized in startling*

effects, sensational topics, and powerful deliveries. Truth and knowledge were sacrificed on the altar of popular acclaim” (Savage, 1996:30).

- *Dogma*: min dogma. Mense stel belang in die krag (“power”) eerder as die persoonlikheid van die god. *“The bulk of religious people had little or no theology” (Savage, 1996:31).*
- *Verdraagsaamheid*: hoë mobiliteit van mense bring groot hoeveelhede godsdienste met mekaar in aanraking. Skynbaar in die lig van min dogma, is daar min wrywing behalwe wanneer een godsdienst eksklusiwiteit toe-eien (Pretorius, 2003:28).
- *Integrasie van kultiese aktiwiteit in die maatskappy*: godsdienst voorsien in die sosiale behoeftes van mense in die kosbedryf (tempels is voorsien van kombuise en eetplekke), skone kunste en vermaaklikheid word geïntegreer met die handel en politiek en in Korinte veral ook met die spele (Savage, 1996:51).
- *Saamgevat in een sin*: *“In short they wanted religion to serve them on their own terms – not to change them, but to exalt them” (Savage, 1996:34).*

Korinte is duidelik behep met die tydsgees wat ’n geweldige suigkrag op die bediening veroorsaak het (Alexander, 1977) en dit is duidelik dat die tendense wat in Korinte as stad omhels word, binne die Korintiërs gemeente ook omhels word, en dat hierdie tydsgees Paulus beweeg om die sentrale probleme aan te spreek. My gevolgtrekking sover is dat die gemeente geen fokus het nie, en daarom die tendense aangryp en hulle selfgesentreerde behoeftes wil bevredig.

Verwysing na die verhouding tussen wysheid en die sogenaamde “geestelikes” in 1 Korintiërs, waarna hier verwys word, word volledig ondersoek deur Pearson (1976:29, 30) in sy bespreking van die “volwassene-en-kind” beeldspraak (vergelyk 1 Kor. 2:6 en 3:1) en toon aan:

“The adult-child contrast is to be placed in the larger context of Hellenistic philosophical paraenetic usage-particularly that of Stoicism. The immediate background of the use is Hellenistic Diaspora Judaism, as represented particularly by Philo” (Pearson, 1973:28).

Alvorens daar in hierdie afdeling tot ’n gevolgtrekking gekom word, sal aangeneem word dat Pretorius (2003:31) se beredenering korrek is dat die sentrale probleem neerkom op “roem buite die Here”. Hy wys daarop dat Paulus wel roem, maar dat hy

'n ander standaard vir roem daarstel. Die argument is dat Paulus sy gesag beredeneer en aanbied volgens dit wat God deur hom doen. God het in sy raadsplan vir Paulus – en nie die vals apostels nie – vir die kerkplanting gebruik. Daarom is hy hulle geestelike vader (1 Kor. 4:15; Hafemann, 1990:85). Daarom roem die teenstanders valslik oor werk wat God deur Paulus gedoen het, asof dit hulle eie werk was. Hulle roem dus buite die mate (Hafemann, 1990:79). Daarteenoor kan Paulus in die Here roem (Hafemann, 1990:81).

In verband met valse roem, word dit verder uitgewys dat die valse roem, enige roem is wat nie in God setel nie, en daarom nie die eer aan God gee nie. Pretorius (2003:31) stel dit soos volg:

“Die gemeente roem dus met ‘roem’ wat God nie vir hulle afgemeet het nie en daarom leeg is” (Fil. 2:3; vergelyk Robertson, 1998 [Philip. 2:3]).

In Efesiërs 2:9 waarsku hy teen roem onder Christene asof hulle hulleself deur hulle goeie werke verlos het. In vers 10 maan hy dan die Efesiërs om te wandel in *die “goeie werke wat God reeds vooraf voorberei het”*. Vers 10 verwoord dus die ware roem teenoor die valse roem (a[metra] in vers 9. Valse roem sal roem, nie in die Here (1 Kor. 1:31) nie, maar buite die Here wees, welke roem demonies is (vergeelyk die verwysing na die Satan as die *“owerste van die mag van die lug”* [Ef. 2:2]).

Pearson (1976:29) argumenteer dat deel van die sentrale probleem is dat sommiges binne die gemeente hulleself as volwassenes beskou het omdat hulle in hul eie oë geestelike wysheid besit het. Paulus sluit dan in 1 Korintiërs 2:6 en 3:1-2 aan by die teologiese terminologie van sy opponente en weerlê hulle wysheid deur hulle op hulle onvolwasse optrede in die gemeente te wys. Dieselfde geld vir die *“soeke na tekens”* (1 Kor. 1:22; vergelyk Pearson, 1973:45-47). Hierdie stellings verwys tereg dat die wysheid en kennis wat sommige lede aanvoer as die oplossing vir die sentrale probleme, juis die sentrale probleem is. Die fokus wat dus uit bogenoemde beredeneer word, setel in wysheid, kennis en tekens.

Die volgende gevolgtrekkings word gemaak rakende die sentrale probleme in die gemeente van Korinte. Vir doeleindes van hierdie studie sal daar slegs na enkele verwys word:

- 1 Korintiërs wys daarop dat die sentrale probleem die van partyskappe binne die gemeente van Korinte is (1 Korintiërs 1:10) (Pretorius, 2003:32)

- Geleerdes is nie eenstemmig oor die aard en identiteit van die partyskappe nie (1 Korintiërs) en wie die teenstanders van die Korinte is nie (Witherington, 1995:236).
- Korinte was in Paulus se tyd 'n bloeiende nuwe kosmopolitaanse stad met min kulturele wortels en toeganklik vir invloede van buite (Leuschner, 2004:27).
- Paulus kan getipeer word as 'n Grieks-Romeinse Jood en 'n Joodse Christen (Leuschner, 2004:20).
- Paulus is reeds 'n ervare en volwasse Christen wanneer hy die briewe aan die Korintiërs rig (Witherington 1995:2).
- Uitnemende opleiding in Judaïsme en kennis van die Grieks-Romeinse wêreld is deur Paulus bekom, en dit maak hom baie geskik as apostel vir die heidennasies en om Judaïstiese opponente te weerlê (Witherington, 1995:2).
- Die toerusting wat Paulus verkry het deur sy bekering tot die lewende Jesus Christus word gesien as een van die belangrikste aspekte van Paulus se lewe, naamlik die toerusting deur Christus self (Pretorius, 2003:21).
- Korintiërs 1:31 wys op die bevinding dat die sentrale aanleidende oorsaak vir die probleem, die gemeente van Korinte se roem buite die Here is (Savage, 1996:12).
- Deur die werk wat God self in Paulus doen, roem Paulus self ook, maar sy maatstaf vir roem is die werk wat God deur hom doen en nie sy eie krag nie, Paulus roem daarop dat Jesus Christus self, deur Paulus die werk doen, waarvoor sy teenstanders Paulus se werk om “*buite maat*” of “*nie in die Here nie*” te roem, gebruik as aanklag teen hom volgens 2 Korintiërs 10:13 (Hafemann 1990:81).

2.4.4 Die Fokus op Christus





Om die sentrale probleem aan te spreek in die navorsing, toon die probleemstelling en die werkplan aan waarop hierdie sentrale probleem uitgestip word, meer nog, die basisteoretiese antwoord te ondersoek. Die duidelikheid van die antwoord is so kosbaar dat dit in die Skrif 'n geheimenis genoem word volgens Efesiërs 1:9-10:

“Hy het kragtens sy besluit en voorneme die geheimenis van sy wil aan ons bekend gemaak en dit deur Christus tot uitvoering gebring op die tyd wat Hy daarvoor bepaal het. Sy bedoeling was om alles wat in die hemel en alles wat op die aarde is, onder

een hoof te verenig, naamlik onder Christus.”Efesiërs onderskryf so duidelik hoe Paulus hierdie sentrale “*gemeentelike probleme*” gaan hanteer deur sy fokus op Jesus Christus in 1 Korintiërs 2:2 aan te voer as die metode:

“...ek het my voorgeneem om niks anders onder julle te weet nie as Jesus Christus en Hom as gekruisigde.”

Pretorius (2003:34) betoog ’n positiewe oplossing op die aanleidende probleem wat in die vorige afdeling as ’n fokus op iets anders as die Here gerig is, te wete: wysheid, kennis en tekens, soos verder bespreek sal word. Die sentrale probleem is dat “*roem buite die Here*” (vergelyk 1 Kor. 1:31) is. Die metode om die basisteoretiese te bepaal aangaande die fokus op Jesus Christus, sal in die volgende paragrawe bespreek word, deur te illustreer hoe Pretorius (2003) sekere tekste ontleed het om die vraag te beantwoord: “*hoe kan die gelowige in die Here roem*”?

Die volgende visuele merkers word in die struktuur gebruik:
Argumente wat telkens op mekaar gebou word, is gemerk as ARG 1– ARG 10 ;
Die sinne waarin die fokus op die kruis die duidelikste gestel is, is in geheel geblok;
 merk die sinne waarin verdere beredenering of vrae voorkom;
 merk sinne waarin kontraste voorkom;
 merk die sinne wat doel of gevolgtrekkings/konklusies aandui;
Die begrippe wat verband hou met wysheid (hetsy van God of die wêreld) of dwaasheid, is <u>onderstreep</u> ;
Die begrippe wat verband hou met tekens/mag/uiterlike vertoon, is <i>skuinsgedruk</i> ;
Die begrippe wat verband hou met Christus/die verkondiging van die kruis/evangelie/redding/geloof, is donker gedruk en met ’n † gemerk;
AANHALINGS UIT DIE OU TESTAMENT is donker gedruk in hoofletters en met  gemerk;

Figuur 1 – Eksegetiese Studie (Pretorius, 2003:36)

Figuur 2 tot Figuur 7 hieronder dien as aanbieding van die Skrifuitleg vir die fokus op Jesus Christus:

Aanleiding tot die diskoers (1 Korintiërs 1:17; vergelyk 1:10–16)

ARG 1 17 WANT Christus het my nie gestuur *om te doop* nie, maar om † die **evangelie te verkondig**, nie met

wysheid van woorde nie, sodat † die **kruis van Christus** nie
verydel mag word nie.

Figuur 2 – 1 Korintiërs 1:17 (Pretorius, 2003:36)

Wysheid en vertoon van mense versus God se “woord van die kruis” (1:18–25)

ARG 2 18 Want die † **woord van die kruis** is wel dwaasheid vir die wat verlore gaan, maar vir ons wat gered word, is dit die *krag van God*;

ARG 3 19 want 📖 **DAAR IS GESKRYWE**: Ek sal die wysheid van die wyse mense vernietig en die verstand van

die verstandige mense tot niet maak.

✍ 20 Waar bly die wyse? Waar bly die skrifgeleerde? Waar die redetwister van hierdie eeu? Het God nie die wysheid van hierdie wêreld dwaas gemaak nie?

ARG 4 21 Want aangesien in die wysheid van God die wêreld deur die wysheid God nie geken het nie, het dit God behaag om deur die dwaasheid van die † **prediking** die wat glo te red;

ARG 5 22 want die Jode vra 'n *teken* en die Grieke soek wysheid,

➤ 23 maar ons † **verkondig Christus wat gekruisig** is, 'n *struikelblok* vir die Jode en dwaasheid vir die Grieke;

➤ 24 maar vir † **die wat geroep is**, Jode sowel as Grieke: † **Christus**, die *krag van God* en die wysheid van God.

ARG 6 25 Want wat dwaas is by God, is wyser as die mense; en wat swak is by God, is sterker as die mense.

Figuur 3 – Die fokus op Christus die gekruisigde (Pretorius, 2003:37)

Dit is duidelik uit Figuur 3, dat wysheid en skrifgeleerdheid nie erken word as die basis van geloof in God nie, en dat die formele verstaan van die Skrif nie 'n persoon by God sal bring nie. Die wysheid van die woorde van die Kruis, is dwaasheid vir die wat nie glo nie. Die wysheid wat nodig is, is Jesus die Gekruisigde en dit is spesifiek

die verkondiging van Jesus Christus wat gekruisig is, wat 'n struikelblok word vir die Jode en die Grieke. Die Jode soek tekens, en die Grieke soek wysheid.

God verhef juis die swakke en die dwase! (1:26–31)

ARG 7 26 Want let op julle roeping, broeders: julle is nie baie wyse na die vlees nie, nie baie magtiges, nie baie edeles nie;

➤ 27 maar wat dwaas is by die wêreld, het God uitverkies om die wyse te beskaam; en wat *swak* is by die wêreld, het God uitverkies om wat *sterk* is, te beskaam;

➤ 28 en wat onedel is by die wêreld en wat verag is, het God uitverkies en wat niks is nie, om wat iets is, tot niet te maak,

☞ 29 sodat geen vlees voor Hom sou roem nie.

➤ 30 Maar deur Hom is julle **† in Christus Jesus**, wat vir ons geword het wysheid uit God en *geregtigheid en heiligmaking en verlossing*.

☞ 31 Daarom, soos **☞ GESKRYWE IS**: Die wat roem, moet in die Here roem.

Figuur 4 – 1 Korintiërs 1:26-31 (Pretorius, 2003:37)

Dit is eerstens duidelik dat Paulus se argumente hier teenstrydig is met dit wat die wêreld leer, en dat God in geen onduidelike terme vereis dat daar geroem moet word in SY krag, en nie die wysheid en *sterkes* volgens die kriteria in die konteks van Korinte nie. Dit is duidelik dat God die swakkes kies, sodat hulle dan roem in God. Die fokus weereens op Christus Jesus, waarin hierdie wysheid, geregtigheid, heiligmaking en verlossing setel. Belangrik hier is dat Christus Jesus ook die pad van heiligmaking geword het en daarom die wysheid en kennis van mense oor die proses van heiligmaking tot niet maak, sodat daar in Christus Jesus alleen geroem kan word!

“Ek is ook swak en dwaas”: Paulus se fokus in sy bediening aan die gemeente (2:1–5)

✍ 1 EN toe ek by julle gekom het, broeders, het ek nie aan julle die **getuienis van God** kom **verkondig** met *voortreflikheid van woorde* of van wysheid nie,

ARG 8 2 want ek het my voorgeneem om **† niks anders onder julle te weet nie as Jesus Christus en Hom as gekruisigde.**

✍ 3 Ek was ook by julle in *swakheid en in vrees en in veel bewing*;

✍ 4 en my rede en my **† prediking** was nie in oorredende woorde van menslike wysheid nie, maar in die *betoning van gees en krag*,

☞ 5 sodat julle geloof nie in wysheid van mense sou bestaan nie, maar in die *krag* van God.

Figuur 5 – 1 Korintiërs 2:1-5 (Pretorius, 2003:37)

Nadat Paulus die “*wysheid en insig*” in 1 Korintiërs kommunikeer, argumenteer hy steeds dat hy nie met wysheid en geleerdheid die getuienis van God verkondig het nie, maar alleen deur die fokus op Jesus Christus, en hy voer ’n nuwe dimensie as uitset vir die gemeente, naamlik om te weet wie JESUS CRISTUS die opgestane Here is. Paulus voer aan dat die Heilige Gees, aan hom die wysheid, kennis en insig gee, om Jesus Christus te weet.

Die swakheid van die “woord van die kruis” en krag van die Gees van God in die volwassenes in Christus (2:6–16)

- 6 Tog spreek ons wysheid onder die volwassenes,
- maar 'n wysheid nie van hierdie wêreld, of van hierdie wêreld se heersers, wat vergaan nie.
- 7 maar ons spreek die wysheid van God, wat bestaan in verborgenheid *wat bedek was* en wat God van ewigheid af voorbeskik het tot *ons heerlijkheid*,

✍ 8 wat niemand van die heersers van hierdie wêreld geken het nie – want as hulle dit geken het, sou hulle die † **Here van die heerlijkheid** nie *gekruisig* het nie -

- 9 maar 📖 **SOOS GESKRYWE IS**: Wat die *oog nie gesien* en die *oor nie gehoor* en in die hart van 'n mens nie opgekom het nie, wat God berei het vir die wat Hom liefhet.
- 10 maar God het dit aan ons deur sy *Gees geopenbaar*, want die Gees ondersoek alle dinge, ook die dieptes van God.

ARG 9 11 Want wie van die mense weet wat in 'n mens is, behalwe die gees van die mens wat in hom is? So weet ook niemand wat in God is nie, behalwe die Gees van God.

- 12 Ons het ewenwel nie die gees van die wêreld ontvang nie, maar die Gees wat uit God is, sodat ons kan weet wat God ons uit genade geskenk het.
- ✍ 13 Daarvan spreek ons ook, nie met woorde wat die menslike wysheid leer nie, maar met dié wat die Heilige Gees leer, sodat ons geestelike dinge met geestelike vergelyk.
- 14 maar die natuurlike mens neem die dinge van die Gees van God nie aan nie; want dit is vir hom dwaasheid en hy kan dit nie verstaan nie, omdat dit geestelik beoordeel word.
- 15 Maar die geestelike mens beoordeel wel alle dinge; self egter word hy deur niemand beoordeel nie.

ARG 10 16 Want wie het die sin van die † **Here** geken, dat hy Hom sou kan onderrig?

- Maar ons het die sin † **van Christus**.

Figuur 6 – 1 Korintiërs 2:6-16 (Pretorius, 2003:37)

Paulus argumenteer weer dat menslike wysheid, nie die roem aan God gee nie, en dat dit juis hierdie menslike wysheid was wat mense blind gemaak het vir God. In argument 10, is dit nogmaals duidelik dat die sin (wysheid) Jesus Christus is.

2.4.5 Wat beteken die “woord van die kruis”?

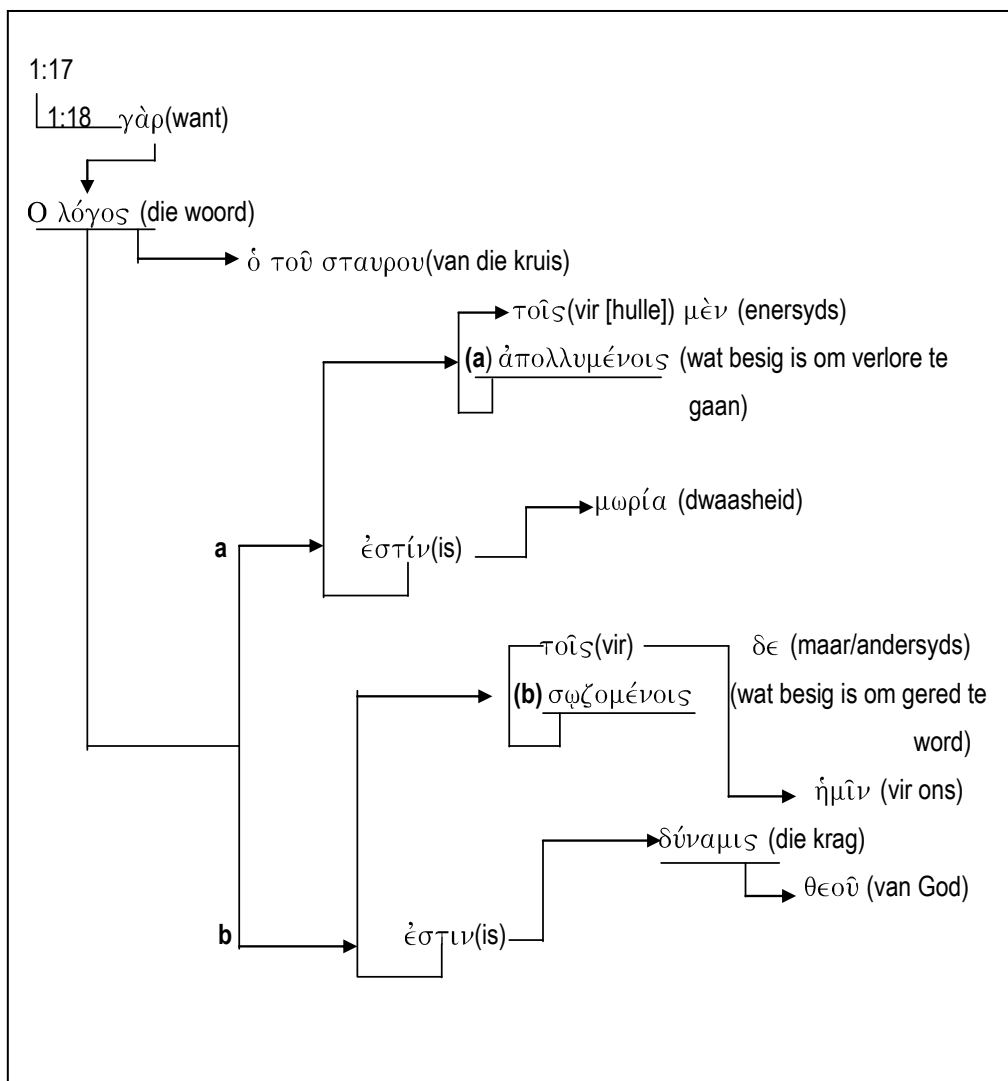

Figuur 7 – Sintaktiese ontleding van 1 Korintiërs 1:18 (Pretorius, 2003:53)

Pretorius (2003:41) maak die volgende gevolgtrekkings uit die sintaktiese ontleding van Figuur 7: Figuur 7 – Sintaktiese ontleding van 1 Korintiërs 1:18:

- Die “woord van die kruis” word in die sinskonstruksie in die fokusposisie geplaas.
- Deur twee groepe te onderskei wat staan of val by die “woord van die kruis”, word laasgenoemde as fokuspunt van Paulus se betoog verder beklemtoon.
- Deur “dwaasheid” en “krag van God” in die sinskonstruksie met mekaar te kontrasteer word die aansporing/vermaning om die “woord van die kruis” as

fokuspunt te aanvaar en die dwaasheid van die wêreld te verwerp, beklemtoon.

- Dit is dus duidelik dat Paulus se fokus in 2:2 reeds met 1:18 aangekondig word.

Louw en Nida (1996:27) bring verdere duidelikheid deur daarop te wys dat die “woord van die kruis” na die letterlike houtkruis en daad van die kruisiging verwys, en die Romeinse simbool van veragting en eerloosheid, wat in die konteks van Korinte goed begryp is. Die kruis verwys dus na Jesus Christus se uiterse lyding, en die begrip hiervan weerlê die Grieke se wysheid.

Die kruis is vir die Jode ook 'n veragting omdat enige iemand wat aan 'n kruis hang as 'n vervloekte gesien is (Witherington, 1995:109).

Die fokus op Christus word dus ontplooi deur gebruik te maak van “Woord” teenoor “Wysheid” en “Roem” en “Eersug” teenoor “Kruis”. Die duidelike betoog van Paulus, dat die kennis van Jesus Christus elke menslike argument en menslike roem weerlê en as dwaasheid aanvoer.

2.4.6 Die fokus op Christus (1 Kor. 1:22-25)

Die laaste deel wat uit Korintiërs behandel word, sal die duidelikste ontleding wees, waar die fokus op Jesus Christus die enigste ware wysheid is, en verder dat die fokus op Hom die enigste primêre uitset van 'n Christen is, deur Hom te ken, en Hom te weet. Pretorius (2003:49) meen dat die belangrikste afleiding is dat die verkondiging van Christus sentraal staan.

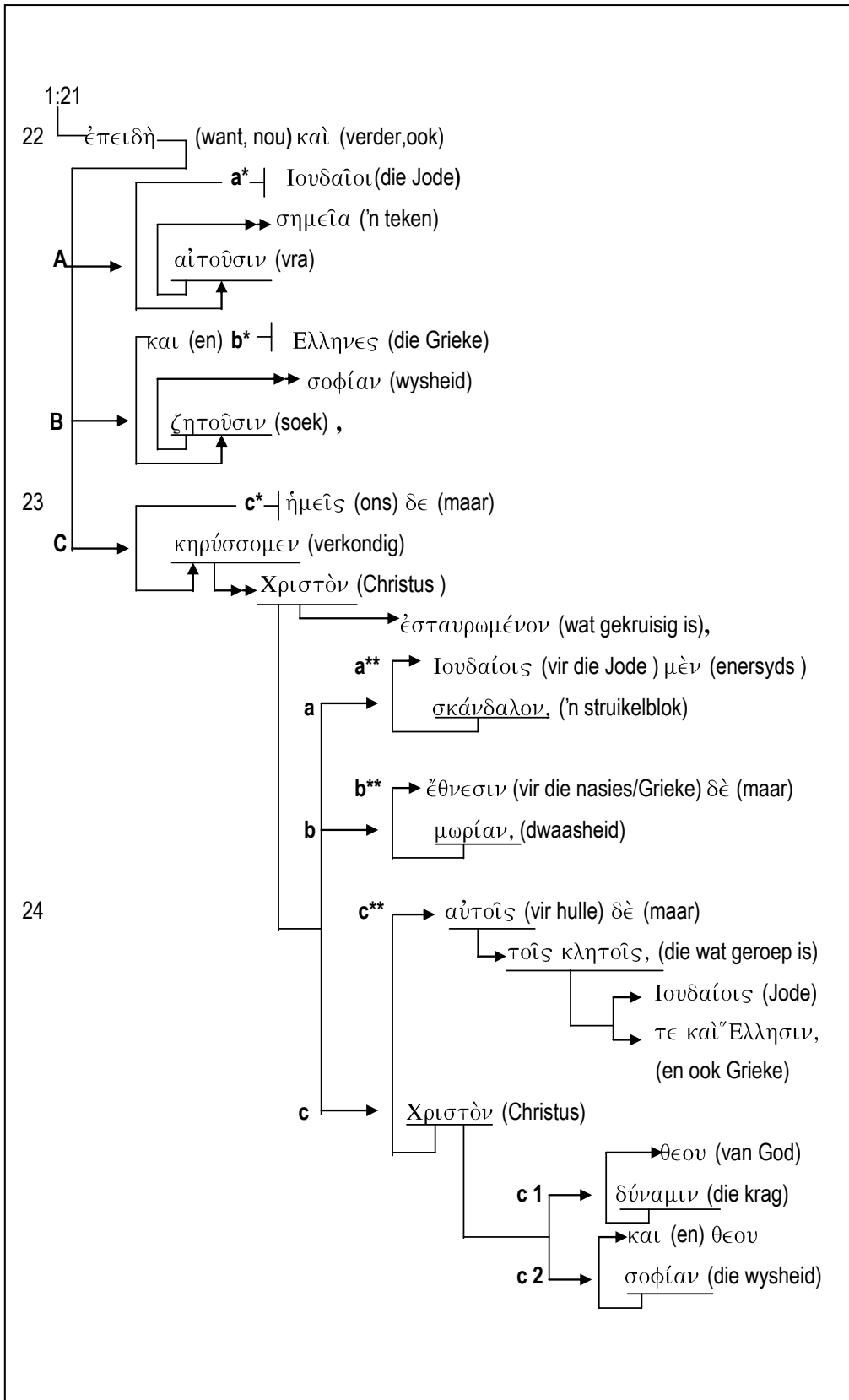

Figuur 8 – Sintaktiese ontleding van 1 Korintiërs 22:24 (Pretorius, 2003:53)

2.4.7 Sintaktiese ontleding 1 Korintiërs 1:22-24

Potgieter (2001:217) wys daarop dat die teenwoordigheid van die Koninkryk alleen gevind word in die PERSOON van Jesus Christus. Wat as die “woord van die Kruis” verkondig word, is Christus se persoon. Die byvoeging “wat gekruisig is” wys op die voltooiing van Christus se volmaakte werk (Louw & Nida, 1996: [28.1]).

In 1 Kor. 2:2 herhaal Paulus “Christus wat gekruisig is” as die enigste fokus van sy bediening, wat bewys dat hy hierdie misterie van die kruis ken. Die konstruksie van die Griekse sin in 1 Kor. 2:2 stel die fokus op Christus besonder sterk (Pretorius, 2003:53).

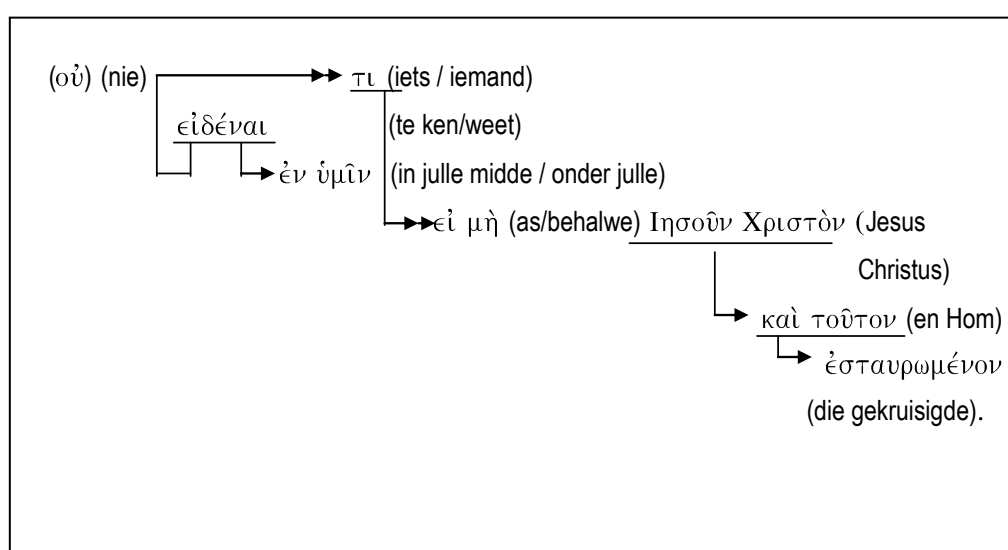

Figuur 9 – Die fokus op Christus (Pretorius, 2003:53)

Paulus wou een iets/iemand weet en ken en Paulus stel dat hy iemand wil ken en weet, en dit as Jesus Christus en Hom die gekruisigde. Die opbou na hierdie fokus, is duidelik voorgestel en waarneembaar.

2.4.8 Voorlopige samevattende gedagte

Die soeke na wysheid en tekens in die teenwoordigheid van Christus moet uitgewys word. Die Jode in Jesus se tyd kon wysheid en tekens by Hom soek, sonder om in Hom self te glo (vergelyk Joh. 2:23; 6:26; Mark. 12:37b en Jesus se persoonlike uitnodiging aan die “kinders” in plaas van die “wyses” in Matt.11:28). Wie wysheid en tekens buite Jesus Christus soek, is steeds met die twee basiese afgode van die mensdom besig (Pretorius, 2003:51).

Wie die Persoon van Christus verwerp, verwerp God self, en hy is dwaas, en bied weerstand teen die “woorde van die kruis” en bied weerstand teen God self. Wie Hom het, het in Hom alles. So iemand het reeds die “teken” en die “wysheid”. Die grootste wonder vind plaas as iemand Jesus waarlik ontmoet. Brown (soos aangehaal deur Pretorius, 2003:51) som dit treffend op deur die titel van haar stuk “*The gospel takes place*”, dit wil sê vind plaas, kry ’n staanplek en verleen nuwe status aan die ontvanger. Hiervan is die kruis die teken van totale magteloosheid van die mens en dat iemand nou deel in die wonder van die kruisgebeure as reddende krag van God oor die dood (vergelyk 1 Korintiërs 1:18; 1:24; 2:5; Rom. 1:16; Matt. 11:27; Matt. 28:18). Wysheid is kennis wat kundige aktiwiteit of prestasie moontlik maak, die vermoë om te kan verstaan sodat iemand reg kan optree (Louw & Nida, 1996 28.8; 32.32; 32.37; 32.41]). Wie Jesus Christus het, beskik deur Hom oor krag en wysheid (1:24). Christus is “*die krag van God en die wysheid van God*” (1:24). 1 Korintiërs 1:24 word inhoudelik treffend herhaal in 1:30: “*Maar deur Hom is julle in Christus Jesus, wat vir ons geword het wysheid uit God en geregtigheid en heiligmaking en verlossing*” (Pretorius 2003:51).

2.4.9 Basisteoretiese beginsels

- Die fokus op Christus in Korintiërs 1 en 2 wys daarop dat met reg gepraat kan word van die “*groot fokus*” (2.4.2-2.4.6), ’n benaming wat verder in die studie gebruik sal word (Pretorius, 2003:88).
- 1 Korintiërs is as veld van ondersoek gekies omdat Paulus, meer eksplisiet as in ander briewe, reg aan die begin ’n bepaalde fokus of vertrekpunt aankondig as “*om niks anders onder julle te weet/ken as Jesus Christus en Hom as die gekruisigde*”.
- Die “*woord van die kruis*” eie aan Korintiërs dui vanweë die spesifieke konteks die fokus op Christus aan. Daarom kan van die groot fokus gepraat word (Pretorius, 2003:88).
- Die fokus op Christus die gekruisigde beteken dat ’n gemeente, en inklusief die jongmense/jeug van die gemeente deur die werking van die Gees ’n persoonlike verhouding met Jesus Christus moet nastreef.
- Die fokus op Christus word teenoor wysheid en tekens gestel, en verleen dus ’n ander dimensie aan ’n geloofsgemeenskap, of vir doeleindes van hierdie studie, jeugbediening.

- 'n Jeugbediening wat op Jesus Christus fokus sal roem in die Here, en niks anders leer as Jesus Christus die gekruisigde nie.

2.5 DIE GROOT GEBOD: LIEFDE

2.5.1 Basisteoretiese perspektiewe van die groot gebod

2.5.1.1 Inleiding

Die hipotese wat in hierdie hoofstuk gestel word, is dat liefde die gesindheid beskryf waarmee die jeugbediening uitgevoer behoort te word. Die paradigma van hierdie studie volg 'n inklusiewe benadering van jeugbediening, waar daar dus na 'n gemeente verwys word, sluit dit die jeugbediening en jong volwassene in.

Die fokus op Christus gee aanleiding tot oorvloedige liefde by Paulus en hierdie oorvloedige liefde is die raamwerk waarbinne Paulus bedien (Pretorius, 2003:93).

'n Verdere hipotese wat ondersoek sal word in hierdie gedeelte van die basisteorie, is dat waar Jesus Christus aan jeug "bedien" word, dit binne dieselfde raamwerk van oorvloedige liefde gedoen moet word, om sodoende die boodskap van die Skrif na die jong gelowige in 'n gemeente se jeugbediening oor te dra.

Pretorius (2003) se navorsing rakende die Groot Gebod: Meer Liefde, as 'n Sleutel tot Gemeentebou sal in die basisteorie ondersoek word as sleutel tot jeugbediening en om verdere perspektiewe te verskaf vir gebruik in hierdie studie. Filippense 1:2-11 word vir hierdie basisteoretiese gedeelte gebruik, aangesien die gebed om toenemende liefde daarin vervat word.

2.5.1.2 Die groot gebod in Filippense 1:1-11

Die groot gebod word direk deur Jesus Christus self aangekondig, en vandaar volg die benaming dat Liefde die groot gebod is, volgens Markus 12:29-33:

"Jesus antwoord hom: Die eerste is: 'Luister, Israel, die Here ons God is die enigste Here. Jy moet die Here jou God liefhê met jou hele hart en met jou hele siel, en met jou hele verstand en met al jou krag.' Die tweede is: 'Jy moet jou naaste liefhê soos jouself.' Geen ander gebod is groter as die twee nie." Keener (1999:531) beweer dat die liefdesgebod die hele etiese denksistiem saamgevat het en wys op Jesus se uitspraak en die gesaghebbende invloed daarvan in die uitlewing van geloof:

“The distinctive primacy that love plays in virtually all early Christian ethics would not have been possible had the Christians not derived this primacy from the mouth of the one Teacher who united them. Thence comes the early Christian “law of love” (cf. Rom. 13:8-10; Gal. 5:14; Joh. 13:34).” In die Filippense brief word die “groot opdrag” reeds aan die begin van die boek openbaar, en vervolgens word hierdie gebod progressief geopenbaar in die res van die Filippense. Die groot gebod gee ook die metode waarvolgens konflik onder gelowiges hanteer moet word, en dit bou voort op die groot fokus. (Pretorius, 2003:96)

2.5.1.3 Die groot gebod in Filippense vir toename in oorvloedige liefde

Agtergrond en tema van die brief aan Filippense

Filippi was 'n Romeinse kolonie geleë in die noorde van Griekeland en destyds bekend as Masedonië. Filippi was 'n florerende handelstad en 'n belangrike stad (Handelinge 16:12), geleë op die grens van Europa en Asië. Paulus, Silas, Timoteus en Lukas het die Egeïese See omstreeks 50 na Christus van Klein-Asië af oorgesteek en by Filippi aan wal gegaan (Hand 16:11-40). Die gemeente in Filippi het hoofsaaklik uit nie-Jode bestaan (Van Rensburg, 1993:1838). Die meerderheid van Filippi se bevolking het uit Romeinse burgers en oud-soldate bestaan.

Paulus skryf hierdie brief vanuit die gevangenis na sy inhegtenisname in Rome en hy rig hierdie skrywe om te bevestig dat hy dankbaar is dat hy mag ly ter wille van die evangelie (Van Rensburg, 1993:1839).

Daar is groot verskille binne die retories-kritiese metode onder skrywers oor wat die eintlike sentrale tema van Filippense is. In dié verband bevestig Pretorius (2003:115) in sy navorsing dat die daadwerklike liefde tot God en tot mekaar, as die sentrale tema gesien kan word. Die aanname word gemaak dat Filippense die horisontale dimensie (mense tot mekaar) illustreer en koinonia deur sommige skrywers as die sentrale tema beskou word. Andere skrywers bring slegs die vertikale dimensie (God en mense tot mekaar) in berekening. Pretorius (2003:115) se navorsing toon dat beide hierdie dimensies waar is en beskou kan word as Jesus se gebod soos in Markus 12 beskryf naamlik “*Liefde tot God en Liefde tot mekaar*”.

2.5.1.4 Christus se oorvloedige liefde in Filippense

Filippense 1:3-11:

“Danksegging en gebed vir die gemeente.

*Ek dank my God elke keer as ek aan julle dink. In al my gebede bid ek altyd met blydskap vir julle almal, omdat julle van die eerste dag af tot nou toe **saamgewerk** het aan die verkondiging van die evangelie. Ek is veral ook daarvan oortuig dat God, wat die goeie werk in julle begin het, dit end-uit sal voer en dit sal voleindig op die dag wanneer Christus Jesus kom.*

*Dit is ook heeltemal reg dat ek so oor julle almal dink, omdat julle my na aan die hart lê. Julle **deel immers almal** saam met my in die genade wat God my gee, sowel in my gevangenskap as in my verdediging van die evangelie en die bevestiging van die waarheid daarvan. God is my getuie, Hy weet hoe ek na julle almal verlang met die **liefde van Christus Jesus** in my hart.*

*Ook **bid** ek dat julle **liefde al hoe meer sal toeneem in begrip en fyn aanvoeling**, sodat julle die dinge sal kan onderskei waarop dit werklik aankom. Dan sal julle op die dag wanneer Christus kom, onberispelik en sonder blaam wees, en deur Jesus Christus sal julle geheel en al in die regte verhouding met God wees, **tot sy lof en eer.**” (kursivering HvD)*

Die sentrale tema in Filippense 1:3-8 is gemeenskap (koinonia). Hierdie meewerking aan die evangelie kweek eenheid binne die gemeenskap en het daarom intieme “fellowship” tot resultaat (Dreyer, 1998:38). Hierdie gemeenskap kom horisontaal (mens tot mens) en vertikaal (mens tot God) voor (O’Brien, 1977:25).

Filippense 1:3-8 word ook deur Pretorius (2003:103) ondersoek aan die hand van die dink en bid terme, waar Paulus eerstens te kenne gee dat hy aan die gemeente dink, daarna dat hy voorbidding doen, maar eers die inhoud van die voorbidding terughou. Die voorbidding handel oor danksegging en hoe die gronde vir danksegging uitgebrei word, naamlik die gemeenskap aan die evangelie.

Die impak wat Jesus Christus se liefdesgemeenskap op Paulus het, word deur die begrippe in 1:3-8 onderstreep en daar word aangetoon dat die effek van Christus se liefde juis die voorbidding en blydskap laat realiseer (Pretorius, 2003:107).

Walvoort & Zack (1985) wys daarop dat hierdie liefde wat Paulus vir die gemeente het setel in die oorweldigende liefde wat hy van Christus self beleef:

“Paul called on God to witness to his feelings toward the Philippians. Paul was aware – as were his readers – that they could not know his heart. But God knew it perfectly. The affection Paul had for his readers was no mere human interest or attraction. It originated with the Lord Jesus Christ Himself. Christ’s love had so overwhelmed Paul that His affection was Paul’s very own. The fact that Paul told this to the Philippians demonstrates the reality and intensity of his praise for them.”

Filippense 1:3-8 toon 'n progressiewe opbou na die gebed om toenemende liefde in 1:9-11 en hierdie gebed spruit voort uit Christus se oorvloedige liefde wat Paulus beleef (Heitink, 1999:99).

2.5.2 Die gebed tot meer oorvloedige liefde

Filippense 1:9-11:

“Ook bid ek dat julle liefde al hoe meer sal toeneem in begrip en fyn aanvoeling, sodat julle die dinge sal kan onderskei waarop dit werklik aankom. Dan sal julle op die dag wanneer Christus kom, onberispelik en sonder blaam wees, en deur Jesus Christus sal julle geheel en al in die regte verhouding met God wees, tot sy lof en eer.”

Die hoof onderwerp van Filippense 1:9-11 is die toenemende liefde en die effektiwiteit van hierdie liefde wat gemeet sal word daaraan dat diegene sonder blaam geheel en al in die regte verhouding met God is (Oostenbrink, 1996:16). Dit is ook in hierdie gedeelte duidelik dat die lof aan God toe kom en soos in die vorige gedeelte roem Paulus weer in God.

Paulus beklemtoon dat hy voortdurend bid en dui aan dat die kern of basis van die inhoud van sy gebed die toenemende liefde is. Volgens Houlden (1977:53) beskryf liefde Paulus se hele gesindheid en sy hele bediening aan die Filippense.

Paulus neem dit nie op homself om hulle liefde te laat toeneem nie, maar laat dit oor aan God en daarom bid hy dat dit sal toeneem. Verder impliseer toeneem ook dat dit nie eenmalig afgehandel is nie, maar eksponensieel sal toeneem. Hy verklaar ook dat dit deur God se werking is en dat dit bereik kan word deur gebed.

Volgens Wuest (1997 [Philippians 1:9]) veronderstel die kennis wat opgedoen word, 'n intieme verhouding met Jesus Christus en Jesus Christus as die kennisinhoud self. Omdat God die goeie werk in die mens begin het, sal God dit ook in hulle bly bewerk. Die gebed vir Filippi is dat hulle liefde oorvloedig sal toeneem.

Pretorius (2003:115) gee duidelike en breedvoerige gevolgtrekkings ten opsigte van Filippense 1:9-11:

- Die opdrag van liefde tot God en liefde tot jou naaste, word deur Jesus Christus self as die grootste tweeledige gebod gegee.
- Paulus se oorvloedige liefde as die groot gebod, word progressief deur die Skrif deur die Heilige Gees geopenbaar. Die brief aan die Filippense is as veld van ondersoek gekies, aangesien die brief met 'n gebed om toename in oorvloedige liefde begin.
- Struktuurontleding deur verskillende metodes in resente navorsing sonder gemeenskap (koinonia) aan die evangelie as belangrikste tema uit. Navorsing verdiskonteer nie die werklike impak van die liefde voldoende as 'n paradigma wat met die sentrale tema vervleg is nie, terwyl die teks self hierdie paradigma beklemtoon.
- Die "*bid- en dinkbegrippe*" is 'n uitbreiding op koinonia, en toon aan dat laasgenoemde tema deur 'n struktuur van horisontale (mense tot mekaar) en vertikale (God en mense tot mekaar) dimensies omring en begrond word-dus daadwerklike liefde tot God en tot mekaar.
- 'n Sintaktiese ontleding deur Pretorius (2003:108) van Filippense 1:9-11 toon aan dat die toename in oorvloedige liefde die sentrale objek of bede van Paulus se gebed is.
- Die wyse waarop oorvloedige liefde moet uitbrei, word vervat in die begrippe: kennis en fyn aanvoeling.
- Wanneer die liefde toeneem in kennis en fyn aanvoeling, sal die huidige lewe en die lewe hierna (by die voleinding) vrug dra, sodat gelowiges in hierdie lewe kan onderskei tussen belangrike en minder belangrike sake. Wanneer Christus weer kom sal hulle/ons volkome rein wees, vol van die vrugte van Christus se geregtigheid.
- Dit sal geskied met die primêre doelwit, naamlik, tot lof en eer van God.

2.5.3 Basisteoretiese perspektiewe uit die res van die Nuwe Testament vir die toename in liefde

Daar is aangetoon dat die gebed om liefde 'n sleutel is in die brief aan die Filippense. Daar sal nou kortliks na ander skrifgedeeltes verwys word om die progressiewe openbaring van die groot gebod in die res van die Nuwe Testament aan te toon.

2.5.3.1 Liefde as sleutel in 1 en 2 Petrus

In 1 en 2 Petrus word verskeie temas aangedui wat konflik in hierdie Christene veroorsaak (Pretorius 2003:133), die konflik het verskillende vorme aangeneem, soos:

- Kwaadpraterij teen Christene
- Christenvroue wat vanweë hulle Christenskap konflik in die huwelik beleef
- Christene wat kwaad met kwaad vergeld het
- Verder was daar in die gemeente 'n gebrek aan eensgesindheid
- Daar was 'n gebrek aan gasvryheid en 'n gekla
- Daar was konflik met ouderlinge wat baasgespeel het
- Daar was veral konflik met dwaalleraars

In 1 Petrus 1:22-23 word die fokus duidelik op die Liefdesgebod gerig, en volgens Louw & Nida (1996 [13.55]) word hierdie openbaring duidelik aan die wedergeboorte gekoppel:

“Noudat julle in gehoorsaamheid aan die waarheid gereinig het om mekaar as broers ongeveer lief te hê, moet julle mekaar dan ook van harte en vurig liefhê. Julle is immers weergebore, nie uit verganklike saad nie, maar uit onverganklike saad: die lewende en ewige woord van God.”

2.5.3.2 Liefde as sleutel in 1 Tessalonisense 1:2-3

Liefde word hier ook as 'n toenemende, progressiewe handeling beskryf met die woord “*inspanning*”, wat lei tot die fokus op Jesus Christus:

“Ons dank God altyd vir julle almal wanneer ons in ons gebede aan julle dink. Sonder ophou bring julle dan voor God ons Vader in herinnering die werk van

julle geloof, die inspanning van julle liefde en die volharding van julle hoop op ons Here Jesus Christus.”

2.5.3.3 Liefde as sleutel in 1 Tessalonisense 2:12

“En mag die Here julle liefde vir mekaar en vir alle mense laat groei en oorvloedig maak, net soos ons liefde vir julle.”

Die toenemende liefde en progressiewe openbaring van liefde word duidelik as versoek gerig. Die woord “*groei*” wys daarop dat die vergestaltung van hierdie gebod nie, eenmalig afgehandel word nie, maar “*meer*” moet word. Die vertikale en horisontale beginsel word sigbaar aangebied, om hierdie sleutel vir die realisering van koinonia te bevestig.

2.5.3.4 Liefde as sleutel in Kolossense 2:2

“My doel daarmee is dat hulle bemoedig moet word. Hulle moet met liefde aan mekaar verbind wees en saam strewe na diep en volledige insig, sodat hulle God se geheimenis kan ken. Die geheimenis is Christus, en in Hom is al die verborge skatte van wysheid en kennis te vind.” Die sleutel vir die koinonia in hierdie gedeelte is die liefde wat gelowiges aan mekaar verbind. Die fokus op Jesus Christus, waarin wysheid en kennis te vinde is, word as basis en voorwaarde vir die verkryging van ’n diep en volledige insig aangebied.

2.5.3.5 Liefde as sleutel in 1 Tessalonisense 2:11-12

“Mag God ons Vader self en ons Here Jesus ons pad na julle toe oopmaak! En mag die Here julle liefde vir mekaar en vir alle mense laat groei en oorvloedig maak, net soos ons liefde vir julle.” In bogenoemde Skrifgedeelte is die vertikale verhouding en die horisontale verhouding, soos hierbo bespeek, weereens die basiese raamwerk waarvolgens die Christelike geloof uitgeleef word en bedien word. Verder is dit duidelik dat dit bewerk word deur God self met die fokus op Jesus Christus. Niemand kan dus op hulself roem nie. Die liefde jeens mekaar, is “*toenemend*”, met ander woorde dit groei en is nie ’n eenmalige afhandeling nie. Die tema “*meer liefde*” in hierdie bede, onderskryf die gebed in Filippense waar Paulus bid dat die liefde meer oorvloedig vir mekaar word.

2.5.3.6 Liefde as sleutel in 1 en 2 Johannes

In Johannes se geskrifte word Liefde as sleutel gegee, en is Liefde 'n uitstaande kenmerk. Liefde is in die Johannes briewe 'n baie praktiese saak wat in dade na vore moet kom.

Liefde tot God en tot die naaste, dus die vertikale en horisontale verhoudings, kom treffend na vore in:

2.5.3.7 Johannes 4:7-12.

“Geliefdes, ons moet mekaar liefhê, want liefde kom van God, en elkeen wat liefhet, is 'n kind van God en ken God. Wie nie liefhet nie, het geen kennis van God nie, want God is liefde. Hierin is God se liefde vir ons geopenbaar: sy enigste Seun het Hy na die wêreld toe gestuur sodat ons deur Hom die lewe kan hê. Werklike liefde is dít: nie die liefde wat ons vir God het nie, maar die liefde wat Hy aan ons bewys het deur sy Seun te stuur as versoening vir ons sondes. Geliefdes, as dit is hoe God sy liefde aan ons bewys het, behoort ons mekaar ook lief te hê. Niemand het God nog ooit gesien nie, maar as ons mekaar liefhet, bly God in ons en het sy liefde in ons sy doel volkome bereik.” Die kenmerke van kinders van God, is dat ons mekaar liefhet. Wanneer jy waarlik kennis het, sal die vrug van liefde in jou lewe sigbaar wees. Die keersy word gestel, dat wanneer jy liefdeloos optree, jy geen kennis van God het nie.

2.5.3.8 2 Johannes 5-7

“Dit is nie iets nuuts wat ek vir julle voorskrywe nie, maar 'n gebod wat ons van die begin af gehad het: ons moet mekaar liefhê. En liefde beteken dat ons volgens die geboorte van God lewe. Soos julle van die begin af gehoor het, is dit sy gebod dat julle in die liefde moet lewe.

Daar het baie misleiers te voorskyn gekom in die wêreld. Hulle erken nie dat Jesus die Christus is wat mens geword het nie. Dit is wat ek met 'die misleier', 'die 'antichris', bedoel.”

Die liefdesgebod is deur Jesus gegee en daarom is dit nie nuut nie. Dit rig ook die lewe van kinders van God. Volgens hierdie brief is die misleiers hulle wat nie Jesus Christus erken nie (nie die fokus op Jesus Christus het nie). In hierdie gedeelte is dit hulle wat dus ook nie Jesus Christus se gebod “*Lewe in Liefde*” onderhou nie.

2.5.4 Finale Gevolgtrekkings:

- Jesus gee self die liefdesgebod tot God en die naaste as die heel grootste gebod aan die kerk. Die groot gebod figureer ook sterk in die progressiewe Skrifopenbaring in die Nuwe Testament.
- Etlke navorsers kon volgens verskeie metodes beklemtoon dat gemeenskap/koinonia die vernaamste tema van Filippense is, maar het in gebreke gebly om die werklike impak van liefde wat blyk uit die brief, te verdiskonteer (Dreyer, 2004:42).
- Nadere ontleding van Filippense 1:3-11 toon horisontale (mens-tot-mens) en vertikale (God en mens tot mekaar) dimensies aan, wat aan 'n gemeenskap gegee word deur liefde as gebod voorop te stel. Die paradigma waarbinne bedien word is vanuit die liefdesgebod.
- Paulus se dank vir God se werk in die Filippense, sluit verskeie liefdesbegrippe in en hiermee sluit hy hulle almal doelbewus in sy liefde in., Hierby word ook verstaan dat die jong gelowige voluit deel het aan die liefdesgebod en soos dit waar is vir 'n gemeente is dit ook waar vir 'n jeugbediening.
- Paulus bid vir 'n toename in hulle oorvloedige liefde in kennis en fyn aanvoeling.
- Deelname aan die evangelie is effektief wanneer liefde toeneem in kennis en fyn aanvoeling. Oorvloedige liefde is effektief vir die huidige lewe asook vir die eskatologie (Pretorius 2003:137). Wanneer 'n gelowige kan onderskei tussen *“die dinge wat werklik vir God belangrik is”* en wanneer *“die liefde so toegeneem het”* sal 'n persoon ook vol wees van Christus se vrug van geregtigheid tot lof en eer van God.

2.5.5 Samevatting van basisteoretiese perspektiewe uit die groot gebod:

- Om die evangelie te bevorder in jeugbediening, moet daar eksponensieel in liefde toegeneem word, deur Jesus Christus te ken, dat die optrede en uitset van 'n jeugbediening gekenmerk word aan die oorvloedige liefde, fyn aanvoeling en onderskeiding van waarop dit werklik aankom.
- Wanneer die gebod wat deur Jesus Christus gegee word deur die vertikale en horisontale uitlewing van liefde realiseer, word die evangelie deur die impak van Jesus se liefde deur die Heilige Gees uitgeleef.

- Die toenemende liefde realiseer verder deurdat gereelde voorbidding vir mekaar en die jeugbediening gedoen word. Die groot gebod word deur gebed lewend gehou binne die bediening van die evangelie aan die jeug.
- 'n Jeugbediening se vrug sal tot Eer van God wees, wanneer die kenmerkende uitlewing van die liefdesgebod in elke lid die gestalte van Jesus Christus aanneem.

2.6 DIE GROOT OPDRAG: MAAK DISSIPELS

2.6.1 Basisteoretiese perspektiewe uit die groot opdrag

2.6.1.1 Inleiding

Die fokus op Jesus Christus is aangetoon as die eerste sleutel tot jeugbediening en dat wysheid, kennis en tekens nie die basis of fondament van 'n jeugbediening kan uitmaak nie. Dit word dus met reg gestel dat 'n jeugbediening geen ander uitset kan of mag nastreef as om 'n lewende verhouding met die persoon van Jesus Christus te fasiliteer en te bewerk nie. 'n Jeugbediening van 'n plaaslike gemeente sal hom dus primêr ten doel stel om niks anders te weet as Jesus Christus en hom te ken as die gekruisigde en opgestane Here nie.

Die groot gebod, naamlik liefde, word as vertikale en horisontale dimensie aangevoer wat deur die fokus op Jesus Christus in liefde oorgaan tot daad. 'n Toename in liefde word dus as sleutel en basis aangevoer vir die wyse waarop 'n jeugbediening in 'n gemeente behartig moet word. In elke aspek van jeugbediening sal die kriteria wees, om te besin waarop dit werklik aankom, deur die uitvoer van die liefdesgebod sal 'n bediening aan die jeug gestalte kry tot eer van God. Paulus tree in gebed vir die gemeente en derhalwe is bevind dat 'n gemeente die jeugbediening in gebed aan die Here moet opdra, sodat die toename in liefde tot daad kan oorgaan.

Jesus Christus gee self die taakoms krywing van die gelowige, kerk en jeugbediening, naamlik die "*groot opdrag*". Die missie van die jeugbediening is om as voertuig op te tree om God na die wêreld te bring en in hierdie gedeelte sal basisteoretiese aspekte ondersoek word, vir die dissipelmaking van lede van 'n jeugbediening. Deur te fokus op Jesus Christus, moet die groot opdrag uitgevoer word met toenemende liefde.

2.6.1.2 Die metode wat gevolg word en motivering vir die “groot opdrag”

Daar sal primêr ondersoek ingestel word of die “groot opdrag” soos nagevors deur Pretorius (2003:141-229) as sleutel tot jeugbediening kan dien. Matteus 28:16-20 sal aangebied word as keuse van basisteoretiese studie. Pretorius (2003:150) se trapleer as voorstelling vir die groot opdrag sal ondersoek word om die dissipelmaakproses te beskou, en ’n moontlike proses voor te stel in ’n jeugbediening.

2.6.1.3 Die ondersoek van Matteus 28:16-20 as basisteorie vir die groot opdrag

Die benaming groot opdrag verskyn die eerste keer in die King James Bible (Pretorius, 2003:142), en word algemeen aanvaar as ’n opdrag deur Jesus gegee, nie net aan die elf dissipels nie, maar aan die kerk. Die opdrag word deur die Bybel self beklemtoon, en word as die klimaks van die evangelie gesien en dit dien as die struktuur van die boek Handelingte (Witherington, 1998:110).

Die woorde: alle mag, en alle nasies en al die dae, wys volgens Ridderbos (1987:552) dat die opdrag omvattend is en aan meer as vyfhonderd mense (1 Korintiërs 15:6) deur Jesus as opdrag gegee is. Dit is deur Jesus gegee as die opdrag/missie wat deur Hom en saam met Hom uitgevoer moes word. Die kerk se bestaansreg word bevestig indien sy hierdie opdrag uitvoer. Die opdrag en roeping van die kerk is om na alle nasies en volke te gaan en volgelingen van Jesus Christus te maak, deur hulle te doop in die naam van die Vader, die Seun en die Heilige Gees, en hulle te leer om dit te onderhou (Keener, 1999:63).

Volgens Ridderbos (1987:552) word die finale opdrag aan die gelowiges in Jesus Christus in Matteus gegee en die toekoms van die kerk word deur hierdie opdrag bepaal. Pretorius (2003:144) gaan van die standpunt uit dat die “groot opdrag”, ’n belangrike sleutel wat Jesus voor die hemelvaart aan die kerk gegee het, die kern aandui waarvoor die kerk op aarde bestaan. Hierdie opdrag geld daarom ook vir ’n jeugbediening, en daar sal verder in hierdie studie gepoog word om te bepaal hoe ’n jeugbediening hierdie opdrag kan uitleef, om hulle bestaan te kwalifiseer.

2.6.1.4 Matteus

Volgens Elwell & Comfort (2001:886) is daar nie volkome duidelikheid oor wie die skrywer van die boek Matteus is nie, hoewel daar aanvaar word dat dit Matteus self

is. In geen ander evangelie word na Matteus verwys as 'n tollenaar nie, hy verwys na homself as een. Die tollenaar was in die Joodse konteks, die laagste nering wat iemand kon beklee en Matteus verwys na homself, as hierdie uitgeworpene in die Joodse gemeenskap (Elwell & Comfort, 2001:886).

Daar is redelike sekerheid dat Matteus geskryf is voor die vernietiging van Jerusalem in sewentig na Christus. Volgens Elwell & Comfort (2001:886) is die evangelie hoofsaaklik vir die Grieks-sprekende gemeenskap geskryf en is skrywers dit eens, dat Matteus deur 'n Christen vir die Christene geskryf is. Daar word aanvaar dat Matteus dus 'n kardinale boodskap aan die kerk gee, wat die groot opdrag soveel meer in konteks plaas as dié opdrag vir die kerk.

Die kern boodskap van Matteus handel oor die goeie nuus van die Messias-Koning. Elwell en Comfort (2001:887) stel die temas soos volg:

“Matthew’s leading theological themes may be identified as the Son of God (Jesus is Yahweh incarnate, “God with us”), the kingdom of God (in Jesus, God is invading history to inaugurate his final rule), the salvation of God (as the servant-king, Jesus has come to “save his people from their sins,” 1:21), and the people of God (Jesus has come to build his church, a redeemed community consisting of both Jews and Gentiles).” Wat die struktuur betref, word Matteus in vyf didaktiese temas ingedeel (Grundry, 1994:10-11; Arias, 1991:411):

- Die Bergrede (Matt. 5-7)
- Sending (Matt. 10)
- Gelykenisse oor die koninkryk (Matt. 13)
- Onderwysing oor die kerk (Matt. 18)
- Eskatologie en parousia (Matt. 24-25)

Onderrig oor dissipelskap is 'n tema in die Matteusevangelie (Pretorius, 2003:145) en in die paradigma van jeugbediening, is die keuse van Matteus oor dissipelskap en die groot opdrag sinvol vir hierdie basisteoretiese navorsing.

Matteus 28:18-20

Jesus kom toe nader en sê vir hulle: *“Aan My is alle mag gegee in die hemel en op die aarde. Gaan dan na al die nasies toe en maak die mense my dissipels: doop*

hulle in die Naam van die Vader en die Seun en die Heilige Gees, en leer hulle om alles te onderhou wat Ek julle beveel het. En onthou: Ek is by julle al die dae tot die voleinding van die wêreld.”Die sintaktiese ontleding deur Pretorius (2003:148) toon die volgende aan:

- Die opdrag gaan verwys na die “*maak van alle nasies*”, dissipels van My (Jesus Christus). Die verdere handeling naamlik “*doop*” en “*leer hulle*” word as die wyses (“*manner*”) aangedui wat volg nadat ’n persoon ’n volgeling van Jesus Christus word.
- Keener (1999:718), beklemtoon dat Jesus die dissipels beveel om te gaan! Die bevel is dat die koninkryk verkondig moet word aan diegene wat nog nie die evangelie gehoor het nie. Keener (1999:718) stel die ontleding sterker deur aan te toon dat dit vertaal moet word as “*nadat julle gegaan het*”, Volgens Pretorius (2003:149), maak hierdie standpunt van Keener (1999:718) die meeste sin.
- Die afleidings uit Pretorius (2003:149) se sintaktiese ontledings bring hom tot ’n voorstelling van die groot opdrag, waarby hierdie studie geweldig baat vind. Vir die verdere navorsing rakende die dissipelmaakproses sal hierdie voorstelling wat volg, as model aanvaar word vir die dissipelmaakproses in ’n jeugbediening.

2.6.2 Voorstelling van die Groot Opdrag

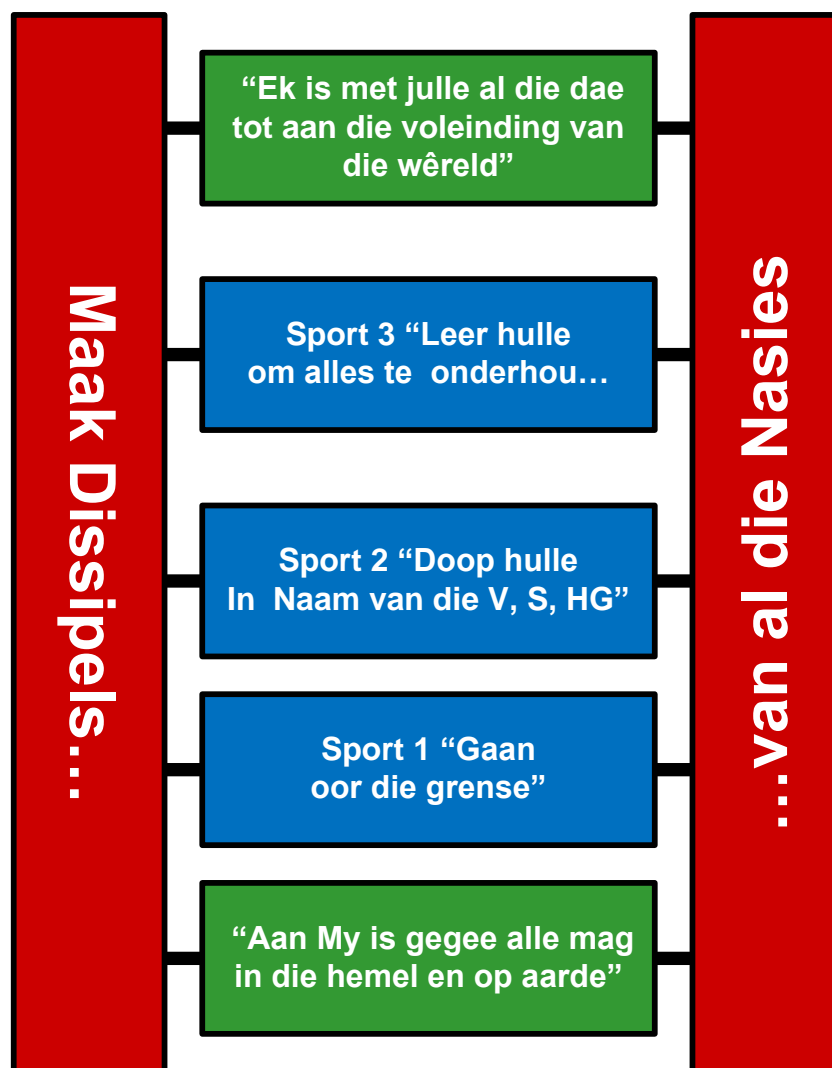

Figuur 10 – Die Groot Opdrag-Trapleer (Pretorius, 2003:150)

- Die leer moet gelees word van onder na bo.
- Die kern is: gaan maak dissipels.
- Die eerste en laaste sporte stel die troos voor, wat die groot opdrag omsluit.
- Die wyse waarop dissipels gemaak word, word in die middelste sporte aangedui.
- Al die nasies (ook die Jode wat deel het aan die verbond) moet gedoop word.

2.6.3 Die betekenis van "dissipel"

Louw & Nida (1996:36) omskryf dissipel en dissipelskap as 'n persoon wat leer of onderrig ontvang, deur middel van formele of informele onderrig deur 'n leermeester.

Rengstorf (aangehaal deur Pretorius, 2003:152) wys daarop dat dit algemeen was om 'n dissipel te wees in die tyd van Jesus Christus se bestaan op aarde. Daar word daarop gewys dat 'n dissipel sy leermeester kon kies, waar Jesus anders as die praktyk, self sy dissipels kies en roep. Rengstorf (1976) wys verder daarop dat daar aan geweldige streng vereistes voldoen moes word vir dissipelskap, maar Jesus roep selfs tollenaars en Selote. Pretorius (2003:153) verwys na Rengstorf se aanhaling wat geloof uitwys as 'n vereiste vir dissipelskap:

“Jesus offers Himself. This obviously gives a completely different turn to the whole relation of the disciples to Him... The emphasis is on the inner effect on Peter of what Jesus does. His self-awareness crumbles before the One who confronts him. He repents and believes, and it is thus, as a believer, that he is made a disciple by Jesus... Faith is the controlling factor... He (John) thus underlines the fact that the mark of the disciple of Jesus is faith in Him.”

Dissipelskap word gekenmerk deur 'n lewenslange wandel met Jesus Christus, en dit onderstreep die leerling-leermeester verhouding. In hierdie verhouding is dit nie Jesus se leringe wat sentraal staan nie, maar Jesus Christus self (Aden, 2006:3). Weder (soos aangehaal deur Aden, 2006:3) stel dit soos volg:

“The disciple is not merely to learn from his teacher, but to share his life with him without reservation.” Volgens Aden (2006:4) roep Jesus dissipels met die verdere opdrag om van andere ook dissipels van Jesus Christus te maak. Die praktiese uitlewing van 'n gelowige se Christenskap uit hoofde van sy verhouding met Jesus Christus is kenmerkend aan dissipelskap (Aden, 2006:8).

Segovia (1985:3-4) verwys na twee benaderings wat deur Anslem Schultz (1962) aangevoer word as die basis vir dissipelskap, naamlik: *“om na te volg”* en *“om te maak”*. Hierdie begrippe word aangevoer deur die woord *“imitatio”* te gebruik, wat *“na te boots”* beteken. 'n Dissipel van Jesus Christus moet Hom naboots, en andere leer om Jesus Christus na te boots.

Die taak van die dissipel is eerder die gedeelte waarvolgens dissipelskap omskryf word, as die vraag wat 'n dissipel is. Die stappe of proses van dissipelskap is dus eerder die wesenlike begrip van wat 'n dissipel is, as die kriteria van wat die eienskappe van 'n dissipel is (Hirsch, 2006:103).

Die groot opdrag wat Jesus aan sy dissipels gee is om dissipels van Hom te maak. Pretorius (2003:159) wys daarop dat die opdrag nie is om Christene te maak nie. Die

groot opdrag geld ook vir jeugbediening en die studie sal poog om lig te werp op die kerk se taak om ook van hulle jeug, dissipels van Jesus te maak. Die opdrag wat Jesus gee is myns insiens die primêre opdrag waarop 'n jeugbediening moet fokus, deur die opdrag in Matteus 28:19 so uit te voer dat 'n gemeente se jeugbediening “*dissipels*” van Jesus Christus maak.

“*Dissipel-maak*” is volgens Hirsch (2006:103) 'n lewenslange proses waardeur mense begelei word om volgelinge van Jesus te word, en meer soos Jesus te word. Dit is die navolging en “*imitatio*” van Jesus Christus wat nie bewerk word deur sy leringe te begryp nie, maar die Leermeester self te ken en meer te leer ken.

Bing (1999:39) wys duidelik daarop dat verlossing nie die voorvereiste vir dissipelskap is nie en dat die eerste stap is dat iemand Jesus kan begin leer ken sonder om Hom te volg. Hierdie siening word deur Pretorius (2003:156) as logies beskou, na aanleiding van die feit dat die twaalf dissipels nie reeds beskou word as verlore Christene toe hulle as dissipels geroep is nie (Johannes 6:62,64).

Ten slotte is dit belangrik om aan te toon dat Jesus die opdrag aan sy dissipels gee, nadat hulle Hom gevolg het. Die dissipels het dus persoonlik die betekenis verstaan, rakende die dissipel word, en dissipel maak, wanneer 'n persoon Jesus Christus vind.

2.6.4 Die “*dissipelmaakproses*”

Die eerste begrip wat Jesus in die opdrag gee is: “*Gaan na al die nasies, en maak hulle my dissipels*”.

Volgens Hendriksen (1973:999) word “*gaan*” as eerste deel van die opdrag gegee, en sy bevinding is dat hierdie opdrag “*gaan*” vertolk kan word as: Gaan dan, omdat God jou beveel, en Hy sal aan jou alle krag gee om die opdrag uit te voer.

“*Na die nasies*” kan vertolk word as: gaan na al die bevolkingsgroepe. Louw en Nida (1996) gee die volgende beskrywing: “*the largest unit into which the people of the world are divided on the basis of their constituting a socio-political community – ‘nation, people*” (Pretorius, 2003:163). “*All nations’ probably signifies ‘all peoples’ rather than the modern concept of ‘national states’*” (Keener, 1999:719).

Verder kon dit letterlik vertaal word volgens Hendriksen (1973:999) as nadat gegaan is, maak dissipels, nie “*wedergebore Christene*” nie.

Die dissipels van Jesus word na die uithoeke van die aarde gestuur (Handelinge 1:8). Die opdrag moet dus verder as Jerusalem – verder as hulle onmiddellike omgewing, uitgevoer word. Jesus versoek dat hierdie opdrag oor grense heen moet strek en dat die evangelie aan mense buite die Jodedom ook verkondig moet word. God se gedagte is om die hele mensdom in en deur Jesus Christus te laat deel aan Sy oorvloedige genade. Jesus Christus volg 'n inklusiewe benadering.

2.6.5 Die doophandeling

Wanneer die dissipel (volgeling van Jesus Christus) ingelyf word, moet hy gedoop word in die naam van die Vader, die Seun en die Heilige Gees. Pretorius (2003:150) se trapeleer dui dit as “sport 2” aan. Dus nadat gegaan is, en dissipels gemaak is (sport 1), word die dissipel gedoop (sport 2). Hendriksen (1973:1000) verklaar dat die doop deel is van die dissipelmaakproses en die dissipel geleer om dit alles te onderhou, nadat hy gedoop is.

Die woord “doop” word deur Strong (1996) soos volg verklaar:

“βαπτίζω [baptizo /bap•tid•zo/] verb. 1 to dip repeatedly, to immerse, to submerge (of vessels sunk). 2 to cleanse by dipping or submerging, to wash, to make clean with water, to wash oneself, bathe. 3 to overwhelm. Additional Information: The clearest example that shows the meaning of baptizo is a text from the Greek poet and physician Nicander, who lived about 200 B.C. It is a recipe for making pickles and is helpful because it uses both words. Nicander says that in order to make a pickle, the vegetable should first be ‘dipped’ (bapto) into boiling water and then ‘baptized’ (baptizo) in the vinegar solution. Both verbs concern the immersing of vegetables in a solution. But the first is temporary. The second, the act of baptizing the vegetable, produces a permanent change. When used in the New Testament, this word more often refers to our union and identification with Christ, than to our water baptism, e.g. Mark 16:16: ‘He that believes and is baptized shall be saved’. Christ is saying that mere intellectual assent is not enough. There must be a union with him, a real change, like the vegetable to the pickle!”

Daar word sewe stellings deur Pretorius (2003:166-172) rakende die doop gemaak, wat hier kortliks gelys sal word:

- Die doop impliseer 'n letterlike doophandeling wat beveel word om 'n dissipel te maak van Jesus Christus. Die handeling bewys dat iemand in 'n verhouding met die “persoon” in wie se naam hy gedoop, is ingaan. Geloof is nodig by

hierdie inlywingshandeling en die handeling is ondenkbaar sonder geloof. 'n Dissipel tree dus in 'n verhouding met die Vader, Seun en Heilige Gees.

- Die doop getuig van 'n dissipel se geloof wat lei tot die ritueel van inlywing in.
- Die doop in die naam van die Seun, impliseer dat Jesus Christus een met God die Vader en die Heilige Gees is. Hierdie doop, as die teken van bekering, het radikale gevolge vir die dopeling, veral in die Joodse gemeenskap wat die Vader en die Heilige Gees erken, maar nie erken dat Jesus Christus ook God is nie.
- Die doop getuig van die dopeling se geloof in Jesus Christus se Goddelikheid.
- Die doop lewer 'n getuigenis dat die Heilige Gees die werk van Jesus Christus in die dissipel se lewe sal voortsit.
- Die doop erken die Drie-Eenheid van God.
- Die doop getuig dat die dopeling eenheid in verskeidenheid kan uitbou, deur die krag van die Drie-Enige God.

2.6.6 Die “leer hulle om alles te onderhou” bevel van Jesus

Die “leer hulle om dit te onderhou” volg na die “doop hulle”. Hendriksen (1973:1002) wys daarop dat die eerste kerk aanvaar het dat die lering van 'n dissipel na sy doop voortgaan. Dit geld vir elke Christen, en vir die kerk, om hierdie opdrag uit te voer. Volgens Hendriksen (1973:1002) word elke dissipel wat gedoop is, deur Jesus Christus “bevestig” in die amp, om self hierdie opdrag te gaan uitvoer. Elke dissipel word deur God self beveel om dissipels te maak, hulle te doop en hulle te leer om alles te onderhou.

Breed (1974:75) dui daarop dat God voortdurend sy kinders wil onderig, en dit is noodsaaklik dat jongmense onderig ontvang in dit wat die Skrif ons leer.

Die leerinhoud word aangedui as “alles wat ek julle beveel het”. Dit beteken binne die konteks van dissipelskap dat elke leerling aan Jesus Christus gehoorsaam moet wees. Wanneer enige iets “minder” geleer word, as wat Jesus Christus sy dissipels geleer het, word die volle opdrag nie uitgevoer nie (Pretorius, 2003:175).

Jesus Christus verklaar dan, dat aan Hom, Jesus Christus, alle mag in die hemel en op aarde gegee is en dat hierdie mag net deur God “gegee” kan word. Jesus troos en bemoedig ten slotte met die woorde: “*Ek is met julle al die dae, tot die voleinding*”

van die eeue”. Daarom is geen volgeling van Jesus Christus ooit alleen nie, want die belofte saam met die opdrag is dat Jesus Christus al die dae deel van elke gelowige se uitvoering aan die groot opdrag is.

2.6.7 Samevatting

- Alle mag is aan Jesus gegee, en Hy regeer as Koning met alle mag in die hemel en op die aarde.
- Jesus Christus is met elke een van ons al die dae tot die voleinding van die wêreld.
- Jesus gee die opdrag aan die dissipels, so ook aan elke gelowige, so ook aan die kerk, so ook aan 'n jeugbediening, om dissipels van die nasies te maak.
- Die groot opdrag bepaal dat elke mensegroep bereik moet word.
- Die dissipelmaakproses word deur Jesus gegee.
- Elke dissipel moet gedoop word in die naam van die Vader, die Seun en die Heilige Gees, as inlywing tot die geloofsgemeenskap.
- Elke dissipel moet geleer word, ook en veral nadat hy/sy gedoop is.
- Elke dissipel moet van ander mense dissipels maak.
- Dissipels moet gedoop word as teken daarvan dat hulle volgelinge is van Jesus Christus, en leer om alles wat Jesus hulle geleer het, te onderhou.

2.6.8 Gevolgtrekking

- In die Matteus-evangelie word die Groot Opdrag deur Jesus Christus aan die gelowiges en aan die kerk gegee.
- Die proses van dissipelmaak word deur Jesus progressief uiteengesit (Sien Pretorius trapleer, Figuur 10).
- Dit is 'n lewenslange proses.
- Die opdrag is dat elke nasie die evangelie moet hoor en dat volgelinge van Jesus Christus gemaak moet word.
- Die dissipels moet gedoop word, as inlywing in die geloofsgemeenskap, in die naam van die Vader, Seun en Heilige Gees.
- Elke dissipel moet geleer word om alles te onderhou wat Jesus Christus geleer het.

- Die leerinhoud is omvattend (“alles wat Jesus beveel het”), maar kan saamgevat word in die groot gebod en die groot fokus (Pretorius, 2003:226).
- ’n Dissipel is en word ’n nabootser van Jesus Christus.
- Dit is elke jeugbediening se taak, om te gaan, dissipels te maak, te doop, en hulle te leer om alles te onderhou.
- Dit is elke jeugbediening se opdrag om dissipels in ’n lewende verhouding te bring met die Groot leermeester: Jesus Christus.

2.7 DIE AGT ELEMENTE VAN JEUGBEDIENING

2.7.1 Basisteoretiese perspektiewe vir die praktykteorie

2.7.1.1 Inleiding

Vir volledigheid van hierdie studie sal kortliks na elemente, oftewel geloofshandelinge verwys word in die basisteorie, wat in diens staan van die Groot Fokus, Groot Gebod, en Groot Opdrag. Die elemente of eienskappe sal ondersoek word wanneer daar na die metateoretiese verwys word en bepaal word of dit van waarde kan wees om ’n praktykteorie te formuleer vir jeugbediening. Wanneer die Groot Fokus, Groot Gebod en Groot Opdrag binne ’n jeugbediening uitgevoer word, sal bepaal word of bedieningsmodel aanbeveel kan word, na aanleiding van die studie van Nel (1998:88-96).

Nel (1998:88) stel agt velde voor wat binne ’n jeugbediening bestaan. Daar sal in hierdie studie bepaal word of die agt elemente van toepassing kan wees in die GKSA se bediening aan die jeug. Daar sal gekyk word of hierdie agt elemente ook binne die GKSA ’n omvattende bediening aan die jeug kan laat realiseer. Dit sal getoets word aan die kriteria of dit die fokus op Jesus Christus onderskryf, deur die bedieningsareas te laat realiseer binne die liefdesgebod, en die uitvoering van die groot opdrag, naamlik, om dissipels te maak.

2.7.1.2 Kerugma/Prediking

Romeine 10:14-15:

“Maar hoe kan ’n mens Hom aanroep as jy nie in Hom glo nie? En hoe kan jy in Hom glo as jy nie van Hom gehoor het nie? En hoe kan jy van Hom hoor sonder iemand wat preek? En hoe kan iemand preek as hy nie gestuur is

nie? Daar staan ook geskrywe: 'Hoe wonderlik klink die voetstappe van dié wat die goeie boodskap bring.'"

Kerugma het as inhoud hoofsaaklik die leer van die apostels, naamlik, die boodskap van Jesus se kruisiging en opstanding, geloof dat Jesus die Seun van God is, en die belydenis dat 'n persoon 'n dissipel van Jesus Christus wil word (Dreyer, 2003:44).

Letšosa (2005:77) wys daarop dat die woordverkondiging en prediking deur die Heilige Gees oopgebreek word sowel as die begrip en verstaan van God se Woord. Gebed is nodig vir Kerugma, sodat die lidmate en jongmense ten volle aan die belewing van die prediking deel kan hê.

God kom deur Kerugma as sentrale modus van prediking na die jeug. Die prediking moet binne 'n plaaslike gemeente van so 'n aard wees dat dit ook toegespits is op die jong lidmaat in die gemeente. Die jeug moet ook deur die prediking tot 'n bestaanswyse geroep word. Moderne insigte in die homeletiek moet geïmplementeer word, sodat die boodskap die ontvanger bereik, en waar daar na jeugbediening verwys word, moet die boodskap die jeug ook bereik (Nel, 1998:89).

2.7.1.3 Leitourgia/Erediens

Volgens Letšosa (2005:67-71) bestaan Leitourgia uit die volgende wesenselemente:

- Skriflesing
- Psalms, gesange en ander geestelike liederes
- Gemeenskaplike gebede
- Gemeenskaplike maaltyd
- Nagmaal
- Persoonlike liefdesdiens aan mense
- Die diens aan Christus (Romeine 15:16; Filippense 2:17)
- Die samekoms van die dissipels om te bid (Handelinge 13:2)
- Doop

Wanneer 'n gemeente deur die Leitourgia van Jesus Christus tot die teenwoordigheid van God toetree, moet die jeug ten volle deel in die dinamika hiervan en deel hiervan wees. Daar behoort 'n jeugsensitiewe liturgie plaas te vind. Die Bybel leer

ons dat die aanbidding oor meer gaan as die formele liturgiese samekoms (Dreyer, 2003:45).

Die kind moet betrokke gemaak word by die erediens, doop en nagmaal, sodat hy God hierdeur as werklikheid kan beleef (Breed, 1993:132).

Die musiek binne die erediens moet volgens Letšosa (2005:205) oor die volgende basisteoretiese beginsels beskik:

- Dit moet Skrifgetrou wees.
- Dit moet God verheerlik.
- Dit moet 'n atmosfeer skep wat geskik is vir God om met Sy mense bemoënis te maak.
- Dit moet verstaanbaar wees vir die jongmense, gelei deur die Heilige Gees.
- Die sang tot lof van God, moet getuig dat dit Geesvervuld is, en hierdie Geesvervulde lofprijsing en aanbidding, sal die aanbiddingsruimte vul.

2.7.1.4 Didache/Onderrig

Dis is noodsaaklik dat vanuit die simboliese herdenking van God se daede, kinders as deel van die gesin, opnuut onderrig word, deur die viering van herdenkings geleenthede (Breed, 1993:133). *“Leer hulle om dit alles te onderhou”* wys daarop dat die eerste kerk aanvaar het dat die lering van 'n dissipel na sy doop voortgaan. Dit geld vir elke Christen, en vir die kerk om hierdie opdrag uit te voer.

Die onderig begelei die kind tot begrip van die konkrete betekenis van die lewe, soos deur God daargestel, vir sy verhouding met God in sy eie en andere se lewe (Breed, 1993:163).

Volgens Hendriksen (1973:1002) word elke dissipel wat gedoop is deur Jesus Christus *“bevestig”* in die amp om self hierdie opdrag te gaan uitvoer. Elke dissipel word deur God self beveel om dissipels te maak, hulle te doop en hulle te leer om alles te onderhou. Sien in hierdie studie 2.6.7 hierbo.

2.7.1.5 Paraklese/Pastorale sorg

Pastorale sorg word gesien as die konkrete werklikheid om mense te dien en omvat sekuriteit en ontferming (Matteus 9:36), troos en bemoediging (Filippense 2:1), hulp

en redding (Johannes 10:11), (Bosman, 2002:21). Dit dui op God se sorgende omgang met sy mense in nood.

Onderrig geskied deur liefdevolle versorging aan die kind, waardeur die liefdevolle sorg van God ook deur ouers geïllustreer word (Breed, 1993:210).

Volgens Nel (1998:91) is dit die mees verwaarloosde bediening wanneer dit kom by jongmense en kinders. Die paraklese wil uitlei uit die lewe van onvolkomenheid en inlei in 'n lewe van heil, ten spyte van die gebrokenheid. Nel (1998:91) stel dit soos volg:

“Daar is te min modi wat so vanweë sy eie aard “verduidelik” dat kinders en jongmense alles nodig het wat die ander gelowiges nodig het, net meer en in gedifferensieerd -toegespitste vorm.”

2.7.2 Koinonia

Koinonia vertolk die eenheid wat deur die Heilige Gees bewerk word (Dreyer, 2003:42). Dit is die samekoms van die gemeente (Handelinge 2:42-47). Binne hierdie samekoms vind die volharding in die leer van die apostels, die gemeenskaplike maaltyd en gebede plaas. Hierdie getuienis van die gemeenskap het daaglikse groei tot gevolg gehad. Volgens Nel (1998:91) moet hierdie geloofsgemeenskap in die gemeente intens toegespits word op die kind en jongmense in die gemeente.

“Die apostels het baie wonders en tekens gedoen, en dit het almal met diep ontsag vervul. Al die gelowiges was eensgesind en het alles met mekaar gedeel. Hulle het hulle grond en besittings verkoop en die geld aan almal uitgedeel volgens elkeen se behoefte. Hulle het almal elke dag getrou by die tempel bymekaargekom, van huis tot huis die gemeenskaplike maaltyd gehou, hulle kos met blydschap en in alle eenvoud geëet, en God geprys. Die hele volk was hulle goedgesind. En die Here het elke dag mense wat gered word, by die gemeente gevoeg.”

2.7.2.1 Diakonia/Diens

Diakonia verwys na die oproep van die evangelie dat ons mekaar sal dien in liefde en woorde van getuienis en dat hierdie liefde tot daad sal oorgaan. Hierdie liefdesdiens waarbinne 'n gelowige sy krag en besittings tot voordeel van 'n ander aanwend, kan as een van die belangrikste elemente vir die opbou van 'n gemeente gesien word, en ook vir die opbou van 'n jeugbediening (Dreyer, 2003:46).

Vir die daad van liefdesdiens is die beste voorbeeld te vind in Matteus 28:20-28:

“Maar by julle moet dit nie so wees nie. Elkeen wat in julle kring groot wil word, moet julle dienaar wees; en elkeen wat onder julle die eerste wil wees, moet julle slaaf wees. So is dit ook met die Seun van die mens: Hy het nie gekom om gedien te word nie maar om te dien en sy lewe te gee as losprys vir baie mense.” Jesus Christus het Sy lewe gegee, en met Sy lewe die liefdesdaad aan die ganse mensdom bewys, en *“groter liefde het niemand as dit nie”*.

2.7.2.2 Marturia/Getuienis

Handelinge 1:8:

“Maar julle sal krag ontvang wanneer die Heilige Gees oor julle kom, en julle sal my getuies wees in Jerusalem sowel as in die hele Judea en in Samaria en tot in die uithoeke van die wêreld.” **Handelinge 10:39-43:**

“En ons is getuies van alles wat Hy in die Joodse land en in Jerusalem gedoen het. Hulle het Hom doodgemaak deur Hom aan die kruis te hang. Maar God het Hom op die derde dag uit die dood opgewek en Hom laat verskyn, nie aan die hele volk nie, maar net aan ons vir wie God reeds gekies het om getuies daarvan te wees, ons wat ná sy opstanding uit die dood saam met Hom geëet en gedrink het. Hy het ons opdrag gegee om aan die volk te verkondig en te bevestig dat dit Hy is wat deur God aangestel is as Regter oor lewendes en dooies. Van Hom getuig al die profete dat elkeen wat in Hom glo, vergewing van sondes deur sy Naam ontvang.” Hierdie gedeelte in Handelinge wys daarop dat die groot opdrag verder uitgevoer word en, verder ontplooi deur die getuienis oor wat God in elke gelowige se lewe doen. Die element van getuienis in 'n bediening aan die jeug word as voorskrif gegee vir een van die praktiese elemente vir die uitvoer van die groot opdrag.

Die kind as deel van die geloofsgemeenskap word 'n getuie om andere te roep na die samekomste van die gemeente, om sodoende ook 'n kind van God te word (Breed, 1993:163).

2.7.2.3 Kubernesis/Administrasie

1 Korintiërs 12:28 word deur skrywers aan die hand van die *“stuurman”* begrip verduidelik. Hierdie bediening met leierskap (Romeine 12). Die bediening bemoei hom daarmee dat die kerk elke lidmaat se onderskeie Godgegewe gawe in die

gemeente gebruik, en die vroeë kerk is voorgestel deur die skip, waarvan Jesus die stuurman is, en die gawes wat gebruik word binne die uitlewing van die missie van die kerk (Nel, 1998:94)

“Die begrip beteken in kort dat ons terdeë bewus is daarvan dat ons in ons bediening op weg is met ’n skip wat nie aan ons behoort nie, om ’n vraag wat ook nie ons eiendom is nie, te neem na ’n hawe wat deur die Eienaar en die vraag bepaal word. Hierdie vraag is so kosbaar want Jesus het reeds volledig daarvoor betaal.”

2.7.3 Gevolgtrekking rakende die agt elemente

- Die Skrif leer agt elemente waaruit die gemeenskap van gelowiges bestaan, ten einde die liggaam van Jesus Christus op aarde te wees.
- Die agt elemente omvat die wyses waarop die evangelie aan mense gekommunikeer is, en hoe Jesus Christus gestalte gekry het in mense en, vir doeleindes van hierdie studie, jongmense se lewe.
- Die agt elemente word as die praktiese elemente gesien waardeur die Groot Gebod, en Groot Opdrag uitgevoer word, deur die krag van Jesus Christus.
- Die agt elemente word aangevoer as die volledige bediening aan die jeug binne ’n gemeente.

HOOFSTUK 3: EMPIRIESE GEGEWENS

3.1 Inleiding

In hierdie hoofstuk word die empiriese navorsingsproses uiteengesit, wat gevolg is om op 'n kwalitatiewe wyse tot sekere gevolgtrekkings te kom. Verder word die empiriese data geïnterpreteer met die oog op 'n jeugbediening. Die begrip empiries verwys na die komponente van verstaan en die kenproses en daarom is die proses van verstaan, interpretasie en singewing van belang in die empiriese benadering (Hoffman, 2002:156). Lovell (2009:128) beklemtoon ook die belangrike rol wat die denke in hierdie hele proses behoort te speel, soos volg:

Alle navorsing is denke, maar alle denke is nie navorsing nie: daar kan nie sprake wees van 'n formele, sistematiese, intensiewe, metodiese, gekontroleerde, verfynde en interpreterende soektog na algemeen geldige (universele) uitsprake wat probleemoplossingsbetekenis het, sonder intellektuele (rasionele) aktiwiteit (kognitiewe energie) nie. Navorsing word altyd beïnvloed deur die konteks waarin geteologiseer word (vergelyk Lovell, 2009:128).

In die praktiese teologie is hierdie konteks die empiriese werklikheid van die plaaslike gemeente (Stadelmann, 1998:225; Heyns & Pieterse, 1990:73). Die doel van empiriese ondersoek is om kennis te genereer wat dit moontlik sal maak om 'n huidige, onbevredigende situasie (werklikheid) na meer aanvaarbaar te verander (Heitink, 1999:223-225).

3.2 Navorsingsontwerp

Die navorsingsontwerp verskaf riglyne aan die navorser ten einde die beplanning van die organisering en insameling van inligting van die navorsingsbevindinge te behartig (Lovell, 2009:128), om sodoende die vooropgestelde doelwitte te bereik (De Vos & Fouché, 1998:82).

Mouton (1996:107), wys dat die essensie van die navorsingsontwerp 'n stel riglyne is wat gevolg word, ten einde die navorsingsprobleem aan te spreek.

Vir doeleindes van hierdie navorsing word die kwalitatiewe benadering gevolg, met 'n verkennende, beskrywende en kontekstuele fokus (Mouton & Marias, 1993:43). Die studie is daarop gerig om insig te verkry oor die Groot Fokus in jeugbedienings in die

GKSA, die Groot Gebod binne jeugbedienings en die uitvoer van die Groot Opdrag binne jeugbedienings in die GKSA. 'n Verdere doel van die studie is om vas te stel of die agt elemente wat bespreek is in Hoofstuk 2, relevant kan wees in die toepassings van die drie sleutels in jeugbediening.

3.2.1 Kwalitatiewe navorsing

Mac Intyre (2008:65) voer aan dat kwalitatiewe navorsing ten doel het om die gewone persoon op straat se persepsies te toets. Die klem by hierdie tipe navorsing val op 'n poging om 'n wêreld te verstaan wat nie in terme van syfers of statistiek verstaan kan word nie (Hitchcock & Hughes, 1995:116).

Dit is dus 'n metode wat gemoeid is met sosiale aspekte van die wêreld, hoe dit deur bepaalde individue beleef en ervaar word, hoe hulle betekenis aan hul leefwêreld gee en sin maak van hulself en ander (Lovell, 2009:130). Deur aan 'n persoon te vra: "*Vertel my jou storie*", is tipies die wyse en metode om hierdie navorsing sinvol te verkry (Silverman, 2001:13). Die navorser verdiep homself in die betrokke verskynsel en sodoende word lewenservaring van mense beskryf en betekenis daaraan gegee.

Die volgende aannames, wat van kritiese belang is in kwalitatiewe navorsing en wat in hierdie studie toegepas sal word, word deur Merriman (sien Lovell, 2009:132) soos volg aangedui:

- Veldwerk is deel van kwalitatiewe navorsing. Die onderwerp van die navorsing moet in die natuurlike omgewing verken word en daarom moet die navorser fisies na die plek, instansie of mense toe gaan.
- Die navorser is die primêre instrument vir die insameling en ontleding van data.
- Kwalitatiewe navorsing is primêr gefokus op die proses en nie toegespits op die uitkomst nie. Daar word nie vanaf 'n vooraf opgestelde raamwerk uitgegaan nie.
- Die proses van kwalitatiewe navorsing is induktief, omdat die navorser tot sekere insigte, gevolgtrekkings, teorieë en hipotese vorming kan kom, deur dit uit besonderhede af te lei.
- Kwalitatiewe navorsing is beskrywend omdat die navorser fokus op die begrip, proses en betekenis waartoe gekom word deur beelde en woorde.

- Kwalitatiewe navorsing fokus op dit wat vir die mens van belang is en op die betekenis wat mense aan hul lewens, strukture en ervarings gee.

3.2.2 Verkennende navorsing

Verkennende navorsing maak onder andere gebruik van die metode dat opnames verkry word van mense wat praktiese ervaring van die situasie of probleem het. Die navorsing is daarop ingestel om insig in 'n situasie, fenomeen, gemeenskap of individu te verkry (Bless & Higson-Smith, 1995:42).

Mouton (2001:102) voer aan dat deur in-diepte onderhoude te voer, insig rakende die navorsingsprobleem verkry word. Die doel van verkennende navorsing is dus om 'n relatiewe onbekende terrein te verken, en deur hierdie verkenning nuwe insigte te verkry rakende die navorsingsprobleem. Die navorser moet te alle tye probeer om onpartydig te wees en vooropgestelde idees, wat 'n invloed mag uitoefen op die rigting wat die navorsing mag inslaan, te vermy (Mouton, 2001:102).

Hierdie studie poog om nuwe, beter en in-diepte insigte te verkry in die fokus, die liefdes gebod, en die maak van dissipels binne 'n gemeente se jeugbediening. Die studie wil die agt elemente implementeer om die Groot Fokus, Groot Gebod en Groot Opdrag te laat realiseer, met die verdere doel om 'n praktykteoretiese model te ontwikkel vir so 'n bediening. Aangesien daar feitlik geen navorsing in hierdie verband in die GKSA op hierdie terrein gedoen is nie, word die navorsing as verkennend beskou.

3.2.3 Beskrywende navorsing

Grobbelaar (2007:88) beskryf 'n ondersoektegniek wat poog om die algehele sistematiese struktuur van 'n fenomeen te beskryf. 'n Kwalitatiewe navorsing sal dus poog om ongeïnterpreteerde beskrywings by respondente te verkry (Mac Intyre, 2008:67). Die navorser se doel met hierdie navorsing is eerder om dit volledig en akkuraat te beskryf as om dit te verklaar, wat veronderstel dat die noukeurige insameling van data hier van kardinale belang behoort te wees (Mouton & Marais, 1993:43-44).

3.2.4 Kontekstuele navorsing

Inligting wat gebonde is aan 'n spesifieke konteks van die fenomeen wat nagevors word in die navorsingsprojek is kontekstueel (Mouton, 1996:33). Die navorsingwyse

is van toepassing op hierdie studie omdat die bestaan, en wyse van jeugbediening binne gemeentes ondersoek word. Beskrywende en verkennende studies neig om meer kontekstueel te wees, hoewel soortgelyke fenomene makliker verstaan word wanneer die spesifieke fenomeen binne 'n spesifieke konteks begryp word (Mouton & Marais, 1993:121).

3.3 Navorsingsmetode

3.3.1 Steekproef

Die navorser poog in hierdie studie om deelnemers by die ondersoek in te sluit wat 'n bydrae kan lewer tot die ondersoek van jeugbedienings binne 'n gemeente, en die fokus van hierdie jeugbedienings. Die steekproef bestaan uit vyf leraars binne Gereformeerde gemeentes wat onder andere op die jeug fokus binne die gemeente. Die navorser het individuele onderhoude van ongeveer een uur elk met deelnemers gevoer. Die onderhoude is voorafgegaan deur 'n gesprek oor jeugbediening.

3.3.2 Data insameling

Grobbelaar (2007:7), dui daarop dat 'n sleutelrol tydens die onderhoud die gebruik van die self is, deurdat dit die gesprek vergemaklik en verdiep. Dit is een van die fundamentele etiese beginsels dat navorsers nie 'n deelnemer mag dwing om deel te neem nie, die deelnemer moet presies weet wat van hom verwag gaan word, sodat ingeligte besluite geneem kan word (Neuman, 2006:135).

3.3.3 Loodsstudie

'n Loodsstudie kan gedefinieer word as 'n mini-weergawe van 'n volskaalse studie, sowel as die voortoetsing van 'n spesifieke navorsingsinstrument soos onderhoudvoering (Van Teijling en Hundley, 2001:1). Dit word beskou as 'n onontbeerlike element van die navorsingsontwerp, wat nie die sukses waarborg nie, maar die moontlikheid tot sukses aansienlik verhoog (Lovell, 2009:134).

3.3.4 Onderhoudvoering

In die begin van die twintigste eeu het wetenskaplike navorsers onderhoude aangewend om inligting oor geroepe mense se geloof en oortuigings in verband met sekere sake te verkry (Leedy en Omrod, 2001:147).

Volgens Neuman (2006:305) moet die onderhoud aan die volgende vereistes voldoen:

- Die onderhoudvoerder vra die vrae, terwyl die deelnemer antwoord
- Alleen die deelnemer mag emosies en gevoelens deel
- Die deelnemer voorsien goeddeurdragte antwoorde
- Die onderhoudvoerder moet objektief wees
- Die onderhoudvoerder poog om opregte antwoorde te kry
- Die onderhoudvoerder poog om direkte antwoorde op vrae te kry
- Die onderhoudvoerder beheer die onderwerp en rigting waarin die onderwerp beweeg

Die vrae is op skrif gestel, en daar was vooraf bepaal dat die onderhoud ongeveer vyftig minute sal duur. Onderhoude is gevoer totdat daar 'n versadigingspunt bereik is (Creswell, 1994:153).

3.3.5 Data-analise

Die kwalitatiewe data-analise behels onder andere die klassifisering van dinge, persone en gebeure, daarmee saam die eienskappe wat laasgenoemde karakteriseer. Daarop volg die soeke na patrone en temas wat ten doel het om die patrone en temas te verduidelik (Creswell, 1994:167).

Vir die doeleindes van hierdie studie het die data-analise soos volg geskied, na aanleiding van (Creswell, 1994:154-156 en Lovell, 2009:138) se ondersoek:

- Die transkripsie en notas is deurgelees, ten einde 'n geheelbeeld te kry.
- Die onderhoude is deeglik deurgewerk om onderliggende betekenis te verkry.
- Die onderhoude is gekategoriseer in hooftemas, sub-temas en oorblywende temas.
- 'n Kode is aan elke tema toegeken.
- Die lys van kodes word teruggeneem na data toe.
- Sekere kategorieë is bepaal, en groepe gevorm wat verwantskappe toon.
- Data was kategorie gewys sorteer en die voorlopige analise is gedoen.

'n Skoon stel data en 'n protokol van die data-analise is aan 'n onafhanklike kodeerder met ervaring in kwalitatiewe data-analise gegee. Die sentrale temas deur die kodeerder weergegee is met die literatuurstudie vergelyk.

3.3.6 Algemene beginsels vir die navorsing:

Die onderstaande algemene beginsels vir kwalitatiewe navorsing het gegeld (Lovell, 2009:138):

- Betroubaarheid van die navorsingsproses
- Waarheidswaarde
- Toepaslikheid
- Konsekwentheid
- Neutraliteit

3.3.7 Etiese Oorwegings

Dit is uiters noodsaaklik dat die data wat tydens die onderhoud verkry is, op 'n verantwoordelike manier ingesamel word en dat die navorsing wat ingesamel word, waarheidsgetrou moet wees, deur middel van die etiese kodes wat deur die navorsers toegepas moet word (Neuman, 1997:443). Die algemene etiese kodes vir kwalitatiewe navorsing wat sal geld, sal skriftelik met die deelnemers gekommunikeer word en word vervolgens aangetoon (Babbie & Mouton, 2001:528):

- Die identiteit van die deelnemer moet konfidensieel gehou word
- Die inligting moet vertroulik hanteer word
- Die deelnemer word nie finansiële vergoed nie
- Die deelname is vrywillig
- Die deelnemer verdien waardering en respek tydens die onderhoud
- Die deelnemer is geregtig om te onttrek van die onderhoud
- Daar moet 'n ontspanne atmosfeer vir die onderhoud geskep word
- Toestemming vir die afneem van digitale opnames moet verkry word
- Die deelnemer moet toestemming verleen vir die transkribering van die onderhoud

- Die deelnemer sal ingelig word dat die navorsing gerig is op jeugbedienings binne die GKSA
- Vertroulikheid en anonimiteit moet deurgaans gehandhaaf word

3.4 Navorsingsresultate

3.4.1 Inleiding

Data wat tydens die een-tot-een onderhoude verkry is sal in hierdie afdeling voorgehou word. Hoof temas en sub-temas wat tydens die data-analise proses van die kwalitatiewe navorsing geïdentifiseer is, sal bespreek word. Terugvoering sal onder die temas en sub-temas bespreek word, ten opsigte van die praktiese toepassing van die resultate wat verkry is tydens die kwalitatiewe navorsingsproses.

3.4.2 Resultate van die Loodsstudie

'n Loodsstudie is voor die aanvang van die onderhoude uitgevoer. Die swak en sterk punte van die navorsing is deur die loodsstudie uitgewys en die effektiwiteit van die formele navorsing is verhoog deur vrae te verfyn, en deur veranderinge aan te bring tydens die uitvoering van die navorsing waar dit nodig was (Breakwell, 2003:243). Nadat die onderhoud met die deelnemer gevoer is, is daar bepaal of verandering nodig is. Die insae van die kodeerder ten opsigte van die data is verkry. Die bevinding was dat die resultate van die loodsstudie aangetoon het dat van die vrae gewysig moes word. Die deelnemer was oorwegend gemaklik met die vrae en die finale uitslag van die loodsstudie was positief.

3.4.3 Bespreking van die steekproef

Die navorser het deelnemers gekies volgens die steekproef metode (Burns & Grove, 1997:309).

Die inligting oor die deelnemers wat aan die steekproef deelgeneem het, word soos volg weergegee:

- Die deelnemers is woonagtig in Gauteng
- Vyf manlike deelnemers
- Die onderhoude is gevoer in Afrikaans
- Ouderdomme wissel tussen laat twintigs tot vyftig jaar

- Die jeugbedieningservaring van die deelnemers strek tussen drie en vyftien jaar
- Vier deelnemers is bevestigde predikante in die Gereformeerde Kerke van Suid-Afrika
- Een deelnemer is 'n voltydse jeugbedienaar
- Een deelnemer het 'n graad in opvoedkunde
- Een deelnemer het 'n honneursgraad in Teologie
- Twee deelnemers het meestersgrade
- Een deelnemer het 'n doktorsgraad

3.4.4 Analise van die onderhoude

'n Onafhanklike kodeerder wat 'n vakspesialis is, is genader om saam met die navorser die analise van die onderhoude uit te voer. Die onderhoude is op oudioband opgeneem, nadat toestemming van die deelnemers verkry is. Die woord-vir-woord transkribering is na die kodeerder gestuur (Creswell, 1994:154). Die kodering is in temas en sub temas verdeel. Daar is in oorleg met die kodeerder bevind dat 'n versadigingspunt na vyf onderhoude bereik is. Betroubaarheid en geldigheid is aan die onderhoude verleen deur die gebruik van 'n eksterne kodeerder, sowel as die konsensusgesprekke wat met die kodeerder gevoer is (Lovell, 2009:148).

3.5 Kwalitatiewe Navorsing

3.5.1 TEMA 1: WAT IS DIE FOKUS OP JEUGBEDIENING IN U GEMEENTE

Uit die getranskribeerde onderhoude het dit duidelik na vore gekom dat die deelnemers dit eens is, dat 'n fokus belangrik is vir 'n jeugbediening. Die deelnemers het uiteenlopende sienings gehad oor wat die fokus moet wees. Een deelnemer stel dit soos volg: “...die fokus moet op Jesus wees”. Twee deelnemers wys daarop dat “...die fokus op geloofsgroei en geestelike volwassenheid moet wees”. Nog 'n deelnemer het uitgewys: “...fokus op dissipelskap en omgee vir mekaar en ander, is belangrik”. Al die deelnemers is dit eens dat: “...katkisasie en jeugbediening moet nie geskei word nie”. Een deelnemer het die fokus van 'n jeugbediening binne 'n gemeente so verwoord: “Fokus op Jesus”.

Ten einde die sub-temas te beklemtoon en te bevestig sal woordelike aanhalings uit die onderhoude geneem word.

3.5.1.1 SUB-TEMA 1.1: Die fokus van jeugbediening in die GKSA

Die deelnemers het die mening gehuldig dat die GKSA *“...slegs op katekisasie en belydenisaflegging fokus”*. Die volgende uitlating is gemaak: *“...die fokus is foutiewelik op katekisasie as ’n boekie”*. Drie deelnemers wys daarop: *“...dat daar ’n groot leemte in die GKSA se bediening aan die jeug is”*. ’n Deelnemer het die aandag daarop gevestig dat *“...die gemeentes se denke moet oopgaan vir jeugbediening, en die Heilige Gees, moet die kinders kan leer”*.

3.5.1.2 SUBTEMA 1.2: Die fokus op kennis binne die jeugbediening

Drie deelnemers is van mening dat katekisasie *“...net op kennis fokus”*. *“Daar is nie ruimte om op ander sake te konsentreer nie”*. Die deelnemers is dit eens dat *“...feite kennis van die katekisasieboek nie noodwendig kennis aangaande Jesus beteken nie”*. ’n Deelnemer het die aandag daarop gevestig dat *“...die klem te veel op teoretiese kennis is, en dat die inhoud nie relevant is nie”*. Dit het passiewe lidmate tot gevolg.

Die oplossings vir die fokus op kennis alleen is deur die deelnemers bespreek, en almal het baie gemaklik gesels oor die noodsaak dat *“...kennis met die tiener se leefwyse geïntegreer moes word”*. ’n Deelnemer het aandag daarop gevestig dat *“...vanuit verskillende hoeke na kennis oor Jesus gekyk moet word”*. Die deelnemers het ook daarop gewys dat *“...hulpmiddels gebruik moet word vir die oordrag van kennis, om lewensverandering mee te bring”*. Daar moet aandag gegee word aan *“...liefde vir mekaar en liefde vir ander, en hoe dit gebeur”*.

3.5.2 TEMA 2: DIE GROOT GEBOD IN DIE JEUGBEDIENING

Die deelnemers was dit eens dat *“...liefdevolle verhoudinge binne die jeugbediening en gemeente die ideaal is, waarna gestreef moet word”*. Al die deelnemers was van mening dat daar ’n groot leemte is in die liefdevolle verhoudinge tussen ouer lidmate en jeug, een deelnemer stel dit so *“...ouer lidmate is soms die jeug vyandiggesind. Daar moet nog baie gedoen word hieraan.”* *“Menslike verskille staan in die weg hiervan”*. *“Dis nie hoe dit behoort te wees nie”*. *“Daar moet nog baie hieraan gedoen word”*.

Uit die aanhalings was dit duidelik dat die deelnemers gevoel het dat daar baie aandag aan hierdie saak geskenk moes word, om liefdevolle verhoudings binne die

gemeente ten opsigte van die tieners te laat toeneem, en ook liefdevolle verhoudings tussen die jeug self uit te bou.

3.5.2.1 SUBTEMA 2.1: Die verbetering van liefdevolle verhoudings

Die deelnemers het erken dat daar nie genoeg begrip vir jeug binne hulle gemeente is nie, en voorgestel dat “...ouers en ouer mense rolmodelle vir die kinders moet wees”. “Jongmense moet as volwaardige lidmate gesien word”. “Daar moet meer kontak tussen die jonger en ouer lidmate wees”. “Kerklike tradisie staan in die pad van verbetering van liefdevolle verhoudings”. Een deelnemer toon aan dat “...ouer mense beskerm hulle domein”. “Die saak moet doelbewus gefasiliteer word en omgee aksies moet plaasvind”. “Sondae moet ’n geleentheid vir interaksie wees”. Liefdevolle verhoudings moet “...’n sentrale tema van ’n gemeente wees”.

Volgens aanhalings in hierdie subtema het dit geblyk dat daar ’n wye spektrum van gebreke in die liefdevolle verhoudings binne ’n gemeente lê, en dat die gemeente begelei moes word in toenemende liefde vir die jongmense en in sy verhoudinge met die jongmense.

3.5.2.2 SUBTEMA 2.2: Die liefdevolle verhoudings binne die katkisasiemodel

Die volgende aanhalings deur ’n deelnemer getuig van die algemene gevoel: “...dat daar nie genoegsame tyd hiervoor is nie”. “...dit gaan nie verder as die halfuur wat ons saam is nie”. Die deelnemers maak verder stellings soos “...die bestaande model bevorder nie liefdevolle verhoudings nie”. “Die toenemende liefde word as DIT MOET oorgedra”. Twee deelnemers spreek die gedagte uit dat “...hulle geleer moet word hoe om teen mekaar op te tree”. “Daar moet vanaf formele katkisasie wegbeweeg word”. “Jongmense moet in kleingroep verband...”, ook liefdevolle verhoudings kan leer, en “...gereeld daarvoor praat”. “Iets moet in plek gesit word om dit te bevorder”.

3.5.2.3 SUBTEMA 2.3: Gebede vir toenemende liefde in die jeugbediening

Die gevoel van die deelnemers was dat hierdie gebede geweldig belangrik is, en dat gereelde gebede vir toenemende liefde gedoen moet word “...dit is belangrik om te bid vir toenemende liefde”. Twee deelnemers stel dat “...daar nie vir toenemende

liefde gebid word nie". Een deelnemer is opgewonde oor gebede vir toenemende liefde "*...daar word baie vir dit gebid*".

Die deelnemers was dit almal eens dat hierdie gebed vir toenemende liefde in 'n gemeente belangrik is en dat daar aandag aan gegee moes word hieraan, en dat daar in die huidige praktyk te min aandag hieraan geskenk was.

3.5.3 TEMA 3: DIE MAAK VAN DISSIPELS BINNE DIE JEUGBEDIENING

Drie deelnemers was van mening dat die "*...term dissipel 'n onbekende term is*". Die ander deelnemers het die mening gehuldig dat "*...die begrip op hoërskoolvlak redelik tot baie bekend is*". Die deelnemers se algemene ingesteldheid teenoor die begrip was dat "*...ons meer daaraan kan doen*". "*Dissipelskap behoort meer aandag te kry*", binne 'n jeugbediening. "*Ons moet dissipels wees, en dissipels maak*", "*...alhoewel die term bekend is, is die opdrag onbekend*". Een deelnemer maak die opmerking "*...die begrip is vandag lewensvreemd*". "*Dit het nie in die katkisasie model alleen gewerk nie*". "*Die twee konsepte jeugbediening en dissipelskap moet verband hou met mekaar*".

Volgens die aanhalings in hierdie subtema het dit geblyk dat die proses van dissipel maak en dissipel wees binne die jeugbediening, nie ten volle bekend was of realiseer nie.

3.5.3.1 SUBTEMA 3.1: Dissipelmaking van jeug buite die GKSA

Vier deelnemers het sterk gevoel dat "*...dit glad nie plaasvind nie, of per toeval plaasvind*". Een deelnemer meen dat: "*Dit gebeur dat ons buitekerklike jeug gaan soek*". Vier deelnemers spreek die opinie uit dat "*...die GKSA nie op buitekerklike jeug fokus en aan hulle aandag gee nie*". Die deelnemers meen dat die rede vir die situasie daaruit spruit dat "*Die GKSA, te veel na binne gerig is*", en "*...'n gebrek het aan fokus op buitekerklikes*".

Al die deelnemers was oortuig dat daar wel dissipels gemaak moes word van jeug buite die kerk en dat plaaslike gemeentes ook moes fokus daarop om buitekerklike jeug te betrek by die jeugbediening van 'n plaaslike gemeente.

3.5.3.2 SUBTEMA 3.2: Die inkorporering van die dissipelskap proses binne 'n jeugbediening

Die volgende aanhalings uit die getranskribeerde onderhoude het bevestig dat daar aandag gegee moes word aan die inkorporering van die dissipelskap proses binne 'n jeugbediening. Drie deelnemers meen: *“Dit moet gedoen word en dit moet deel wees van die jeugbediening”. “Mense moet daarin begelei word”, “dit moet 'n doop en belydenis element bevat, wat inlywing by 'n geloofsgemeenskap tot gevolg het”. “Die jeugbediening se sukses moet voortdurend aan die dissipelskap proses gemeet word”.*

Die deelnemers het bevestig dat die dissipelmaak van die jeug buite die gemeente 'n geweldige belangrike rol speel en dat daar binne die GKSA meer gedoen moes word, om ook buiterekkerlike jeug deel te maak van die geloofsgemeenskap.

3.5.3.3 SUBTEMA 3.3: Lering na belydenisaflegging

Ter onderskraging van hierdie subtema het die deelnemers met oortuiging gesels oor die noodsaak van lering na belydenisaflegging, *“...daar is 'n verwagting dat dit sal moet plaasvind”. “Dit is 'n leemte by ons en foutiewe denke maak dat jy dink belydenis is die einde van die proses”. “Jeug verdwyn na belydenis en dit word nie een van die aspekte in die groter geloofslewe nie”. “Belydenisaflegging moet nie volgens ouderdom of klas wees nie, maar wanneer die persoon gereed is”. “Die hele gemeente moet by die proses en na belydenisaflegging betrek word”.*

Die deelnemers het almal sterk daarvoor gevoel dat daar lering na belydenisaflegging moes geskied en dat daar wel 'n leemte binne gemeentes bestaan het ten opsigte van die proses van geloofsvorming na belydenisaflegging.

3.5.4 TEMA 4: DIE AGT ELEMENTE AS DEEL VAN DIE JEUGBEDIENING

Wenke vir die praktyk is aan die hand gedoen vir beplanning, toepassing en funksionering van 'n jeugbediening. Die elemente, erediens, pastoraal, onderrig, administrasie, koinonia, getuienis en verkondiging is bespreek. Aanhalings uit getranskribeerde onderhoude het getuig dat hierdie elemente deel moes vorm van 'n jeugbediening. Al die deelnemers was dit eens dat *“...al agt elemente bestaan in die groter gemeente”, “...maar dit bestaan nie in die jeugbediening nie”.* Katkisasie *alleen verhinder die agt elemente om te funksioneer”. “Dit is nodig dat tieners by al*

die agt elemente betrek moet word”, *“tienaers moet hierdeur betrokke gemaak word...”* by die gemeenskap van die gelowiges. *“Die tienaers moet reg geleer word...”*, en *“...hierdie agt elemente moet aan die groot opdrag gekoppel word”*.

3.5.4.1 SUBTEMA 4.1: Die skakeling van die agt elemente tot jeugbediening

Die uitlatings wat hier genoem word, sal beslag gee aan die subtema. Die deelnemers het elk ’n unieke bydrae gelewer vanuit hulle ervaringsveld en dit kan soos volg aangedui word: Die leraar wat die langste in voltydse bediening was het verklaar: *“Die jeug is volwaardig lidmate, en moet aan al hierdie elemente kan deelneem”*. *“Dis nodig dat jongmense die grootmens sake sal aanleer”*, om sodoende die volle deelname aan die gemeente te mag ervaar. Al die deelnemers was dit eens dat *“...tienaers nie genoegsaam kans kry om te leer nie”*. *“Sekere aanpassings sal gemaak moet word...”* om die agt elemente in jeugbediening ook te inkorporeer. *“Die jeug is kerk net soveel as die volwassenes”*, hoewel *“die agt elemente nie by jeugbediening ervaar word nie”*. *“...dis nie ’n maklike saak om te doen nie”*.

3.5.4.2 Subtema 4.2: Katkisasie as element van jeugbediening

Deelnemers was dit eens dat katekisasie ’n element van jeugbediening is, en *“jeugbediening is baie meer as net katekisasie”*. *“Katekisasie is ’n element van jeugbediening, en ’n geïntegreerde model moet gevind word...”*. *“Daar moet ’n geïntegreerde model ontstaan”*.

By die toepassing van jeugbediening het dit sterk na vore gekom dat katekisasie alleen nie die volle bediening aan die jeug kon ondervang nie en dat katekisasie ’n noodsaaklike element van jeugbediening was.

3.5.4.3 Subtema 4.3: Die relevansie van die agt elemente in jeugbediening

Uit die getranskribeerde onderhoude het dit duidelik na vore gekom dat al die deelnemers dit eens was dat *“...die agt elemente baie belangrik is”*. Twee deelnemers stel dit so: *“...dit sal ’n jeugbediening ondersteun...”*, en *“...help met begeleiding na geloofsvolwassenheid”*. *“Ons sit vas by woordkennis, en hierdie agt elemente is nodig vir volledige groei”*, binne ’n gemeente en die jeugbediening. *“Ons benodig meer inligting hieroor”*.

Die deelnemers was opgewonde oor die moontlikheid om hierdie agt elemente deel te maak van 'n jeugbediening en het beklemtoon dat kerkisasie belangrik is, maar dat dit net 'n deel uitgemaak het van die volle prentjie van die bediening aan die jeug.

3.6 Samevatting

Die navorsingsbevindinge is bekom deur die implementering van 'n kwalitatiewe navorsingsproses. Daar was in diepte-onderhoude met die deelnemers afsonderlik gevoer, totdat 'n versadigingspunt bereik is, wat deur 'n onafhanklike kodeerder bevestig is. Die navorsingsdata is na afloop van die onderhoude deur die onafhanklike kodeerder geanaliseer. Temas en sub-temas is geïdentifiseer.

- Daar was leemtes wat uitgewys is deur die kwalitatiewe navorsing, wat die noodsaaklikheid vir 'n model bevestig het waarin die Groot Fokus, Groot Gebod en Groot Opdrag as sleutels figureer.
- Onduidelikheid bestaan oor wat die fokus van 'n jeugbediening behoort te wees. Uit die gegewens by die afleiding gemaak word dat dit noodsaaklik is dat 'n jeugbediening 'n vertrekpunt of fokus moet hê en kan realiseer.
- 'n Gebedstrategie vir meer oorvloedige liefde word as noodsaaklik beskou, en word bevestig deur menings van deelnemers dat liefdevolle verhoudinge aandag moet kry.
- Daar is 'n gebrekkige verstaan van die Skriftuurlike definisie van 'n dissipel en die wees en maak van dissipels in jeugbedienings.
- Die Groot Opdrag is 'n belangrike element binne 'n jeugbediening, maar die onderhoude dui op tekortkominge in die verstaan en praktiese implementering van dissipelskap as 'n proses.
- Tema 1: Dit is noodsaaklik dat 'n jeugbediening 'n fokus moet verkry, en daar is tans uiteenlopende menings oor wat die fokus van 'n jeugbediening moet wees.
- Tema 2: Die gebed vir toenemende "*Meer Liefde*" is noodsaaklik vir 'n jeugbediening.
- Tema 3: Die Groot Opdrag binne die jeugbediening is noodsaaklik en aandag moet hieraan gegee word.

- Tema 4: Al agt elemente is teenwoordig in gemeentes, maar nie in die jeugbediening of katkisasie model nie. Dit is noodsaaklik dat die agt elemente deel moet vorm van 'n jeugbediening.
- Katkisasie vorm deel uit van die jeugbediening.
- Katkisasie en jeugbediening moet geïntegreer wees.

METATEORETIESE GEGEWENS

HOOFSTUK 4: MODELLE IN JEUGBEDIENING

4.1 Inleiding

Lovell (2009:34) meld dat die prakties-teologiese studie aansluiting vind by die handelingswetenskaplike model van Zerfass wat die verbetering van die praxis, oftewel die konkrete werklikheid, ten doel het (Zerfass, 1974:164-177; sien ook Pieterse, 1993:175-176) Die model geniet baie aandag en wye steun (sien Pieterse, 1993:109; Venter, 1995:25) en word in verskeie praktiesteologiese studies gebruik (Pieterse, 1993:108).

Metateorie is die teorie waarin die wetenskaplike vertrekpunte uitgespel word, wat raakvlakke met ander vakke deel, dit wil sê vakke wat dieselfde werklikheidsveld ondersoek (Venter, 1995:89). Heyns & Pieterse (1998:50); dui aan dat kennis van ander vakdissiplines wat met die Praktiese Teologie gedeel word, ingespan word om 'n korrekte beeld van werklikheid te kan verkry. Volgens Lovell (2009:35) beteken dit nie dat die kerk nie meer van belang is nie, maar die kerk, en vir doeleindes van hierdie studie, die jeugbediening van die kerk, word nou as deel van die samelewing gesien, en sal volgens Pieterse (1993:107):

“Deur 'n meer holistiese kyk op die werklikheid vanuit 'n koninkryksperspektief te neem, kan Woord en werklikheid saam gesien word. Dit open die moontlikheid om Praktiese Teologie te bedryf waarin teorie en praktyk, Woord en werklikheid, in 'n bipolêre spanningseenheid op mekaar betrek kan word.”Venter (1995:198) verduidelik:

Die diakonologiese teorievorming plaasvind deur besinning oor die hermeneutiese wisselwerking tussen twee refleksiedomeine, naamlik eerstens die kommunikatiewe handeling in die opskrifgestelde openbaring en tweedens die kommunikatiewe handeling in die konkrete bediening van eersgenoemde in die kerk. Aan die eerste refleksiedomein is in die basisteoretiese Afdeling A, aandag gegee. Vir doeleindes van genoemde hermeneutiese wisselwerking, word die konkrete situasie in die kerk wat op Afdeling A betrekking het, nou ondersoek. Twee gemeentebou modelle of kerkgroei bewegings wat tot 'n meerdere mate die beginsels van die basisteorie in Afdeling A toepas, is derhalwe as ondersoekveld vir hierdie

hoofstuk gekies. Deur kwalitatiewe en kwantitatiewe empiriese navorsing in hoofstuk sewe word die basisteorie verder op metateoretiese vlak getoets.

’n Onderzoek sal gedoen word na wat bedoel word met “*welheid*” vanuit ’n metateoretiese perspektief, in ooreenstemming met Zerfass se model, met die oogmerk dat ’n praktykmodel uiteindelik daargestel kan word as hermeneutiese wisselwerking tussen die meta- en basisteorieë, wat as riglyn kan dien om ’n jeugbediening in ’n gemeente daar te stel oftewel ’n model voor te stel vir ’n jeugbediening in ’n gemeente.

4.1.1 Metode

Die inklusiewe benaderingsmodel van Nel (1998:88-96) sal beskou word as moontlike voertuig om die Groot Fokus, Groot Gebod en Groot Opdrag as sleutels tot ’n jeugbediening te implementeer. Daar sal na vier ander jeugbedieningsmodelle gekyk word en beoordeel word of die agt elemente van Nel (1998:88-96) deel vorm van hulle proses om die jeugbediening gestalte te laat kry.

Daar sal na aanleiding van die Groot Fokus, Groot Gebod en Groot Opdrag, nagevors word of die Purpose Driven Youth Ministries die sleutels identifiseer in hulle bediening aan die jeug en of die praktyk van hierdie drie sleutels deel vorm van hulle model.

Tendense in jeugbediening sal kortliks aangeraak word, vir volledigheid van hierdie gedeelte van die metateoretiese navorsing.

4.2 Agt elemente van ’n jeugbediening

Nel (1998:88) stel agt velde voor wat binne ’n jeugbediening bestaan, waarmee ’n omvattende bediening aan die jeug gerealiseer kan word en waaraan getoets kan word of dit die fokus op Jesus Christus het, of die bedieningsareas realiseer binne die liefdes gebod en die groot opdrag uitgevoer word, naamlik om dissipels te maak. (Sien hoofstuk 2)

Jesus Christus, die Here is die vertrekpunt van jeugwerk (Nel, 1985:19), daar kan geen ander fokus in die verwesenliking van jeugbediening wees as Jesus Christus nie. Amenhouer (aangehaal deur Nel, 1985:19) stel dit soos volg:

“Let’s get out their (uit die jeug se pad) way so that they can see for themselves the altogether beautiful person of Jesus Christ.” Binne die ononderhandelbare beginsels van God se Woord (Groot Fokus, Groot Gebod en Groot Opdrag), moet die jeug bedien word met die waarheid, en die evangelie moet op ’n eietydse wyse oorgedra en gekommunikeer word. Die waarheid van die persoon van Jesus Christus moet in die erediens realiseer. Deur prediking moet loodreg ingesny word op die hier en nou van die jongmens en in pastoraat begelei word om hom te ondersteun in hierdie gebroke wêreld (Nel:1985:41).

- Didache/Onderrig
- Kerugma/Prediking
- Leitourgia/Erediens
- Paraklese/Pastorale sorg
- Koinonia/Onderlingheid
- Diakonia/Diens
- Maturia/Getuienis
- Kubernesie/Administrasie



Figuur 11 – Kommunikasie van die Evangelie (Nel:1998:88)

4.2.1 Eienskappe van 'n inklusiewe benadering

Jesus Christus is werklik gister en vandag dieselfde tot in ewigheid (Heb. 13:8). Nel (1985:13) verklaar tereg dat hierdie waarheid in 'n vinnig veranderde lewe hoop gee aan jeugbedienings en kerke. Dit beteken dat die God teenwoordig is in dit wat 'n jeugbediening moet laat realiseer, naamlik die Fokus op Jesus Christus, Meer Liefde, en die maak van Dissipels. Dreyer (2003:41) voer aan dat 'n gemeente die jeug moet omhels, en laat deel in elke faset en aspek van 'kerk-wees'.

Nel (1998:13) stel dit dat God vir ouers, sowel as vir kinders 'n God wil wees. God skakel jongmense in by sy koms na die mense. Gesinne en families in die Bybel speel volgens Breed (1994:132) 'n geweldige groot rol, en kinders word nie uitgesluit in die handeling van God nie. Kinders in die Bybel is verbondsmense, wat net soveel soos volwassenes, hulle verhouding met God en met mekaar uitleef.

Die gemeente is ook 'n agogiese ruimte waarbinne jeug deel kry aan God se familie, en liggaam. Die agogiese momente gee volgens Nel (1998:23) teologiese dryfkrag aan 'n jeugbediening. Mense wat verander moet in 'n gemeentelike ruimte meer tuis voel as in die vinnig veranderende lewe waarin tieners hulleself bevind en die gemeente moet die jeug die plek gee om hierdie verandering te omhels, en hulle te leer om te groei in hulle verhouding met Jesus Christus.

Myers (1985:32) stel die inklusiwiteit so:

“Die dinamiese plan van God om sy gemeente op te bou, en hiermee saam die opbou van die jeug binne die gemeente saam met die gemeente, moet gemeentes rig om jeugbedienings in lyn te bring met hierdie waarheid.” Jeugbediening moet saam met die groei en opbou van 'n gemeente geskied, en die jeug moet ten volle deel aan die *“volledig lidmaat belewing”* wees van 'n gemeente. So veel as wat daar op groei in die gemeente gefokus word, soveel moet die groei en insae van die jeugbediening verkry en ontplooi word. Sodoende sal 'n gemeente as geheel, deur die gedifferensieerdheid van die jeugbediening te omhels, volledig as liggaam groei in die uitvoering van die groot gebod, die groot opdrag deur te fokus op Jesus Christus (Myers, 1985:32).

4.2.2 Die inklusiewe benadering tot die Groot Fokus

Die inklusiewe benaderingsmodel wat Nel (1998: 88) voorstel spruit voort uit die algemeen aanvaarde opvatting van die kerk dat dit sy taak is om getuïenis aangaande Jesus Christus te lewer (Nel, 1998:80). Dit impliseer dat die kerk 'n getuïenis lewer van sy persoonlike verhouding met Christus, en die marturia van Jesus Christus volgens Furet (soos aangehaal deur Nel, 1998:79). Die inklusiewe benadering tot jeugbediening, fokus saam met die gemeente waarbinne die jeugbediening bestaan vir Jesus Christus (Nel, 1985:33).

4.2.3 Die inklusiewe benaderingsmodel tot die groot gebod

Versteeg (1979) stel hierdie liefde eerstens as onderlinge gemeenskap, wat voortspruit uit mense vir mekaar en bymekaar, en hierdie onderlinge liefdesdiens moet in 'n gemeente intens op die jeug toegespits word (Nel, 1998:91). Nel (1998:72) beweer dat hierdie liefde verder uit die liefde vir die Koning realiseer binne die inklusiewe benaderingsmodel – deur diakonia en koinonia. Die liefdesverhouding word vergestalt deur die selfverloëning van elke lidmaat se behoefte en voorkeure, met die doel dat elke soekende kind van die Here, in 'n lewende verhouding met God kan intree – “*self-giving service*” (volgens Shelp & Sunderland 1981:226). Wanneer die jeugbediening nie deur 'n gemeente betrek word en “*omhels*” word nie, ontbreek die oop, saamgroei-verhouding en word die gemeente as “*outokraties*” en selfs liefdeloos ervaar, in die onvermoë om die jongmens se unieke behoeftes te akkommodeer, sonder om die basiese grondbeginsels van kerkwees en gemeente wees in die slag te laat bly (Nel, 1998:65). Die inklusiewe benadering in 'n gemeente tot jeugbediening, is daarom 'n intrinsieke beginsel wanneer 'n gemeente die groot gebod gestalte wil laat kry.

4.2.4 Die inklusiewe benadering tot die groot opdrag

Die doel van 'n jeugbediening is om die jeug ten volle as deel van die gemeente op te lei, sodat die jeug saam met die gemeente relevant kan wees in die wêreld (Nel, 1998:74).

“Christene, Koninkryksmense maak 'n verskil. Dit is die roeping van 'n gemeente. Die gemeente 'skuld' die kosmos hierdie kwaliteit mens. En jeugbediening is op die 'produksie' van hierdie kwaliteit lidmaat gerig” (Nel, 1998:74).

Deur die kerugma as sentrale modus van die prediking word God nie alleenlik aan die volwassenes van gemeente geopenbaar nie, maar ook aan die jeug binne die gemeente, op 'n gedifferensieerd-toegespiets wyse, en die prediker moet die jeug deel van sy "agenda" maak sodat deur kerugma die jeug ook tot sy nuwe bestaanswyse geroep word (Nel, 1998:89). Deur die onderig toe te spits op die jeugbediening sowel as die gemeente, word die jeug ingewy en begelei op die weg na volwasse dissipelskap. Die formele lering en onderig vorm deel van die groot opdrag, en van 'n gedeelte van die dissipelmaak proses. Myns insiens kan 'n gemeente kwalik alleen op formele kennis staatmaak om die belydenisproses as volledig te beskou. Volgens Nel (1998:93) lei die *missio Dei* tot die *missio ecclesiae*, wat impliseer dat die kerk nie die een is wat stuur nie, maar self die gestuurde is. Om jeug dan as wesenlik deel van die gemeente te verstaan en deel te maak, word die jeugbediening onteenseglik deel gemaak van die groot opdrag van die gemeente oftewel die gemeenskap van die gelowiges (Dreyer, 2003:137). Deur prediking binne 'n omvattende jeugbediening sal gestuurdes gelei word om as getuies uit te gaan. Die groot opdrag sal nie net aan sommiges gegee word nie, maar inklusief aan 'n hele gemeenskap. Nel (1998:94) stel dit soos volg:

"Ook hierdie modus van God se koms na die gemeente en deur die gemeente na die wêreld omsluit die jeug en moet met die oog op onder andere hulle missionêre betrokkenheid gedifferensieer word. In die paradigma van die kommunikatiewe handeling in diens van die evangelie van die gekome en komende Ryk van God kan die belangrikheid van hierdie modus moeilik oorbeklemtoon word."

4.2.5 Samevatting

Die inklusiewe benadering tot jeugbediening wat Nel (1998) beredeneer toon duidelik die groot fokus op Jesus Christus aan en daarmee saam die dienende, selfopofferende aard van hierdie sleutel tot jeugbediening. Die toenemende liefde vir die jeug en hulle unieke, vinnig veranderende wêreld, beweeg die gemeente om gedifferensieerde modi te implementeer om die boodskap van die evangelie op 'n relevante manier te kommunikeer, ten einde die jeug te begelei na 'n verhouding met Jesus Christus. Hierdie benadering beredeneer die wyse waarop die jeugbediening ten volle saam met die gemeente eienaarskap neem van die groot opdrag, en die opdrag sodoende binne die jeugbediening tot uitvoering kom, soos ook in die gemeente.

In plaas van 'n enigszins intimiderende en formele kerkbeleving ontdek die jeug dat die gemeente nie wêreldvreemd is nie. So word die gaping tussen die generasies binne die gemeente en jeugbediening oorbrug. Die gemeente sal verder deur toenemende begrip van die jeugbediening, die ooreenkomste beklemtoon om sodoende die Groot Fokus, Groot Gebod en Groot Opdrag te laat realiseer.

4.3 PURPOSE DRIVEN YOUTH MINISTERIES (PDYM)

4.3.1 Inleiding

Die doelstellingstrategie van die Purpose Driven Ministries, Saddleback gemeenskapskerk in Orange County, California, het ten doel om 'n model daar te stel vir gemeentes om die soekers met die evangelie te bereik. Hulle wys daarop dat plaaslike gemeentes 'n hoë premie plaas op hierdie model vanweë hulle sukses as snelgroeiende gemeente (Shelley, 1997:4). Daar word na persone wat nog nie hulle geloof in Jesus Christus bely het nie, as soekers verwys, en Strobel (1999:4), senior leraar by Willow Creek, is van oortuiging dat die uitwaartse bediening van die gemeente aan die gemeenskap, 'n model is wat meerdere soekers met die evangelie kan bereik.

Purpose Driven Youth Ministries (PDYM) is die jeugbediening van die Purpose Driven Ministries (Fields, 1998:11). PDYM het ten doel om buitekerklike ("*unchurched*") jeug te bereik.

4.3.2 Komponente van PDYM

Fields (1998:19) beskryf die komponente waaruit 'n jeugbediening bestaan:

- Die krag van God

Die krag van God moet in die persoonlike lewe van 'n leier beleef word, ten einde oor 'n gesonde jeugbediening te beskik binne 'n gemeente. (Groot Opdrag)

- Die vasstelling van die jeugbediening se fokus

'n Jeugbediening moet bepaal wat die fokus is, en 'n duidelike fokus uitstip. Die term wat deur PDYM gebruik word is die visie. (Groot Fokus)

- Die gehoor wat bereik moet word

Die konteks van die gehoor moet verstaan word, ten einde suksesvol, deur middel van die doelstellings, by die fokus uit te kom. (Groot Opdrag)

- Die vasstelling van welke programme God se doel vir die jeugbediening sal bewerk

Die programme en elemente wat gebaseer is op die konteks en tendense van die gehoor, laat die fokus gestalte kry. (Die agt elemente van Nel:1998)

- Proses

Die programme en modi moet in werking gestel word, ten einde die jeug tot volwassenheid in geloof te lei.

- Beplanning van waardes

Die definiëring van waardes lei tot die wyse waarop daar by die fokus uitgekom word. (Die Groot Gebod)

- Ouers

Deur die familie ten volle te omarm, word daar gesorg dat daar nie 'n aparte jeugbediening gekweek word nie, maar dat die jeugbediening ten volle deel is van die plaaslike gemeente. (Inklusiewe benadering).

- Deelnemende leiers

Leiers in die gemeente moet eienaarskap neem vir die lidmate in die jeugbediening se geloofsgroei. (Die Groot Opdrag, en inklusiewe benadering)

Die PDYM model benadruk die persoonlike verhouding met Jesus Christus wat eerstens in die jeugleier self moet realiseer. Volgens (Fields, 1998:33) kan daar nie dissipels gemaak word, as die persone wat dissipels maak van jeug, nie self 'n dissipel is nie, geen programme sal kompenseer vir 'n persoon wat nie self 'n verhouding met God het nie.

4.3.3 PDYM se vyf doelstellings

Die PDYM leer dat elke jeugbediening sy vyf doelstellings moet ontdek. Die vyf doelstellings van 'n bediening word op grond van die Groot Gebod en die Groot Opdrag vasgestel (Warren, 2002:102).

- “*Worship*” – om God lief te hê met jou hele hart.
- “*Ministry*” – om jou naaste lief te hê soos jouself.
- “*Evangelism*” – gaan en maak dissipels.
- “*Fellowship*” – doop hulle.
- “*Discipleship*” – leer hulle om te onderhou

Volgens Fields (1998:46) spruit hierdie vyf primêre doelstellings uit die Nuwe Testament en is dit noodsaaklik om aan te dui dat die doelstellings van PDYM (die jeugbediening van Saddleback gemeente) dieselfde is, as PDM (die groter Saddleback gemeente).

Die doelstellings van die PDYM jeugbediening word soos volg deur Fields beskryf (1998:47-51):

4.3.4 “The purpose of Evangelism”

Die goeie nuus van Jesus Christus, en 'n persoonlike verhouding met Hom, word as opdrag in Handeling 1:8 aan elke gelowige gegee. Volgens Fields(1998:47) skiet jeugbedienings ver tekort ten opsigte van getuienis oor 'n verhouding met Jesus Christus. Deur die goeie voorbeeld van volwasse gelowiges sal hierdie gedeelte van die Groot Opdrag lei tot die groei en relevansie in 'n jeugbediening.

4.3.5 “The purpose of worship”

PDYM definieer “*worship*” as die viering van God se teenwoordigheid in die lewe van 'n lidmaat, en daarom 'n leefwyse wat getuig van oorgawe aan God. Deur gebed, luister na die woord van God, gee, deelname aan nagmaal en meditasie word gestalte gegee aan 'n lewe wat eer aan God bring (Fields, 1998:48).

4.3.6 “The purpose of fellowship”

Wanneer 'n persoon 'n gelowige word, word hulle deel van die gemeenskap van die heiliges, en deel van God se gesin (Fields, 1998:48). Hierdie koinonia is een van die belangrikste komponente in jeugbediening en die noodsaaklikheid vir die jeug om te voel dat hulle behoort, kan nie oorbeklemtoon word nie.

4.3.7 “The purpose of Discipleship”

Elke gelowige het die verdere opdrag om te groei en volwasse te word in hulle geloof, deur die lewenslange verbintenis tot 'n verhouding met God. Fields (1998:49) wys daarop dat elke dissipel die verdere opdrag het om van andere dissipels te maak en aan te hou om die saad van die evangelie te saai.

4.3.8 “The purpose of Ministry”

Volgens Fields (1998:50) is die hoofdoel van bediening om met liefde die nood en behoefte van die jeug aan te spreek. Die opdrag van God om mekaar met ons gawes en talente te bedien vanaf 'n vroeë ouderdom, moet gekommunikeer word, ten einde volwassenheid in die jong gelowige se lewe te bewerk en aan te moedig.

Fields (1998:51) gebruik vyf sleutelwoorde gebruik om die doelstellings verder op te som:

- *“Magnify – We celebrate God’s presence in worship.”*
- *“Mission – We communicate God’s Word through evangelism.”*
- *“Membership – We incorporate God’s family into our fellowship.”*
- *“Maturity – We educate God’s people through discipleship.”*
- *“Ministry – We demonstrate God’s love through service.”*

PDYM het 'n doelstelling geformuleer wat voortdurend in en deur die jeugbediening gekommunikeer word, naamlik:

“Our youth ministry exist to reach non-believing students, to connect them with other christians, to help them grow in their faith, and to challenge the growing to discover their ministry and honor God with their life” (Fields, 1998:57).

Die doelstelling kommunikeer duidelik die visie van die jeugbediening en deur die duidelike rigting waarheen die bediening groei, kan van die jeug deel in die ontplooiing van die doelstelling van die jeugbediening en van die groter gemeente. As gevolg van die jeugbediening wat dieselfde uitsette as die groter gemeente formuleer, ervaar jeuglidmate hulleself as deel van die groter gemeente, waardeur die inklusiwiteit formeel as 'n uitset nagestreef word (Fields, 1998:58)

PDYM begelei lidmate om die doelstellings te verstaan deur gebruik te maak van 'n verdere vyf begrippe (Fields, 1998:52):

- *“REACH is our word for evangelism”.*
- *“CONNECT is our word for fellowship”.*
- *“GROW is our word for discipleship”.*
- *“DISCOVER is our word for ministry”.*
- *“HONOR is our word for worship”.*

Ten einde jeugbedienings outonomie te laat verkry, word elke jeugbediening aanbeveel om aan die hand van hierdie vyf doelstellings 'n eiesoortige doelstelling te formuleer, wat binne die unieke konteks van elke plaaslike gemeente gestalte kan kry ten einde uitvoering te gee aan die Groot Gebod en Groot Opdrag.



Figuur 12 –PDYM Model (Fields, 1998:87)

PDYM stel 'n model voor waarmee die gehoor geïdentifiseer word, ten einde die dissipelmaakproses te laat realiseer (Fields, 1998:87). Die vyf konsentriese sirkels illustreer die potensiële gehoor se posisie ten opsigte van sy volwassenheid in geloof

en dit kommunikeer die doel van die jeugbediening, naamlik om 'n persoon te begelei van die breër gemeenskap (community) na die kern van die geloofsgemeenskap (core).

- **Community:**

Die "community" jongmens word geklassifiseer as diegene wat nog prakties buite die gemeente geag word en geen verbintenis met die geloofsgemeenskap het nie. Hulle het nog nie hulleself tot enige bediening verbind nie en sou verder as die soekers geïdentifiseer kon word (Fields, 1998:88). Hierdie jongmens het nog geensins die goeie nuus van Jesus Christus geïnternaliseer nie en daarom moet daar met deernis en liefde na hierdie persone uitgereik word om hulle deel van die "crowd" te maak.

- **Crowd:**

Die "crowd" jongmense word binne die sirkel geag en val in die kategorie van jongmense wat meer gereeld die eredienste bywoon en meer sou wou uitvind oor die gemeente en gemeente aktiwiteite. Nie elke "crowd" jongmens is noodwendig 'n Christen nie en word soms deur vriende na die geloofsgemeenskap gebring of deur ouers verplig om eredienste by te woon (Fields, 1998:89).

- **Congregational:**

Die "congregational" jongmense het hulle lewe oorgegee aan Jesus Christus. Hierdie studente woon nie alleen die eredienste by nie, maar wend ook daadwerklike pogings aan om in te skakel by 'n kleingroep en te deel in gemeentelike bedieninge buite die erediens (Fields, 1998:89)

- **Committed:**

Die "committed" jongmens, is diegene wat poog om 'n Christelike lewenswyse te kweek deur middel van persoonlike Bybelstudie, gereelde gebed, bediening en beskikbaarstelling van gawes. Hulle word as dissipels beskou, wat hulleself ook verbind tot die maak van dissipels binne en buite die gemeente (Fields, 1998:89)

- **Core:**

Die “core” jongmens, word gedefinieer as diegene wat hulle gawes ontdek en uitleef binne die geloofsgemeenskap. Hulle bedien ander ten volle met hulle gawes en word as volwasse gelowiges beskou. Die “core” jongmense word ook die geleentheid gebied om leiers te wees in die jeugbediening. Hulle vul die sleutelrolle ten opsigte van die uitvoer van die Groot Gebod. Hierdie tipering spruit uit Jesus wat twaalf dissipels gehad het, saam met wie Hy die meeste tyd deurgebring het en Sy energie op toegespits het. Daar word na Lukas 10 verwys om die volgende toepassing te maak: Die inwoners van die dorpies waardeur Jesus gegaan het stel die “community” voor; die skare wat na Hom geluister het, is die “crowd”; die twee en sewentig volgelinge is die “congregation” en die twaalf stel die “committed” voor en die drie dissipels, Petrus, Jakobus en Johannes, is die “core” (Fields 1998:90).

Die PDYM stel ‘n gedifferensieerde proses en model voor om elke tiener binne die gegewe vyf groeperinge te bereik en te bedien. Daar sal ter wille van volledigheid kortliks na elke proses en metode gekyk word, ten einde ‘n gevolgtrekking te maak oor die relevansie van die prosesse en metodes, ten opsigte van ‘n jeugbedieningsmodel in die GKSA.



Figuur 13 – PDM Model (Warren, 2002:130)

Fields (1998:105) beveel die volgende metode aan om persone in die “community” gedeelte van die konsentriese sirkel te bereik:

4.3.8.1 Community (Fields, 1998:105-114)

- Evangelisasie is ‘n proses en nie ‘n program nie, daar moet met groot liefde en geduld ‘n hart (gewilligheid) in die jeugbediening ontwikkel om nie-gelowiges te bedien met die evangelie van Jesus Christus.
- ‘n Evangeliese jeugbediening sal ‘n evangeliese benadering volg, met volle begrip dat dit intensioneel sal wees en geweldige moeilike uitdagings sal bied.
- Dat daar te midde van teenkanting en struikelblokke, radikale pogings aangewend sal word om die nie-gelowige te bereik met die evangelie.
- Dat die uitreiking na alle nasies ‘n ononderhandelbare deel van die jeugbediening sal wees en dat dit as ‘n opdrag van God beskou sal word, om te gaan en dissipels te maak. Om in liefde verhoudinge met nie-gelowiges te bou, om ‘n konteks binne ‘n jeugbediening te skep waaraan ook die nie-gelowige kan behoort.

4.3.8.2 Crowd (Fields, 1998:114-136)

- **Skep ‘n positiewe milieu**

Die omgewing en milieu moet aantreklik en positief wees. As die omgewing onnatuurlik is, is dit moeiliker vir die boodskap om deur te dring. Indien jongmense nie liefde ervaar binne die gemeente en jeugbediening nie, sal hulle nie die boodskap van liefde verstaan en begryp nie. Fields (1998:118) dui praktiese moontlikhede aan vir die skepping van ‘n positiewe ruimte:

- Die speel van kontemporêre musiek
- Deur elke jongmense te ag deur hulle byvoorbeeld te groet
- Foto’s van jongmense in die jeugbediening op die mure
- Die vertrek, sitplekke en algemene atmosfeer van die vertrek waarin bymekaargekom word, moet ‘n warm ervaring skep

- **Daar moet 'n element van pret wees**

Jongmense wat nie gewoond is aan kerk nie, ervaar gelowiges as stereotopies. 'n Jeugbediening moet pret wees vir die “crowd” en hulle ervaring van kerk moet die teendeel van die persepsie bewys dat die kerk gevoelloos en klinies is.

- **Jeug moet tot betrokkenheid in die gemeente gelei word**

Jongmense moet aktief deel gemaak word van gemeenteaktiwiteite en bedieninge, om sodoende met ander gelowiges 'n verhouding te kan bou. Die skep van drama's en 'n musiekbediening lei daartoe dat die tiener voel hy behoort tot die gemeenskap van gelowiges.

- **Die boodskap moet verstaanbaar wees**

Die boodskap van die evangelie bly dieselfde, maar die hedendaagse wyses van kommunikasie met jongmense verskil radikaal van hoe die boodskap in vorige generasies gekommunikeer is (Codrington, 2004:11). Die “crowd” is 'n mengsel van gelowiges en nie-gelowiges en die boodskap moet op 'n relevante verstaanbare wyse oorgedra word, omdat God se woord die waarheid is. Die boodskap moet op 'n kreatiewe eietydse manier gekommunikeer word, ten einde volwassenheid in geloof te bereik (Warren, 2002:71).

4.3.8.3 Congregational (Fields, 1998:137-155)

- Kleingroepe volgens Fields (1998:138) is die antwoord om 'n gemeenskap te bou in die postmoderne samelewing. Jongmense kan nie 'wegkruip' in 'n kleingroep nie.
- Elke jongmens kry die geleentheid om sy lewe met andere te deel, sonder om oor die hoof gesien te word.
- Kleingroepe bereik die volgende uitsette:
 - Diens aan mekaar (Gal. 5:13)
 - Aanvaarding van mekaar (Rom. 15:7)
 - Vergifnis aan mekaar (Kol. 3:13)
 - Dra van mekaar se laste (Gal. 6:2)

- Leer mekaar (Rom. 15:14)
- Bemoedig mekaar (1 Tess. 5:11)
- Die skrifgedeelte wat deur PDYM gebruik word om hulle kleingroep model te verantwoord, word in 1 Tessalonisense 2:8 gevind:

“Terwyl ons so na julle verlang het, was dit vir ons aangenaam om aan julle nie alleen die evangelie van God mee te deel nie, maar ook ons eie lewe, omdat julle vir ons dierbaar geword het.”Leer ook die Leiers, en spandeer energie aan die bemagtiging van kleingroepleiers.

4.3.8.4 Committed (Fields, 1998:156-172)

- 'n Metodiek van dissipelskap moet onplooï word en elke faset van die dissipelmaakproses moet geïntegreer word in die uitbou van hierdie gedeelte van die konsentriese sirkel. Die definisie wat deur Fields (1998:156) gegee word, is om gelowiges te lei, om meer soos Jesus te word. Die metode wat deur PDYM gevolg word is soos volg:
- Fokus op entoesiasme ten opsigte van gewoontes wat aangeleer moet word, eerder as op programme. Die organiese ontwikkeling van gewoontes deur die genade van God, sal standhoudender wees, as dit met waarheid en entoesiasme gekommunikeer word, eerder as deur dwang.
- Definieer die gewoontes en gedrag van 'n volwasse gelowige, nadat 'n jeugbediening volgens die skrif bepaal het watter gedragskodes ontwikkel moet word. Dit word soos volg deur die PDYM voorgestel:
 - *“H*ang time with God”
 - *“A*ccountability”
 - *“B*ible memorization”
 - *“I*nvovement with the church body”
 - *“T*ithing commitment”
 - *“S*tudy Scripture”

Elke gelowige moet begelei word, om hierdie beginsels uit te leef buite die Sondag erediens.

4.3.8.5 Core (Fields, 1998:172-192)

- Leer die core om aktief in al die elemente van die geloofsgemeenskap deel te neem en te bedien.
- Hanteer jeugbediening as die kerk van vandag en nie die kerk van môre nie. Geloofsgemeenskappe hanteer die jeug, die katkisant en jeugbediening as persone wat nog volwaardig lidmate moet word, hoewel hulle reeds volledig en volkome deel is van die geloofsgemeenskap.
- Leer jongmense die verantwoordelikheid om ook van ander gelowiges dissipels te maak.
- Leer jongmense om hulle gawes te ontdek en daarmee te bedien, ontwikkel hulle passies en persoonlikhede en begelei hulle op die pad wat God vir hulle gebaan het. Spandeer tyd saam met diegene wat deel is van die “core” ten einde hulle te bemagtig en om die bloudruk oor te dra binne en buite die plaaslike gemeente se jeugbediening.

4.4 Samevatting van die PDYM model

4.4.1 Samevatting van die PDYM en die Groot Fokus

Warren (2002:56) stel dit pertinent dat daar nie op die soekers en ongelowiges gefokus moet word binne 'n gemeente model nie, maar wel op Christus. Warren (2002:56) is van die oortuiging dat Jesus die buitekerklike altyd ontmoet het waar daardie persoon hom ook al bevind het, hoewel Jesus nie sy standarde verlaag het nie, en altyd as en met die Waarheid na die persoon gekom het. Die jeugbediening van die Purpose Driven Ministries se fokus is soos die groter gemeente ook op Jesus Christus (Fields, 1998:36).

Die strategieë wat aangevoer word, word deur Fields (1998:46) ontvou deur te fokus op Jesus en die opdragte en gebod, wat deur Jesus self gegee is. Die doel en uitsette van die opdragte gaan oor die persoonlike ontmoeting met Jesus. Fields (2008:6) verklaar dat jy jou met niks anders kan vul as Jesus self nie. Die fokus op Hom, is daarom die sleutel tot die jeugbediening van die Purpose Driven Ministries. Die basis van hierdie jeugbediening is om getuies van Jesus Christus te wees en hierdie boodskap, naamlik die evangelie van Jesus Christus te kommunikeer (Fields, 1998:47). Elke gelowige moet basies 'n volgeling van Jesus Christus wees (Fields, 2008:4).

4.4.2 Samevatting van die PDYM en die Groot Gebod

PDYM se doelstellings word ontleen aan die Groot Gebod. Deur verhoudings te bou en tyd te maak, word die liefdesgebod in 'n jeugbediening sigbaar, en 'n jeugbediening kan nie sonder hierdie verhoudings relevant of lewensveranderend wees nie (Fields, 1998:236). Die Saddleback gemeente se senior leraar Rick Warren (2002:210), stel die visie van die groter gemeente en daarmee saam die PDYM jeugbediening, soos volg:

“One of the primary reasons for Saddleback’s growth is that we love new people. We love visitors. We love the lost. For fifteen years I’ve watched our members express that love in practical ways: setting up and taking down chairs. The reason why some churches remain small is because they aren’t loving. Love draws people in like a powerful magnet. A lack of love drives people away” (Warren, 2002:210).

Die gemeente en jeugbediening begryp dat die liefdesgebod mense nader aan Jesus Christus trek en poog om in al hulle aktiwiteite hierdie liefde ten toon te stel en uit te leef (Fields, 1998:46). PDYM het te doel om deur die onderhouding van die liefdesgebod, jongmense tot geestelike volwassenheid te lei. Die Groot Opdrag definieer die modus waarop die PDYM elke faset van hulle jeugbediening laat realiseer, naamlik deur meer en toenemende liefde (Fields, 1998:223).

4.4.3 Samevatting van die PDYM en die Groot Opdrag

Die PDYM se verdere doelstellings word ontleen aan die Groot Opdrag (Fields, 1998:223). Die PDYM se proses van dissipelmaking, realiseer deur persone van die “community” te begelei na die “core”. Volgens Fields (1998:96) realiseer dit deur die “community” te evangeliseer, die “crowd” in te lei in 'n lewe van aanbidding, waarna die “congregation” deur die doop binne die geloofsgemeenskap, as deel van die liggaam gesien word. Die “committed” word as dissipels gesien, en die “core” word begelei om aktief in die bediening te wees.

Die PDYM plaas 'n hoë premie op die maak van dissipels en die dissipelmaakproses in die jeugbediening. 'n Gedifferensieerde benadering word gevolg om elke persoon op hulle vlak en by hulle “plek” van geloofsgroei te ontmoet en verder te begelei tot 'n volwasse gelowige. Die dissipelmaakproses van die Saddleback gemeente en die dissipelmaakproses van die jeugbediening is dieselfde.

Die gemeente en die gemeente se jeugbediening volg dieselfde benaderings en strategieë. 'n Inklusiewe benadering word gevolg (Fields, 1998:44), en die jeugbediening deel ten volle aan die dissipelmaakproses van die groter gemeente.

4.4.4 Samevatting van die agt elemente in die PDYM

4.4.4.1 Didache/onderrig

Onderrig is een van die sleutelaspekte binne die PDYM. Fields (1998:122) dui aan dat die gebrek aan waarheid, onderrig in die waarheid en tekort aan antwoorde een van wesenlike tekortkominge in jeugbedienings is. Die PDYM het 'n wye verskeidenheid programme geïnkorporeer om die onderrig te laat realiseer binne die jeugbediening. Die PDYM se onderrig word veral toegespits op die “*crowd*”, “*committed*” en “*core*” tieners, terwyl die “*community*” nie ingesluit word by die onderig nie.

4.4.4.2 Kerugma/Prediking

PDYM investeer 'n groot deel van die jeugbediening daarin om toegespitste jeugprediking as doelwit te formuleer (Fields. 1998:123). Die prediking is veronderstel om die behoeftes van die jeug aan te spreek uit die Skrif. Die PDYM model plaas 'n hoë premie op die relevansie van die prediking, om sodoende die tiener op sy vlak te ontmoet deur prediking, met 'n verstaanbare woordverkondiging wat 'n jeugvriendelike wyse die waarheid van die evangelie oordra.

4.4.4.3 Leitourgia/Erediens

Die PDYM model verklaar dat 'n mens tot God toetree gedurende die erediens (worship service) (Fields,1998:47). Die noodsaaklikheid,om die konteks en tendense van die potensiële gehoor te identifiseer word beklemtoon, om die ontmoeting binne die erediens effektief te bewerk. Die erediens moet die aanbiddingselemente herontdek op 'n jeugvriendelik wyse, om aan jong gelowiges die volle rykdom van die leitourgia op hulle geestelike vlak te laat ontdek.

4.4.4.4 Paraklese/Pastorale sorg

Pastorale sorg binne die PDYM model, word as een van die kernelemente van jeugbediening gesien en daar word voorsiening gemaak binne die model, vir opleiding van mentors, vir die pastorale bediening sowel as aan die sorg wat aan die

mentors en beraders gegee word. Daar word binne die beplanning van die jeugbediening gebruik gemaak van die gemeente se pastorale programme, sowel as die toegespitste program omwikkeling van die behoeftes aan pastoraat ten opsigte van die jeug self.

4.4.4.5 Koinonia/onderlingheid

Die PDYM ontleen hulle doelwit van onderlinge gemeenskap (fellowship) aan die Groot Gebod. Die PDYM vertolk die gedeelte uit Matteus 28 spesifiek as om lidmate te doop (Fields, 1998:46). Soos in hoofstuk 2 aangedui, is daar vele ander Skrifuitleg rondom Koinonia, wat ook in hierdie hoofstuk bepreek is.

4.4.4.6 Diakonia/diens

Geleenthede vir diens van barmhartigheid, word deur die PDYM model geskep (Fields, 1998:277). Van die onbetrokke lidmate tot die kerngroep (core) word deur verskillende prosesse gemotiveer en gemobiliseer om in een of ander vorm te bedien. Daar word nie die verwagting by die jeugbediening geskep dat elke lidmaat ten volle moet bedien nie, daarom geld die “*alles of niks*” benadering nie, maar wel die beginsel dat enige vorm van diens aangemoedig en gefasiliteer word.

4.4.4.7 Marturia/getuienis

Binne die PDYM model word baie ruimte geskep vir persoonlike geloofsgetuienis (Fields, 1998:132). Daar word weekliks geleenthede vir tieners of jong volwassenes geskep om hulle geloof in Jesus Christus met andere te deel. Die relevansie van getuienisse word beklemtoon, binne die konteks van “*regte persone, met egte getuienisse*”. Die formaat van getuienisse vind plaas deur dit te skryf, of te artikuleer.

4.4.4.8 Kubernesie/administrasie

Die PDYM bestee ‘n groot persentasie van die bedieningstyd, aan die ontwikkeling van leiers binne die jeugbediening (Fields, 1998:192). Die opleiding van die leiers sluit die ontwikkeling van administratiewe gawes in en die skep en uitbou van programme ten opsigte van die dissipelmaakproses. Die relevansie en noodsaak van hierdie elemente word in vier hoofstukke van die Purpose Driven Youth Ministry behandel deur Fields (1998).

4.4.5 Gevolgtrekking

- 4.4.5.1 Die PDYM is 'n toonaangewende jeugbediening wat hulle doelstellings verkry vanuit die Groot Gebod en Groot Opdrag.
- 4.4.5.2 Die PDYM volg 'n inklusiewe benadering wat ten doel het om die jeug en jeugbediening ten volle deel te maak van die groter Saddleback gemeente.
- 4.4.5.3 Die jeugbediening van die Saddleback gemeente ontwikkel en implementeer programme en strategieë om buitekerklike mense deel te maak van die geloofsgemeenskap.
- 4.4.5.4 Die PDYM stel vyf doelstellings voor, naamlik “*worship*”, “*ministry*” (die Groot Gebod) en “*evangelism*”, “*fellowship*” en “*discipleship*” (die Groot Opdrag).
- 4.4.5.5 Dissipelskap word op 'n gedifferensieerde wyse toegepas deur die konteks van die jongmens en hulle leefwêreld in ag te neem en prosesse te ontwikkel wat die tendense in jeugbediening implementeer sonder om die volle boodskap van die evangelie enigsins te reduseer.
- 4.4.5.6 Die jeugbediening stel vyf kategorieë voor waarvolgens lidmate tot volwassenheid in geloof begelei word, van “*community*” na “*crowd*”, waarna 'n lidmaat as deel van “*congregation*” begelei word na “*committed*”, en verdere prosesse en programme vir die dissipelmaakproses om lidmate ten volle as volwasse gelowiges aktief deel van die bediening te maak wat die “*core*” van die jeugbediening genoem word.
- 4.4.5.7 Die PDYM sien die rol van 'n jeugbediening om deur die ontwikkeling van volwasse gelowiges of dissipels 'n daadwerklike uitset te formuleer om soekers deel van die geloofsgemeenskap te maak.
- 4.4.5.8 Die fokus op Jesus Christus word nie formeel as fokus gedefinieer nie, hoewel dit duidelik is dat die doel van die “*doelstellings*”, 'n lewende verhouding met Jesus Christus is.
- 4.4.5.9 Die PDYM sou hulle fokus kon formaliseer, ten einde duidelikheid te gee, rakende die primêre doel van dissipelskap.

- 4.4.5.10 Daar is onduidelikheid oor die *“fellowship”* wat gelyk aan die doop gestel word binne die Groot Opdrag.
- 4.4.5.11 Die PDYM het as element van die jeugbediening eredienste wat daarop toegespits is om die toetrede tot God se teenwoordigheid te fasiliteer, deur middel van ‘n modus waarby die konteks van die jongmense se jeugwêreld in ag geneem word.
- 4.4.5.12 Die getuieniselement binne die PDYM word duidelik in die model aanbeveel, ten einde God se steeds voortdurende bemoeienis met sy gemeente te ervaar en te beleef.
- 4.4.5.13 Prediking binne die PDYM model word aangebied op ‘n wyse waarby die jongmens deur die Skrif tot ‘n nuwe bestaanswyse geroep word en beklemtoon dat die Woord oopgebreek word, deur die betekenis verstaanbaar te verduidelik aan die hoorder.
- 4.4.5.14 Diakonia, word as ‘n omvattende begrip aanvaar, hoewel die waarde van diens binne die jeugbediening as ‘n uitset geformuleer word en jeugdige begelei word om binne die groter gemeente asook die jeugbediening te dien, om sodoende die eise van dissipelskap te laat realiseer.
- 4.4.5.15 Leierskapontwikkeling binne die PDYM word aktief gefasiliteer deur die identifisering van gawes, die ontwikkeling en uitbouing daarvan, ten einde die kubernesisebegrip gestalte te laat kry.
- 4.4.5.16 Onderrig word deur die PDYM op verskillende wyses aan die vyf kategorieë gelowiges bedien, om die jeug in te wy en te begelei om volwasse Christene te wees.
- 4.4.5.17 Koinonia realiseer deur eerstens die jongmense te doop, en die doop word binne die uitvoer van die Groot Opdrag gelykgestel aan *“fellowship”*. Die verdere funksionering van hierdie elemente word deur verskeie wyses binne die jeugbediening uitgevoer, en daar word geweldig aandag gegee aan die ontwikkeling van onderlingheid binne die jeugbediening van die Saddleback gemeente.

4.5 Tendense in jeugbediening

4.5.1 Inleiding

Kulturele veranderinge is 'n voortdurende handeling, wat deur jeugbedienings nagevors moet word, om die jeugteikengroep te bedien deur te strewe na 'n relevante bediening van die evangelie aan die jeug (Folmsby, 2007:16). "*Spiritual formation*" verwys na die lewenslange model waardeur 'n persoon se geloofsgroei gefasiliteer word. Die klem op lewenslange spirituele formasie (Folmsby, 2007:16) beklemtoon die dissipelmaakproses, waardeur die "*leer hulle om alles te onderhou*" 'n lewenslange handeling impliseer.

Barna (2001:11) verklaar dat 'n kultuur volkome nuut en anders kan word binne vyftien jaar, en om jeug te bedien binne 'n modus waardeur verandering in 'n jongmens bewerk kan word, moet daar begrip wees vir hierdie verandering. Daar word die minimum navorsing gedoen deur kerke ten opsigte van die bediening aan die jeug (Barna, 2001:18), wat meebring dat die strategieë wat binne die kerk gevolg word, selde hersien word. Opinies oor jongmense word gevorm op grond van inligting wat verkeerdelik alleen en hoofsaaklik deur die media verkry word (Barna, 2001:19), wat meebring dat die wyse van bediening aan die jeug op aannames geskied, wat nie die boodskap van die evangelie kommunikeer nie (Folmsby, 2007:19).

Die roeping van 'n gemeente om binne hulle konteks, die evangelie van Jesus Christus te verkondig, moet uitgeleef word, en kulturele en generasieverskille mag nie weer deur kerke oor die hoof gesien word nie, want dit lei daartoe dat die jongmens binne 'n gemeente verwaarloos word en verlore gaan (Jones, 2001:39).

Jongmense heg geen waarde aan tradisies van kerke as die fokus op Jesus Christus en die leefwyse van die lidmate nie getuig van 'n verhouding of opregte soeke na God nie. Elke orde, reël, verordening, gebruik en tradisie wat nie fokus op dit wat die evangelie of Skrif verlang, naamlik Jesus Christus nie, word deur die jeug verwerp (Dean, 2004:4)

Die postmoderne tiener, het 'n soeke na opregtheid en die primêre waarhede van die Skrif, en Christenskap, die postmoderne christen jongmens begeer ten diepste die praktiese beginsels waarvolgens hulle hierdie evangelie kan uitleef (Webber, 1999:27)

“The kind of Christianity that attracts the new generation of Christians and will speak effectively to a postmodern world is the one that emphasizes primary truths and authentic embodiment. The new generation is more interested in broad strokes, than in detail, more attracted to an inclusive view of the faith than an exclusive view, more concerned with unity than diversity, more open to a dynamic growing faith than to a static, fixed system, and more visual than verbal with a high level of tolerance and ambiguity” (Webber, 1999:27).

4.5.2 Tendense ten aansien van die Groot Fokus in Jeugbediening

Kenda Kresy Dean, direkteur van die skool vir Christelike opvoeding by Princeton Theological Seminary in die VSA, stel dit duidelik dat as jeug nie begelei word om hulle passie op Jesus Christus te fokus nie, sal hulle dit op 'n ander area fokus. Die fokus op Jesus Christus is die primêre fokus van 'n jeugbediening. Die fokus op Jesus binne 'n jeugbediening word deur tieners as waardig beskou, en hulle sal vir hierdie fokus hulle lewe gee, soos van Jesus verwag word in Lukas 17:33 (Dean, 2004:6).

Die fokus van jeugbedienings in die postmoderne eeu, moet hulle dit ten doel stel om jongmense na Jesus Christus te begelei (Mueller, 1999:378). Jeugbedienings sal nie slaag indien die aksent nie op die navolging van Jesus Christus geplaas word nie (Folmsby, 2007:19). Die tendense rakende die fokus op Jesus Christus as die basiese sleutel tot jeugbediening word 'n onmiskenbare feit (Barna, 2001:122). Volgens Barna (2001:125) twyfel min tieners dat Jesus geleef het, maar kerke begelei hulle nie in 'n verhouding met Jesus Christus nie. Die benadering tot jeugbediening moet duidelik die getuienis van die opgestane Jesus Christus wees (Senter, 2001:5). Deur die boodskap van die evangelie, word 'n jeugbediening bemaagtig om juis dit te doen wat die evangelie vereis, naamlik om die jongmense in 'n verhouding met Jesus Christus te bring, wat die primêre taak van 'n jeugbediening is (Oestreicher, 2008:72).

Duffy Robbins (1990:29) redeneer dat 'n ontmoeting met Jesus Christus gefasiliteer moet word deur jeugbedienings en as hierdie ontmoeting nie die fokus is nie, verloor jeugbedienings bestaansreg. Die ontmoeting van Jesus Christus in die jongmens se lewe is een van die kosbaarste fasette van 'n jongmense se ontwikkeling as mens.

4.5.3 Tendense ten aansien van die Groot Gebod in Jeugbediening

Die Groot Opdrag binne 'n jeugbediening word slegs uitgevoer as die Groot Gebod teenwoordig is, en daar 'n liefde vir die buiterekkerlike tiener is, sowel as die toenemende liefde vir die tiener en jongmense binne 'n gemeente (Oestreicher, 2008:47).

Liefdevolle verhoudings binne die jeugbediening, is van kardinale belang vir die jongmens om hulle identiteit te kan vorm in Christus. Die jeugbediening moet aan die jongmense kommunikeer dat die Skrif getuig dat hulle waardevol is en wonderbaarlik deur God geskape is (Yousaf, 2008:88)

Die kliniese oordra van kennis alleen kan nie die jongmens beweeg om deel te word van 'n geloofsgemeenskap nie. Deur binne 'n jeugbediening nie liefdevolle verhoudings na te streef nie, sal die effektiwiteit van die bediening verswak, en daarom moet die jongmens beleef dat daar binne die jeugbediening na toenemende liefde gestreef word. Maxwell (1995:163) stel dit soos volg:

“People do not care how much you know, until they know how much you care.”

Jongmense verlang na liefdevolle verhoudings, waarsonder geen bemoediging, onderskraging en omgee kan plaasvind nie. Die Bybelse beginsel van meer liefde word afgeskeep deur gemeentes en jeugbedienings en jeugbedienings moet intens meerdere liefde binne die jeugbediening as kernbeginsel aanmoedig (Yousaf, 2008:122).

Jongmense weier om te aanvaar dat daar nie liefdevolle verhoudings binne 'n gemeente en jeugbediening plaasvind nie en sien die navolging van Jesus Christus vergestalt in die toenemende liefde vir mekaar, binne en buite die gemeente (Barna, 2006:81).

Jeugbedienings moet hulleself die vraag eerlik vra of daar werklik 'n liefde vir diegene is wat Jesus Christus nie ken nie en die jongmense moet begelei word, saam met die gemeente, om 'n liefde te ontwikkel vir die buite-kerklike (Groeschel, 2008:130).

4.5.4 Tendense ten aansien van die Groot Opdrag in Jeugbediening

Oestreicher (2008:50) toon aan dat die hoofstroomkerke nie meer die Groot Opdrag as roeping van die jeugbediening sien nie en nie aktief as uitset binne 'n jeugbediening, dissipels maak van buitekerklike jongmense nie. Die doel van die jeugbediening is om God se opdrag uit te voer en as voertuig van die evangelie op te tree. Dit is noodsaaklik dat 'n jeugbediening dissipelskap fasiliteer en uitbou ten einde 'n dissipelskap proses binne die jeugbediening te ontwikkel (Oestreicher, 2008:87).

Die Groot Opdrag binne die leefwêreld van die post-moderne jongmens, sal deur 'n in diepte kulturele studie en geduld met die ontwikkeling van die proses, 'n relevante gestalte binne 'n plaaslike gemeente verkry. Die uitvoering van die Groot Opdrag sal 'n kultuur skep waardeur jongmense leer hoe om te dien, eerder as om bedien te word. 'n Jeugleraar se primêre taak is om dissipels te maak, en nie alleen jongmense, wat alreeds Christene is, te bedien nie (Jones, 2001:47).

Jongmense wat nie begelei is tot volwasse gelowiges nie, verlaat die gemeenskap van gelowiges. Jeugbedienings wat nie aandag gee aan die begeleiding van jongmense tot volwassenheid in die geloof nie, sal deur die nalatigheid die effek ervaar van 'n krimpende jeugbediening (Wesley, 2006:41)

Dit is noodsaaklik vir 'n jeugbediening om 'n dissipelskap proses daar te stel en Jesus se taak aan sy kerk uit te voer. Jesus het doelbewus aandag daaraan gegee om sy dissipels binne die drie jaar te leer hoe dissipels gemaak word, voordat Hy aan hulle die opdrag gegee het. Dieselfde Opdrag is nog steeds die opdrag aan die kerk en derhalwe aan die jeugbediening (Yousaf, 2008:127). Die maak van dissipels moet as beginsel binne 'n jeugbediening erken word, deur aandag te gee aan die proses van dissipel maak, binne die jeugbediening van 'n gemeente.

4.5.5 Tendense ten aansien van die agt elemente in Jeugbediening

Senter (2001:6) dui aan dat gemeentes inklusiewe benaderings moet volg, en die jeugbediening moet ten volle deel wees van 'n gemeente en die aktiwiteite van die gemeente. Daar is volgens Senter (2001:7) geen teologiese rede om te veronderstel dat dit wat nodig is vir volwassenes in 'n gemeente, nie ook nodig is vir die jeugbediening van 'n gemeente nie. Kerke het misluk om van die moderne jongmense dissipels te maak deurdat aanvaar is dat slegs katkisasie nodig is om

jeug te bedien, en daar is verkeerdelik aanvaar dat die jeug sou deel in alle gemeente aktiwiteite, terwyl gemeentes nie gedifferensieerd te werk gegaan het nie (Senter, 2001:7).

Tieners en jongmense verlang na dieselfde elemente waarna volwasse lidmate verlang, net in 'n gedifferensieerde vorm en die toekoms van jeugbediening is die aktiewe strategie binne 'n gemeente om alle elemente van die gemeente, ook van toepassing te maak op die jeugbediening (Oestreicher, 2008:68).

4.5.5.1 Didache/Onderrig

'n Jeugbediening, moet baie sterk leringsgeleenthede fasiliteer en die bestudering van die Skrif fasiliteer (Oestreicher, 2008:87). Jeugbedienings sal die tegnologie moet gebruik om die leringsgeleenthede binne die konteks van die tegnologiese wêreld aan te bied. Deur onder andere die internet en multimedia te gebruik, sou formele lering relevant aan die jeug, bedien kon word (Yousaf, 2008:114).

Die wyse van onderrig aan jeug, moet die jongmens begelei om 'n liefde vir onderrig te ontwikkel en die proses van lering te ontwikkel tot 'n voortdurende lewenswyse (Codrington, 2004:112).

4.5.5.2 Kerugma/Prediking

Daar moet gefokusde prediking van die Evangelie van die goeie nuus, aan die jongmense bedien word, om die steeds relevante boodskap van die evangelie aan jeug op 'n kreatiewe, relevante wyse, te kommunikeer (Davies, 2002:27).

Prediking aan jongmense om lewensverandering te bewerk is noodsaaklik, en sal alleen 'n positiewe resultaat lewer, indien die prediking Bybelse beginsels neerlê en dit op so vlak preek, dat dit verstaanbaar is vir die tiener (MacDowell, 1996:11).

4.5.5.3 Leitourgia/Erediens

Gedurende die lofprijsing moet gemeentes, binne die erediens ruimte skep vir die verskeidenheid maniere waarop die jongmens hom of haarself kan uitdruk, byvoorbeeld, deur te kniel, hande op te lig, hande te klap, te buig, die hoof te buig en te dans (Foster, 1998:169).

Die grootste verwagting van die jongmense is dat kerke 'n verhouding met die lewende God fasiliteer en hulle toerus om hierdie verhouding met andere te deel. Jongmense het behoefte aan eredienste wat tegnologie gebruik om die boodskap te verkondig. Die musiekstyl binne die erediens moet ter ere van God, 'n vorm aanneem wat aan die jeug bekend is (Codrington, 2004:252).

4.5.5.4 Paraklese/Pastorale sorg

Identiteitsvorming binne die konteks van die jongmense se lewensfases, bring geweldige intense pastorale probleme mee en die noodsaaklikheid van pastorale sorg binne die gemeente vir jongmense, moet realiseer. Die bou van sinvolle verhoudings tussen volwassenes en jeug om hierdie pastorale sorg te aan te bied, word 'n onmiskenbare verantwoordelikheid van jeugbedienings en gemeentes (Miles:1999:29).

Daar moet 'n paradigma geskep word binne 'n jeugbediening, waardeur die jongmens kan heel word en deur die wysheid van volwasse gelowiges, pastoraal begelei kan word. 'n Praktyk van prosesse om jongmense se geestelike volwassenheid te ontwikkel moet geskep word (Yousaf, 2008:88).

'n Jeugbediening moet 'n veilige roete skep binne die onveilige konteks waarin jongmense hulleself bevind en deur pastorale sorg, die uitdaging aanvaar om jongmense veilig te begelei van adolessensie na volwassenheid (Dryfoos, 1998:6).

Die noodsaaklikheid vir die opleiding van persone binne 'n gemeente om pastorale sorg aan tieners te bedien, raak 'n ononderhandelbare element, waarvan die begeleiding tot 'n verhouding met Jesus Christus die fondament vorm (MacDowell, 1996:7-11).

4.5.5.5 Koinonia

Jeug is soekend na 'n identiteit en deur liefdevolle verhoudings en koinonia, sal hierdie identiteit binne 'n jeugbediening van 'n gemeente gevestig kan word, spesifiek wanneer daar van 'n programgedrewe jeugbediening beweeg word na 'n verhoudingsgebaseerde jeugbediening (Oestreicher, 2008:72).

'n Jeugbediening ontwikkel koinonia deur liefde vir mekaar aan te moedig en hierdie element binne die koinonia word dikwels afgeskeep. Definitiewe strukture moet geskep word om hierdie onderlinge meelewing te bevorder binne 'n jeugbediening.

Die Nuwe Testamentiese Kerk word primêr gekenmerk deur die toenemende omgee vir mekaar (Yousaf, 2008:122).

4.5.5.6 Diakonia/Diens

Die nodigheid vir jeugbedienings om die nood aan te spreek, is 'n voorwaarde waaraan voldoen moet word, om relevant te wees, en aktief te dien (Oestreicher, 2008:77). Die kerk bestaan in die kern vir verhoudinge, horisontaal en vertikaal. Jongmense wil dien, en glo dat liefde sigbaar word deur diens aan mekaar en nie die tekstuele verduideliking van liefde nie (Barna, 2006:22).

Dit is nodig binne 'n jeugbediening om volhoubaarheid te verseker om jongmense te begelei om in diens van andere te wees en die nood van lidmate binne die bediening raak te sien en aan te spreek (DeVries, 2008:166).

4.5.5.7 Marturia/Getuienis

Volgens Senter (2001:5), is 'n jeugbediening daarvoor verantwoordelik om die marturia van Jesus Christus en sy werking te wees. Die jeugbediening in vandag se kultuur moet getuienis kan lewer, van 'n persoonlike verhouding met God, deur sodoende as profete op te tree en jongmense tot lewensverandering te roep (Jones, 2001:68).

Die uitwaarste strategie vir diegene buite die gemeente word verder verkry deur te getuig van 'n persoonlike verhouding met Jesus Christus. Daardeur verkry gemeentes en jeugbedienings geloofwaardigheid, wat deur hierdie persoonlike getuienisse tot opbou van gelowiges, asook ongelowiges, lei (Groeschel, 2008:132-133).

4.5.5.8 Kubernesis/Administrasie

Chow (2003:19), beredeneer dat daar intensionele en aandagtige beplanning aan die leierskapontwikkeling en identifisering van gawes moet wees binne 'n jeugbediening sodat 'n span kan ontwikkel, waardeur jy met jou leierskap en gawes kan bedien. Hierdie spangesentreerde bediening realiseer deur die doelbewuste identifisering van gawes binne die jeugbediening. Deur die kubernesis word hierdie span geaktiveer om die Groot Fokus, Groot Opdrag en Groot Gebod uit te voer.

Die leierskap binne die jeugbediening moet realiseer deur 'n bewustheid te kweek dat die talente en gawes wat deur God gegee is, insluitend die administratiewe gawes, ingespan moet word in gehoorsaamheid aan God, met die nodige kennis oor wat elke persoon se taak en gawe binne die bediening is (Cloud & Townsend, 1992:25).

Chow (2003:129) voer aan dat hierdie aanvaarding vir verantwoordelikheid vir die eienaarskap van die bediening en die inspanning van jou gawes, jongmense aanmoedig om te dien en so 'n effektiewe bediening bewerkstellig.

Vir 'n jeugbediening om voort te bestaan en momentum te behou, is administrasie en struktuur 'n ononderhandelbare deel van die bediening. Die struktuur en administrasie moet voortdurend aangepas word, om tred te hou met die vinnig veranderende samelewing (DeVries, 2008:70).

4.6 Gevolgtrekking:

- 4.6.1 Tendense binne jeugbediening erken dat daar 'n fokus nodig is, en dat hierdie fokus Jesus Christus is.
- 4.6.2 Jeugbediening moet 'n passie by tieners ontwikkel vir Jesus Christus.
- 4.6.3 'n Jeugbediening se primêre bestaan word gekwalifiseer deur jongmense in 'n verhouding met Jesus Christus te begelei.
- 4.6.4 Toenemende liefde is nodig binne 'n gemeente, as sleutel tot 'n jeugbediening.
- 4.6.5 Die liefdesgebod word deur Jesus gegee vir gemeentes, sowel as vir jeugbediening.
- 4.6.6 Daar moet liefde vir buite-kerklikes binne 'n jeugbediening ontwikkel word.
- 4.6.7 Daar moet 'n dissipelskap proses binne jeugbediening ontwikkel word.
- 4.6.8 Die Groot Opdrag moet ook binne die jeugbediening uitgevoer word.
- 4.6.9 Die sleutels Groot Fokus, Groot Opdrag en Groot Gebod, moet op 'n toegespitste gedifferensieerde vlak tot jeugbediening, uitgevoer word.
- 4.6.10 Die agt elemente is noodsaaklik vir 'n volledige volgehoue jeugbediening

- 4.6.11 Onderrig moet op 'n vlak geskied waardeur die jongmens bereik word.
- 4.6.12 'n Liefde vir lering moet deur jeugbediening gefasiliteer word.
- 4.6.13 Prediking moet op 'n jeugvriendelike wyse geskied ten einde die evangelie relevant te verkondig.
- 4.6.14 Eredienste moet ten doel hê om ook die jongmens te laat toetree tot die aangesig van God.
- 4.6.15 Lofprysing en aanbidding moet verstaanbaar vir die konteks van die jeug binne die eredienste geskied om hierdie ontmoeting met God te bereik, tot eer van God.
- 4.6.16 Dit is noodsaaklik dat daar pastorale sorg aan tieners bedien word, deur beraders wat die leefwêreld van tieners verstaan.
- 4.6.17 Die Pastoraat aan die tiener moet op Bybelse beginsels geskoei wees.
- 4.6.18 Strukture moet geskep word om koinonia binne die jeugbediening te bevorder.
- 4.6.19 Jeug is soekend na identiteit en deur koinonia kan hierdie identiteit binne die geloofsgemeenskap gevorm word.
- 4.6.20 Daar is 'n groot behoefte aan diakonie as element van jeugbediening
- 4.6.21 Deur getuïenisse van 'n persoonlike verhouding met Jesus Christus, word geloof versterk.
- 4.6.22 Administrasie is nodig vir die voortbestaan van jeugbedienings binne 'n gemeente.

AFDELING C: PRAKTYKTEORETIESE PERSPEKTIEWE

HOOFSTUK 5: FORMULERING VAN 'n PRAKTYKTEORETIESE MODEL VIR 'n JEUGBEDIENING IN DIE GKSA

5.1 Inleiding

Die navorser het in hoofstuk 2 basisteoretiese perspektiewe daargestel, vir die Groot Fokus, Groot Gebod en Groot Opdrag, as die drie sleutels tot jeugbediening. Daarna is tot die gevolgtrekking gekom dat agt elemente in die GKSA nodig is ten einde 'n volledige jeugbediening te vestig.

'n Kwalitatiewe empiriese studie is in hoofstuk 3 onderneem by vyf leraars met die mandaat vir jeugbediening. In hoofstuk 4 is die metateoretiese perspektiewe hanteer deur na te vors hoe die drie sleutels in andere jeugbedienings geïmplementeer word en die relevansie van die agt elemente is beoordeel.

Venter (1995:199) voer aan dat die basisteoretiese funksionering in die praktyk deur die praktykteorie voorgestel word. In die proses word 'n jeugbedieningsmodel voorgestel waarvolgens 'n jeugbediening sy roeping kan ontdek. In hierdie afdeling word praktiese voorstelle gemaak wat gemeentes kan help om 'n jeugbedieningsmodel te implementeer.

Ten einde praktykteoretiese riglyne te formuleer, is dit nodig om die basisteoretiese perspektiewe met die metateoretiese perspektiewe te integreer (Zerfass, 1974:166), en 'n vertrekpunt daar te stel vir die vestiging van 'n jeugbedieningsmodel in die GKSA.

5.2 Riglyne vir die Groot Fokus op Jesus Christus

5.2.1 Metateoretiese gegewens rakende die Groot Fokus as sleutel in 'n model om 'n jeugbediening se roeping te bepaal

Die metateorie het aangetoon dat daar leemtes is op die fokus, op Jesus Christus, binne 'n jeugbediening, hoewel die jeugbediening van die Purpose Driven Ministries se fokus in ooreenstemming met die groter gemeente ook op Jesus Christus is (sien 4.4.1 hierbo). Die basis van hierdie jeugbediening is om getuies van Jesus Christus

te wees en hierdie boodskap, naamlik die evangelie van Jesus Christus, te kommunikeer (sien 4.4 hierbo).

Die PDYM model fokus ook op vyf doelstellings en dit hou die gevaar in dat die jeugbediening prosesgedrewe funksioneer, eerder as gedryf word deur Jesus Christus self (sien 4.3.3 hierbo).

Die fokus op Jesus binne 'n jeugbediening word deur tieners as waardig beskou en hulle sal vir hierdie fokus hulle lewe gee, soos van Jesus verwag word (sien 4.4.5 hierbo).

'n Ontmoeting met Jesus Christus moet gefasiliteer word deur jeugbedienings (sien 4.5.2 hierbo).

Tendense binne jeugbedienings erken dat daar 'n fokus nodig is, en dat hierdie fokus Jesus Christus is (sien 4.5.2 hierbo).

Deur die boodskap van die evangelie, word 'n jeugbediening bemagtig om juis dit te doen wat die evangelie vereis, naamlik om die jongmense in 'n verhouding met Jesus Christus te bring, wat die primêre taak van 'n jeugbediening is (sien 4.6.1 hierbo).

Empiriese navorsing het uitgewys dat:

- Die fokus van 'n jeugbediening op Jesus Christus behoort te wees, hoewel daar leemtes in die toepassing hiervan is.
- Daar is uiteenlopende persepsies oor watter fokus, die enigste vertrekpunt van 'n jeugbediening moet wees en dit dui daarop dat daar nie genoegsame duidelikheid is oor wat die fokus of vertrekpunt is nie.
- Die oorwegende siening van die empiriese navorsing, is dat daar te veel op kennis van die suiwer leer binne die katkisasie model gefokus word.
- 'n Jeugbediening kan alleen tot sy volle reg kom, en elke aspek van 'n jeugbediening tot sy volle reg laat kom, wanneer daar doelbewus op Jesus Christus gefokus word.
- Die fokus van jeugbediening in die GKSA, val te veel op katkisasie alleen en gee nie genoeg aandag aan die persoonlike verhouding met Jesus Christus nie.

5.2.1.1 Praktykteoretiese Perspektiewe oor die Groot Fokus binne 'n jeugbediening

Uit bogenoemde bespreking vanuit die metateorie en die empiriese navorsing, kom dit duidelik aan die lig dat daar eenstemmigheid oor die belang van 'n fokus vir 'n gemeente se jeugbediening moet wees en verder toon die bespreking aan dat hierdie fokus en vertrekpunt van 'n jeugbediening op Jesus Christus moet wees. In die versterkte praktykteorie word aangetoon dat die fokus op Jesus Christus noodsaaklik is vir die realisering van 'n jeugbediening. Die kruis simboliseer opoffering en selfverloëning en dit is nodig dat jongmense geleer word om nederig volkome afhanklikheid van Jesus Christus te bely, ten einde opgehef te word tot die eer van God. Die praktiese implikasie is dat daar nie op kennis alleen gefokus word nie, maar op die lewende verhouding wat plaasvind deur op Jesus Christus te fokus, en op Hom die gekruisigde.

5.2.2 Voorgestelde doelwitte vir die Groot Fokus in 'n Jeugbediening

- Die ontdekking van 'n fokus binne 'n jeugbediening, waarbinne geen leemtes ontstaan nie, naamlik Jesus Christus en Hom die gekruisigde
- Die begeleiding van jongmense in 'n lewende verhouding met die opgestane Jesus Christus.
- Die internalisering van kennis, wat 'n jongmens beweeg tot 'n passievolle, oorgegewe lewe aan die lewende Jesus Christus
- 'n Jeugbediening wat die rykdom vind, binne die enkele Groot Fokus op Jesus Christus.

5.3 Die Groot Gebod as sleutel binne 'n Jeugbediening

5.3.1 Metateoretiese gegewens oor die toenemende liefde binne 'n jeugbediening

Die metateorie het aangetoon dat die PDYM model daarin slaag om liefdevolle verhoudings te skep binne die jeugbediening en PDYM se doelstellings word verleen uit die Groot Gebod (sien 4.4.2 hierbo). Die gemeente en jeugbediening begryp dat die liefdesgebod mense nader aan Jesus Christus trek en poog om in al hulle aktiwiteite hierdie liefde ten toon te stel en uit te leef (sien 4.4.2 hierbo).

Verdere metateoretiese navorsing toon dat waar daar 'n liefde vir die buitekerklike tiener is, sowel as die toenemende liefde vir die tiener en jongmense binne 'n gemeente, die jeugbediening uitvoering aan die Groot Gebod gee en toenemende liefde waarneembaar word (sien 4.5.3 hierbo).

Liefdevolle verhoudings binne die jeugbediening is van kardinale belang vir die jongmens, om hulle identiteit te kan vorm in Christus (sien 4.5.3 hierbo).

Die empiriese navorsing het die volgende uitgewys:

- Die liefdevolle verhoudinge binne die katkisasie model alleen word merendeels as gebrekkig beoordeel (sien 3.5.2 hierbo). Toenemende liefde binne 'n jeugbediening is die ideaal en daar moet voortdurend daarna gestreef word (sien 3.5.2 hierbo).
- Jeugbedienings toon gebrekkig georganiseerde gebedsaksies vir die toename in liefde en liefdevolle verhoudings binne die jeugbediening en geen permanente strategieë word hiervoor gebruik nie. Die gebed vir toenemende liefde in 'n gemeente is werklik belangrik, terwyl daar te min aandag hieraan gegee.

5.3.1.1 Praktykteoretiese perspektiewe oor die groot gebod

- Die oorkoepelende resultate dui daarop dat toenemende liefde binne 'n jeugbediening moet plaasvind, as die Groot Gebod.
- Dit blyk uit die navorsing dat daar aktief gebed moet plaasvind vir meer liefde binne 'n jeugbediening.
- Verhoudinge kan alleen groei ten opsigte van onderlingheid mits die Groot Gebod tasbaar aandag verkry.
- Toenemende liefde vir jongmense buite die gemeente blyk gebrekkig te wees binne die GKSA, en weinig nie-kerklike jeug word deel gemaak van die geloofsgemeenskap, as gevolg van die eensydige opvoeding van lidmate alleen.
- Die katkisasiemodel alleen, stimuleer nie die groei in toenemende liefde binne 'n gemeente en jeugbediening nie.

5.3.2 Voorgestelde doelwitte vir die Groot Gebod binne 'n jeugbediening

- Om 'n jeugbediening te wees, waar daar kenmerkend en sigbaar in toenemende liefde gegroei word.
- Om liefdevolle verhoudings te kweek en 'n meerdere liefde vir die buitekerklike tiener te ontwikkel.
- Om aktief in gebed te tree vir toenemende liefdevolle verhoudings binne die groter gemeente en jeugbediening.

5.4 Die groot opdrag as sleutel in 'n jeugbedieningsmodel binne 'n gemeente

5.4.1 Metateoretiese gegewens oor die Groot Opdrag binne 'n jeugbediening

Die PDYM se proses van dissipelmaking, toon gebrekkige kennis rakende die Skriftuurlike definisie van 'n dissipel en dissipelskap, die inhoudelike van dissipel wees in 'n post-moderne samelewing. Slegs wedergebore persone of Christene word as dissipels beskou, wat hierdie gebrekkige kennis en begrip onderstreep (sien 4.4.3 hierbo).

Die PDYM model plaas wel 'n hoë premie op die maak van dissipels, en die dissipelmaakproses binne die jeugbediening en 'n gedifferensieerde benadering word gevolg om elke persoon op hulle vlak en by hulle "*plek*" van geloofsgroei te ontmoet en verder te begelei tot 'n volwassenheid in geloof (sien 4.4.3 hierbo).

Die Saddleback gemeente se jeugbediening deel ten volle aan die dissipelmaakproses van die groter gemeente en daar word 'n inklusiewe benadering gevolg wat die bereiking van buite-kerklike jeug aanbetref wat binne die PDYM model tot dissipelskap begelei word (sien 4.4.3 hierbo).

Die tendense in jeugbediening toon 'n groot begrip vir die noodsaaklikheid dat dissipelskap gefasiliteer en uitgebou moet word, om derhalwe 'n dissipelmaak proses binne die jeugbediening te ontwikkel (sien 4.5.4 hierbo). Daar is begrip vir die "*leer hulle om alles te onderhou*" aspek van die Groot Opdrag, hoewel dit nie noodwendig as deel van die dissipelmaakproses gesien word nie.

Die empiriese navorsing het die volgende uitgewys:

- Dit is bevestig dat die dissipelmaking van die jeug buite en binne die gemeente 'n geweldige belangrike rol speel.
- Jongmense moet geleer word om alles te onderhou wat Jesus voorskryf en daar is 'n leemte in die aktiewe soeke na 'n proses vir lering na belydenisaflegging (sien 3.5.3 hierbo).
- Die term dissipel en dissipelskap is bekend, maar daar is weinig begrip vir wat die term impliseer. Jeugbedienings is onkundig wat die maak van dissipels aanbetref en daar is geen prosesse in die GKSA, wat die Groot Opdrag laat realiseer nie (sien 3.5.3 hierbo). Die empiriese navorsing bevestig dat die dissipelmaking van die jeug buite die gemeente 'n geweldige belangrike rol speel en daar binne die GKSA te min gedoen word, om ook buitekerklike jeug deel te maak van die geloofsgemeenskap.

5.4.2 Praktykteoretiese Perspektiewe rakende die Groot Opdrag

Jesus Christus gee die Groot Opdrag in Matteus 28 aan Sy dissipels. Dit is noodsaaklik om die Groot Opdrag lewend te maak in 'n jeugbediening en die begrip van dissipelskap 'te laat geskied' en uit te bou.

Jeugbedienings behoort aandag te skenk aan die proses van lering na Belydenisaflegging.

Daar moet aktief na prosesse gekyk word ten einde buite-kerklike jeug deel te maak van die geloofsgemeenskap en 'n dissipelmaakproses vir die kerklike en buitekerklike jongmens ondersoek word.

5.4.3 Voorgestelde doelwitte vir die Groot Opdrag binne 'n jeugbediening

- Die Opdrag: Gaan maak dissipels moet as uitset vir 'n jeugbediening geformaliseer word en 'n jeugbediening binne die groter gemeente behoort hierdie opdrag saam te ontdek.
- Die belydenisafleggingsproses kan deel vorm van 'n groter dissipelskap proses, waarbinne 'n persoon na sy openbare belydenis van geloof, as 'n dissipel en volgeling van Jesus Christus, leer om alles te onderhou.

- Jongmense wat reeds dissipels is, kan binne die jeugbediening van 'n gemeente, strategieë en metodes verder uitbou en ontwikkel om van andere dissipels te maak.
- Die GKSA moet 'n daadwerklike poging aanwend om ook van buitekerklike tieners dissipels te maak en by die geloofsgemeenskap te laat inskakel.
- Jeugbedienings kan jongmense binne 'n gemeente begelei om uit die Skrif te ontdek hoe die Groot Opdrag binne die bepaalde konteks kan ontvou.

5.5 Riglyne vir die implementering van die agt elemente

5.5.1 Inleidend

Gemeentes volg toenemend 'n inklusiewe benadering tot jeugbediening. Tendense dui daarop dat relevante en suksesvolle jeugbediening ten volle deel is van 'n gemeente en die aktiwiteite van 'n gemeente (sien 4.5.5 hierbo). Tieners en jongmense verlang na dieselfde elemente waarna volwasse lidmate verlang. Dit word deur inklusiewe jeugbediening bewerkstellig, waar jeug as volle lidmate van die geloofsgemeenskap gesien word, net in 'n gedifferensieerde vorm. Die toekoms van jeugbediening is die aktiewe strategie binne 'n gemeente om alle elemente van die gemeente ook van toepassing te maak op die jeugbediening (sien 4.5.5 hierbo).

5.5.2 Metateoretiese gegewens rakende die agt elemente

5.5.2.1 Didache/onderrig

Jeug se soeke na antwoorde word deur intensiewe onderrig as een van die sleutelaspekte binne die PDYM beantwoord, Die PDYM model, dui aan dat die gebrek aan waarheid, onderrig in die waarheid, en tekort aan antwoorde, een van wesenlike tekortkominge in jeugbedienings is (sien 4.4.4 hierbo).

Jeugbediening, moet baie sterk leringsgeleenthede fasiliteer, en die bestudering van die Skrif fasiliteer, gemeentes moet deur jeugbediening onderriggeleenthede skep (sien 4.5.5.1 hierbo).

5.5.2.2 Kerugma/Prediking

Die PDYM investeer 'n groot deel van die jeugbediening se energie om toegespitste jeugprediking as doelwit te bereik, en op 'n verstaambare manier die boodskap van die evangelie te kommunikeer (sien 4.4.4 hierbo).

Dit is essensieel om prediking aan jongmense te lewer wat lewensverandering bewerk, op 'n toegespitste jeugvriendelike manier, die metateorie dui aan dat daar 'n groter dringendheid ontstaan om die tiener in hulle konteks deur prediking te bereik (sien 4.5.5.2 hierbo).

5.5.2.3 Leitourgia/Erediens

Die eredienste van die PDYM het ten doel om elemente van aanbidding te ondersoek en te herontdek, Die erediens word op 'n jeugvriendelik wyse aangebied, om jong gelowiges die volle rykdom van die leitourgia op hulle geestelike vlak te laat ontdek (sien 4.4.4 hierbo).

Gemeentes skep binne die erediens ruimte vir die verskeidenheid maniere waarop die jongmens hom of haarself kan uitdruk, byvoorbeeld, deur te kniel, hande op te lig, hande te klap, te buig, die hoof te buig en te dans. Eredienste wat tegnologie gebruik om die boodskap te verkondig en die musiekstyl binne die erediens moet ter ere van God 'n vorm aanneem wat vir die jeug bekend is (sien 4.5.5.3 hierbo).

5.5.2.4 Paraklese/Pastorale sorg

Binne die PDYM model, word een van die kernelemente van jeugbediening gesien as die pastorale sorg van die jeug en jong volwassenes. Daar word voorsiening gemaak binne die model vir opleiding van mentors vir die pastorale bediening (sien 4.4.4 hierbo).

Binne die jeugbediening word daar toenemend paradigmas geskep waardeur die jongmens kan heel word en deur die wysheid van volwasse gelowiges, pastoraal begelei word deur die praktyk en prosesse, om jongmense se geestelike volwassenheid te ontwikkel (sien 4.5.5.4 hierbo).

5.5.2.5 Koinonia

Die PDYM ontleen hulle doelwit van Koinonia (fellowship) aan die Groot Gebod deur die gedeelte uit Matteus 28 spesifiek te vertolk as om lidmate te doop. Hulle onderlingheid word verder uitgebou deur op liefde vir mekaar te fokus, en buite-kerklikes deel te maak van die geloofsgemeenskap (sien 4.4.4 hierbo).

Daar word toenemend van programgedrewe jeugbediening beweeg na verhoudingsgebaseerde jeugbediening. Definitiewe strukture word geskep om hierdie onderlingheid te bevorder binne 'n jeugbediening, die metateorie wys daarop dat hierdie onderlingheid een van die kern elemente van 'n effektiewe jeugbediening is (sien 4.5.5.5 hierbo).

5.5.2.6 Diakonia/Diens

Die PDYM model streef aktief daarna om van die onbetrokke lidmate tot die kerngroep (“core”), deur verskillende prosesse te motiveer en te mobiliseer om in een of ander vorm te bedien. Die PDYM se prosesse om diens te bewerkstellig blyk geweldig effektief te wees (sien 4.4.4 hierbo).

Volhoubaarheid binne 'n jeugbediening word verseker deur onder andere jongmense te begelei om in diens van andere te staan en die nood van lidmate binne die bediening raak te sien en aan te spreek. Die metateorie toon aan dat meerdere prosesse en programme deur jeugbedienings implementeer word om diens en dienswerk onder tieners te bevorder (sien 4.5.5.6 hierbo).

5.5.2.7 Marturia/Getuienis

Daar word vele geleenthede geskep vir tieners of jong volwassenes om hulle geloof in Jesus Christus met andere te deel. Die relevansie van getuienisse word deur die PDYM beklemtoon (sien 4.4.4 hierbo).

Uitwaartse strategieë vir die jeug en jongmense buite die gemeente kom uit die metateorie na vore, waardeur buite kerklikes bereik word deur die aanhoor van getuienisse van 'n persoonlike verhouding met Jesus Christus. Dit bring mee dat gemeentes en jeugbedienings kredietwaardigheid verkry, wat deur hierdie persoonlike getuienisse tot opbou van gelowiges, asook ongelowiges lei (sien 4.5.5.7 hierbo).

5.5.2.8 Kubernesie/Administrasie

Die PDYM bestee groot aandag aan die opleiding van die leiers, wat die ontwikkeling van administratiewe en ander gawes insluit. Die skep en uitbou van programme ten opsigte van die dissipelmaakproses verkry prioriteit (sien 4.4.4 hierbo).

Binne die jeugbediening realiseer die ontdekking van gawes en leierskap funksies en eienskappe word binne die jeugbediening ontwikkel. Die metateorie dui verder aan dat daar die bewustheid gekweek word ten opsigte van die talente en gawes wat deur God gegee is, ingeslote die administratiewe gawes. Hierdie gawes moet ingespan word, in gehoorsaamheid aan God, met die wete wat elke persoon se taak en gawe binne die jeugbediening is (sien 4.5.5.8 hierbo).

Empiriese navorsing bring die volgende na vore rakende die agt elemente binne 'n jeugbediening:

- Die agt elemente vorm deel van die gemeente, maar dit word nie in die katekisasie model gevind, soos wat dit op die huidige stadium in die GKSA aangebied word nie.
- Dit is noodsaaklik dat die agt elemente binne die GKSA in jeugbediening moet realiseer en toegepas word.
- Daar moet aanpassings gemaak word binne die GKSA, sodat die agt elemente gestalte kan kry binne 'n jeugbediening.
- Formele katekisasie is 'n element van Didache/onderrig van die volle bediening aan die jeug.
- Die agt elemente is noodsaaklik vir die funksionering van 'n jeugbediening.

5.5.3 Praktykteoretiese perspektiewe rakende die agt elemente

- Gemeentes behoort die elemente wat van toepassing is vir die volle bediening aan die volwasse lidmate, ook van toepassing te maak op die jeug en jonger lidmate, binne 'n gedifferensieerde, toegespitste vorm, deur 'n inklusiewe jeugbediening benadering te volg.
- Die agt elemente behoort binne 'n jeugbediening te funksioneer, om 'n geloofsgemeenskap te vestig onder die jeug, waar alle elemente deel vorm van die ontwikkeling van die jeug tot geloofsvolwassenheid.
- Die agt elemente is relevant binne die GKSA se bediening aan die jeug.
- Die GKSA se huidige bediening aan die jeug vind hoofsaaklik plaas deur die oordra van kennis en daar is leemtes in die begeleiding tot lewensverandering binne die konteks van die jongmens.

- Die Katkisasie model binne die GKSA, sou geïntegreerd binne 'n jeugbediening kon funksioneer, deur die agt elemente as volle bediening aan die jeug te implementeer.

5.5.4 Voorgestelde doelwitte rakende die agt elemente

- Die agt elemente van jeugbediening moet binne gemeentes ontdek en ontwikkel word.
- Katkisasie of formele onderrig moet as element van jeugbediening gesien word en as belangrike en essensiële komponent binne 'n jeugbediening funksioneer.
- Gemeentes moet 'n inklusiewe benadering tot jeugbediening volg en al die agt elemente op 'n gedifferensieerd, toegespitste vorm aan die jeug bied, om mee te werk tot hulle ontwikkeling tot volwasse gelowiges.

5.5.5 Samevattende beskrywing van 'n jeugbedienings-model

Pretorius (2003:327) stel die drie sleutels vir 'n gemeente voor as "*Meer soos Jesus, Meer Liefde en Meer Dissipels*". Die sleutels kan ook van toepassing wees vir 'n jeugbediening as die:

- Groot Fokus
- Groot Gebod
- Groot Opdrag

Deur die implementering van die agt elemente word die sleutels binne 'n jeugbediening ontplooi en bereik:

- Didache/Onderrig
- Kerugma/Prediking
- Leitourgia/Erediens
- Paraklese/Pastorale sorg
- Koinonia/Onderlingheid
- Diakonia/Diens
- Maturia/Getuienis
- Kubernesie/Administrasie

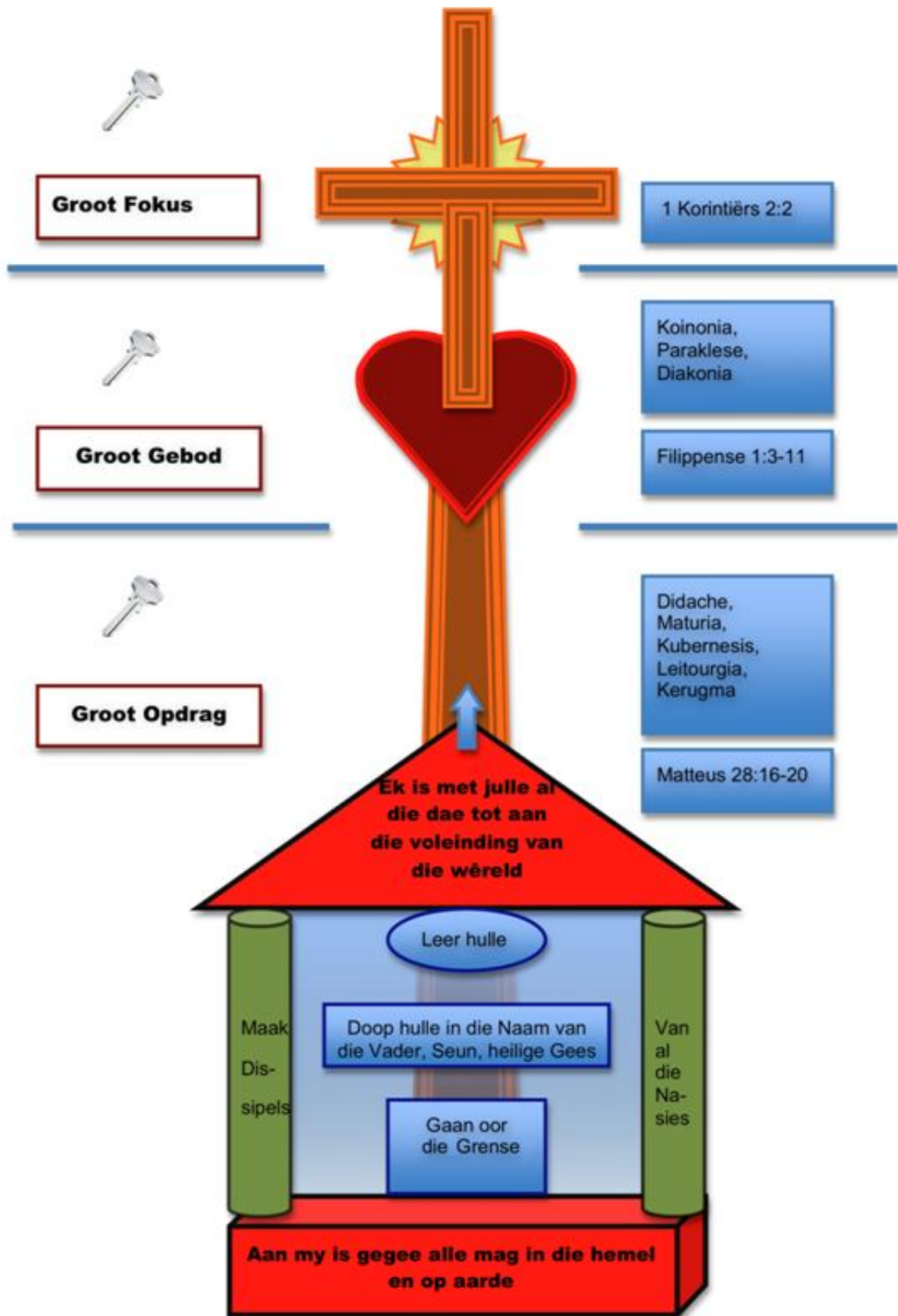

Figuur 14 – Die voorstelling van die drie sleutels en agt elemente in 'n simbool vir jeugbediening

5.6 Gevolgtrekking

- 5.6.1 Gemeentes moet 'n inklusiewe benadering volg tot jeugbediening.
- 5.6.2 Die Groot Fokus van jeugbediening behoort op Jesus Christus te wees.
- 5.6.3 Die jeugbediening begin en eindig by Jesus Christus die opgestane Here.
- 5.6.4 Uit die Groot Fokus vloei, die Groot Opdrag, wat deur gebed lei tot meer liefde binne die jeugbediening, vir kerklike en buite-kerklike jeug en jongmense volgens Filippense 1:9-11.
- 5.6.5 Jeugbediening wat op Jesus Christus fokus fasiliteer die werk van die Gees, in plaas daarvan om mense te forseer en is deursigtig oor hulle eie swakheid en sonde.
- 5.6.6 Die definisie van 'n dissipel en dissipelmaak is noodsaaklik binne 'n jeugbediening en dit is nodig om Skriftuurlik 'n proses te ontdek en ontwikkel waardeur dissipels gemaak word van jeug en jongmense.
- 5.6.7 Dit is nodig om prosesse te ontwikkel en te implementeer vir lering na belydenis aflegging, ten einde geestelik volwasse dissipels voortdurend te begelei.
- 5.6.8 Daar is agt elemente wat nodig is vir die volle bediening aan die jeug in die GKSA, waarvan formele katekisasie een van die elemente is.
- 5.6.9 Verdere praktiese riglyne vir die implementering van die model (afdeling twee) sluit in:
- Ons leef in 'n vinnig veranderende wêreld, wat groot eise aan gemeentes stel, deur as jeugbediening op Jesus Christus te fokus, ruim onduidelike fokusse uit die weg, en mobiliseer 'n jeugbediening om presies die fokus te laat ontplooi.
 - Die Groot Gebod spreek die diepste behoefte van jongmense aan. Deur die uitvoering van die Groot Gebod, en gebed daarvoor, word die diepste nood van jongmense aangespreek: Meer Liefde.
 - Gemeentes en jeugbedienings het een opdrag, en dit moet op 'n eietydse manier uitgevoer word, deur dissipels te maak van binne en buite-kerklike jeug.

- Die agt elemente is nodig om 'n volledige jeugbediening in die GKSA te laat realiseer en hierdie elemente moet binne die inklusiewe jeugbedieningsbenadering van 'n gemeente tot uitvoer gebring word op 'n gedifferensieerde, toegespitste vorm.

5.7 Slotopmerking

Hierdie studie het as doel gehad om ondersoek in te stel na die Groot Fokus, die Groot Gebod en die Groot opdrag ten opsigte van jeugbediening in die GKSA, met die oog op die daarstelling van 'n model en die implementering van die agt elemente vir sodanige jeugbediening. Die einddoel was die daarstelling van 'n jeugbediening wat inklusief volledig deel is van die geloofsgemeenskap, binne die plaaslike gemeente. Aan die hand van 'n tersaaklike metateoretiese studie, basisteoretiese studie en empiriese ondersoek, gebaseer op die Zeffass-model, is 'n toepaslike model vir 'n jeugbediening ontwikkel. In die lig hiervan kan tot die slotsom gekom word dat die doelstellings en doelwitte van die studie op 'n bevredigende wyse bereik is en dat die studie bygedra het tot die groeiende literatuur oor jeugbediening. Die finale slotsom van hierdie studie is dus dat 'n jeugbediening 'n fokus nodig het en riglyne om die Groot Gebod en Groot Opdrag te laat realiseer binne 'n plaaslike gemeente, deur die agt elemente te implementeer binne 'n jeugbediening. 'n Versteelde praktykteorie kon ontwikkel word uit die hermeneutiese wisselwerking tussen die basisteoretiese perspektiewe (Afdeling A) en die leemtes geïdentifiseer in die metateorie (Afdeling B).

Die navorser spreek die hoop uit dat die model vir 'n jeugbediening die gemeente in die algemeen sal verryk en dat dit grootliks sal bydrae tot die bevordering van 'n jeugbediening in die plaaslike gemeente.

HOOFSTUK 6: SAMEVATTING, SLOT, AANBEVELINGS EN TEMAS VIR VERDERE NAVORSING

6.1 Inleiding

In hierdie hoofstuk word die finale samevattings gebied van die ondersoek na Die Groot Fokus, Gebod en Opdrag as sleutels tot jeugbediening in die GKSA. Ten slotte volg dan aanbevelings en voorstelle betreffende verdere navorsing rondom aanverwante temas.

Die navorsingsvraag wat met die studie beantwoord wil word en die probleem wat ondersoek word is: Watter bydrae kan die Groot Fokus, die Groot Gebod en die Groot Opdrag, as sleutels tot jeugbediening maak, om te lei tot 'n meer relevante kategorie in die GKSA?

Die individuele vrae (sien 1.5 hierbo) wat hieruit voortspruit is:

- Wat leer die Bybel omtrent die Groot Fokus, die Groot Gebod en die Groot Opdrag as sleutels vir jeugbediening?
- Hoe lyk die huidige situasie ten opsigte van jeugbediening in die GKSA wanneer hierdie drie Bybelse sleutels as beoordelingskriteria aangelê word?
- Wat leer kontemporêre jeugbediening oor sleutels van jeugbediening?
- Hoe kan jeugbediening prakties realiseer deur gebruik te maak van die sleutels?
- Watter bydrae kan jeugbediening, waarin hierdie drie sleutels geïntegreer is, in die GKSA lewer om kategorie meer relevant te maak?

Na aanleiding van bogenoemde vrae was die oorkoepelende doel van hierdie studie om ondersoek in te stel na die bydrae wat die Groot Fokus, die Groot Gebod en die Groot Opdrag, as sleutels tot jeugbediening kon maak, om te lei tot 'n meer relevante kategorie in die GKSA, met die gebruik van agt elemente as instrumente tot die realisering van die drie sleutels. Die daarstelling van 'n model is beoog sodat gemeentes begelei kon word, deur die navolging van die inklusiewe jeugbediening model, om sodoende 'n volledige jeugbediening te ontplooi. Die studie vind aansluiting by die prakties-teologiese model van Zerfass, naamlik dat basisteoretiese perspektiewe (sien Hoofstuk 2) ondersoek is, waarna 'n empiriese ondersoek geloods is deur onderhoude te voer met vyf leraars, toegespits op jeugbediening in

die GKSA (hoofstuk 3). In hoofstuk 4 is die metateoretiese perspektiewe ondersoek, waarna 'n praktykteoretiese model ontwikkel is (hoofstuk 5).

Vir die doel van hierdie hoofstuk voorsien die navorser 'n oorhoofse gevolgtrekking waarin die verskeie hoofstukke geïntegreer is.

6.2 Samevatting van die basisteoretiese perspektiewe

6.2.1 DIE GROOT FOKUS: JESUS CHRISTUS

- Die Skrif leer ons dat die fokus op Jesus Christus, en Hom die gekruisigde en opgestane Here moet wees.
- Die fokus op Christus die gekruisigde beteken dat 'n gemeente, en inklusief die jongmense/jeug van die gemeente, deur die werking van die Gees 'n persoonlike verhouding met Jesus Christus moet nastreef.
- Die fokus op Christus word teenoor wysheid en tekens gestel en verleen dus 'n ander dimensie aan 'n geloofsgemeenskap, oftewel vir doeleindes van hierdie studie, jeugbediening.
- 'n Jeugbediening wat op Jesus Christus fokus sal roem in die Here, en niks anders leer as Jesus Christus die gekruisigde nie.
- 'n Jeugbediening met geen fokus nie, skep verwarring vir die rede tot hulle bestaan, die fokus op wysheid en mag/tekens is valse roem of roem buite Christus. Jeugbediening soos die groter gemeente, leer ook 'n fokus op Jesus Christus eerder as op die Vader en die Heilige Gees. Wanneer Jesus Christus die opgestane Here geken word, word die Vader geken, en word die Heilige Gees in Sy volheid beleef en leer ken.
- Deur nie op eie wysheid en insig te steun nie, word die kennis van die kruis ontdek, deur nederig te fokus op die krag van Jesus Christus alleen, tot die eer van God.

6.2.2 DIE GROOT GEBOD: LIEFDE VIR GOD EN VIR JOU NAASTE

- Jeugbediening binne 'n gemeente, moet eksponensieel in liefde toeneem volgens die Groot Gebod deur Jesus Christus gegee. Deur Jesus Christus te ken, word die optrede en uitset van 'n jeugbediening gekenmerk deur gebed vir toenemende liefde, 'n jeugbediening word geken aan die oorvloedige liefde, fyn aanvoeling en vermoë om te onderskei waarop dit werklik aankom.

- Die Groot Gebod vlei voort uit die Groot Fokus.
- Wanneer die gebod wat deur Jesus Christus gegee word, deur die vertikale en horisontale uitlewing van liefde realiseer, word die evangelie gekommunikeer deur die impak van Jesus se liefde deur die Heilige Gees.
- Deur te bid vir spesifiek die realisering van toenemende liefde, word die Groot Opdrag bereik, soos voorgestel in Filippense 1:9-11.
- Die vrug binne jeugbediening in 'n gemeente sal tot Eer van God wees, wanneer die uitlewing van die liefdesgebod sigbaar en tasbaar binne 'n jeugbediening gestalte kry en elke lid die gestalte van Jesus Christus aanneem.

6.2.3 DIE GROOT OPDRAG: GAAN MAAK DISSIPELS

- In Matteus 28, word die Groot Opdrag deur Jesus Christus aan die kerk oftewel jeugbediening gegee: *“Gaan dan heen, en maak dissipels van alle nasies”*.
- Die dissipelmaak proses word progressief deur Jesus Christus uiteengesit.
- Die dissipels moet gedoop word, as inlywing tot die geloofsgemeenskap, in die naam van die Vader, Seun en Heilige Gees.
- Elke dissipel moet geleer word om alles te onderhou wat Jesus Christus geleer het.
- Dit is elke jeugbediening se taak, om te gaan, dissipels te maak, te doop, en hulle te leer om alles te onderhou.
- 'n Dissipel is 'n volgeling en leerling van Jesus Christus, en dit is 'n lewenslange proses.

6.2.4 DIE AGT ELEMENTE VAN 'N JEUGBEDIENING

- Die Skrif leer agt elemente waaruit die gemeenskap van gelowiges bestaan, ten einde die liggaam van Jesus Christus op aarde te wees.
- Die agt elemente vervat die wyses waarop die evangelie aan mense gekommunikeer is en hoe Jesus Christus gestalte gekry het in mense se lewe.

6.2.5 Samevatting van die metateoretiese perspektiewe

6.2.5.1 DIE GROOT FOKUS: JESUS CHRISTUS

- Hoofstuk 4 wys daarop dat God teenwoordig is in dit wat 'n jeugbediening moet laat realiseer en bereik, naamlik die Fokus op Jesus Christus, Meer Liefde en die maak van Dissipels. Die metateorie wys daarop dat gemeentes die jeug moet omhels en laat deel in elke faset en aspek van “kerk-wees”.
- Gesinne en families in die Bybel speel volgens hoofstuk 4 'n geweldige groot rol en kinders word nie uitgesluit uit die handeling van God nie.
- Die strategieë wat aangevoer word, word deur die PDYM in hoofstuk 4, ontvou deur te fokus op Jesus en die opdragte en gebod, wat deur Jesus self gegee is. Die doel en uitsette van die opdragte gaan oor die persoonlike ontmoeting met Jesus.
- Die basis van die PDYM is om getuies van Jesus Christus te wees en hierdie boodskap, naamlik die evangelie van Jesus Christus, te kommunikeer en bestaansreg binne Jesus Christus te verkry.
- Die metateoretiese dui aan dat tendense binne jeugbedienings erken dat daar 'n fokus nodig is en dat hierdie fokus Jesus Christus is.
- Hoofstuk 4 toon aan dat jeugbediening se primêre bestaan gekwalifiseer word deur jongmense in 'n verhouding met Jesus Christus te begelei.
- Die metateoretiese perspektiewe bring die gevolgtrekking na vore dat jeugbedienings nie sal slaag, indien die klem nie op die navolging van Jesus Christus geplaas word nie. Die tendense rakende die fokus op Jesus Christus, as die basiese sleutel tot jeugbediening, word toenemend 'n onmiskenbare feit.

6.2.5.2 DIE GROOT GEBOD: LIEFDE VIR GOD EN VIR JOU NAASTE

- Die PDYM se doelstellings word uit die groot gebod verleen, daar word 'n geweldige groot hoeveelheid bedieningsenergie gegee aan die bou van verhoudings en so die liefdesgebod binne die PDYM se jeugbediening sigbaar te maak.
- Die PDYM neem die standpunt in dat 'n jeugbediening nie sonder hierdie verhoudings relevant of lewensveranderend kan wees nie.

- Die PDYM begryp die Groot Opdrag, dat die liefdesgebod mense nader aan Jesus Christus trek en poog om in al hulle aktiwiteite hierdie liefde ten toon te stel en uit te leef.
- Die Saddleback gemeente, waarbinne die PDYM funksioneer, bereik deur hulle inklusiewe benadering, 'n begrip vir jongmense se konteks en tendense, waardeur liefdevolle verhoudinge binne die gemeente as geheel toenemend bevorder word.
- Die PDYM model het ten doel om toenemende liefde vir die buite-kerklike jongmense te kweek en hulle deel te maak van die geloofsgemeenskap.
- Tendensie uit die metateorie wys dat die Groot Opdrag binne 'n jeugbediening slegs uitgevoer word as die Groot Gebod teenwoordig is. Daar moet 'n liefde vir die buitekerklike tiener/jongmens wees, sowel as die toenemende liefde vir die tieners en jongmense binne 'n gemeente.
- Identiteit word binne in Jesus Christus gevorm wanneer liefdevolle verhoudings binne die jeugbediening gevorm word. Dit is van kardinale belang vir die jongmens om deel te word van 'n geloofsgemeenskap.
- Liefdevolle verhoudings binne 'n jeugbediening word nie gevorm deur die kliniese oordra van kennis nie. Die oordra van kennis alleen beweeg nie die jongmens om deel te word van 'n geloofsgemeenskap nie.

6.2.5.3 DIE GROOT OPDRAG: GAAN MAAK DISSIPELS

- Die PDYM se doelstellings word verleen uit die Groot Opdrag.
- Die PDYM se proses van dissipels maak, realiseer deur persone van die "*community*" te begelei na die "*core*".
- Hoofstuk 4 toon dat die PDYM 'n gedifferensieerde benadering volg om elke persoon op hulle vlak en by hulle stadium van geloofsgroei te ontmoet en verder te begelei tot 'n volwasse gelowige.
- Die PDYM volg 'n inklusiewe benadering en die jeugbediening deel ten volle aan die dissipelmaakproses van die groter gemeente.
- Die metateorie wys daarop dat die Groot Opdrag binne die leefwêreld van die post-moderne jongmens, 'n indiepte kulturele studie moet ondergaan en geduld met die ontwikkeling van die proses moet hê, om 'n relevante gestalte binne 'n plaaslike gemeente te verkry, waardeur die uitvoering van Groot

Opdrag die kultuur sal skep, waardeur jongmense leer hoe om te dien, eerder as om bedien te word.

- Dit is noodsaaklik vir 'n jeugbediening om 'n dissipelskap proses daar te stel en Jesus se taak aan sy kerk uit te voer.
- Die maak van dissipels moet as beginsel binne 'n jeugbediening erken en ondersoek word.

6.2.5.4 DIE AGT ELEMENTE VAN 'N JEUGBEDIENING

- Die PDYM volg 'n inklusiewe benadering, met die doel om die jeug en jeugbediening ten volle deel te maak van die groter Saddleback gemeente en die agt elemente word as deel van die jeugbediening gebruik om die Groot Gebod en Groot Opdrag tot uitvoer te bring.
- Gemeentes moet inklusiewe benaderings volg en die jeugbediening moet ten volle deel wees van 'n gemeente en die aktiwiteite van 'n gemeente.
- Die wyse van onderrig aan die jeug, moet die jongmens begelei om 'n liefde vir onderrig te ontwikkel en die proses van lering te ontwikkel, tot 'n voortdurende lewenswyse.
- Prediking aan jongmense om lewensverandering te bewerkstellig is noodsaaklik en sal alleen 'n positiewe resultaat lewer, indien die prediking Bybelse beginsels neerlê en dit op so 'n vlak preek, dat dit verstaanbaar is vir die tiener.
- Jongmense benodig eredienste wat die jeug in konteks verstaan deur onder andere tegnologie te gebruik om die boodskap te verkondig. Die musiekstyl binne die erediens moet ter ere van God, 'n vorm aanneem wat vir jeug bekend is.
- Die metateorie wys dat jeugbediening 'n veilige plek skep, binne die onveilige konteks waarbinne jongmense hulleself bevind en waar hulle deur pastorale sorg veilig begelei kan word na lewensverandering.
- Koinonia binne 'n jeugbediening, laat die jongmens geborgenheid ervaar, en word deur die Groot Gebod tot uitvoer gebring.
- Jongmense wil dien en glo dat liefde sigbaar word deur diens aan mekaar en nie deur die tekstuele verduideliking van liefde nie.

- Jeugbediening binne die metateoretiese toon aan dat dit noodsaaklik is, selfs die verantwoordelikheid het om die marturia van Jesus Christus en sy werking te wees in jongmense se lewe, tot geloofsversterking.
- Deur die kubernesie en administrasie binne 'n jeugbediening word so 'n bediening geaktiveer om die Groot Fokus, Groot Opdrag en Groot Gebod uit te voer.

6.2.6 Samevatting van die empiriese navorsing

6.2.6.1 DIE GROOT FOKUS: JESUS CHRISTUS

- Uit hoofstuk 3 het dit duidelik na vore gekom dat die empiriese navorsing toon dat 'n fokus belangrik en noodsaaklik is vir 'n jeugbediening.
- Daar word bepaal dat leemtes bestaan rakende die fokus en daar uiteenlopende fokusse binne die GKSA bestaan, ten opsigte van wat die fokus in die huidige praktyk is.
- Die empiriese toon aan dat eenstemmigheid bestaan dat die fokus op Jesus Christus moet wees.
- Aan die hand van die gegewens in hoofstuk 3 kan die gevolgtrekking gemaak word dat kennis oordrag alleen, nie jongmense noodwendig begelei tot 'n verhouding met Jesus Christus nie.

6.2.6.2 DIE GROOT GEBOD: LIEFDE VIR GOD EN VIR JOU NAASTE

- Toenemende liefde binne 'n jeugbediening is noodsaaklik en daar moet voortdurend daarna gestreef word.
- Daar moet aktief prosesse in plek gestel word vir die gebed vir toenemende liefde.
- Die katkisasie model alleen bereik nie die Groot Opdrag waar dit uitsluitlik oor die oordra van kennis gaan nie.
- Daar moet binne die GKSA toenemende liefde vir die buitekerklike ontwikkel word.

6.2.6.3 DIE GROOT OPDRAG: GAAN MAAK DISSIPELS

- Dissipels maak van die jeug buite en binne die gemeente moet toenemend 'n groter rol speel en daar word binne die GKSA te min gedoen om ook die buitekerklike jeug deel te maak van die geloofsgemeenskap.
- Die dissipelmaakproses binne die jeugbediening van die GKSA bestaan nie en dit is noodsaaklik dat gemeentes en jeugbedienings die Groot Opdrag uitvoer.
- Jongmense moet geleer word om alles te onderhou wat Jesus voorskryf, en daar is 'n leemte in die aktiewe soeke na 'n proses vir lering na belydenisaflegging.

6.2.6.4 DIE AGT ELEMENTE VAN 'N JEUGBEDIENING

- Die agt elemente vorm deel van gemeentes binne die GKSA, maar dit word nie in die katkisasie model gevind, soos dit op die huidige stadium in die GKSA aangebied word nie.
- Dit is noodsaaklik dat die agt elemente deel gemaak moet word van jeugbedienings in die GKSA.
- Formele Katkisasie is een van die elemente van jeugbediening naamlik Lering/Onderrig en moet as belangrike afdeling van 'n volle jeugbediening gesien word.
- Die agt elemente is noodsaaklik vir die funksionering van 'n jeugbediening binne die GKSA.

6.2.7 Samevatting van die praktykteorie

6.2.7.1 DIE GROOT FOKUS: JESUS CHRISTUS

- Die studie toon duidelik aan oor die belang van 'n fokus vir 'n gemeente se jeugbediening en verder toon die bespreking aan dat hierdie fokus en vertrekpunt van 'n jeugbediening op Jesus Christus moet wees.
- Die jeugbediening word gemotiveer deurdat hulle die lewende Jesus Christus ken: die Groot Fokus. Hulle kan deur Jesus Christus se krag, die rykdom van Sy roeping vir 'n jeugbediening ontdek en beleef, deur toenemende en meer van Jesus se liefde mag beleef (die Groot Gebod). Deur die uitvoering van Sy

Groot Opdrag, kan dissipels van die nasies gemaak word en 'n jeugbediening so gevestig en ontwikkel word tot die EER VAN GOD.

- Deur die wysheid van die kruis te ontdek, dat die krag van God binne 'n jeugbediening realiseer, binne die nederige afhanklikheid van Jesus Christus en nie deur menslike wysheid en tekens nie.
- Die praktykteoretiese implikasie van hierdie studie is dat daar nie op kennis alleen gefokus word nie, maar op die lewende verhouding wat plaasvind deur op Jesus Christus te fokus, op Hom die gekruisigde.

6.2.7.2 DIE GROOT GEBOD: LIEFDE VIR GOD EN VIR JOU NAASTE

- Meer oorfloedige liefde as gesindheid van Christus waarin effektiewe meewerking aan die evangelie kan plaasvind.
- Die gebed vir toenemende liefde binne 'n jeugbediening moet prioriteit aandag verkry om mee te werk tot die uitvoering van die Groot Gebod.
- Die katkisasie model alleen, stimuleer nie die groei in toenemende liefde binne 'n gemeente se jeugbediening nie.
- Toenemende liefde vir jongmense buite die gemeente blyk gebrekkig te wees binne die GKSA en prosesse moet in plek gestel word om liefdevolle verhoudinge vir die jongmense buite die geloofsgemeenskap te laat realiseer.
- Jesus Christus se teenwoordigheid binne 'n jeugbediening manifesteer in die toenemende liefde en die ervaring en impak van die belewing van Sy oorfloedige liefde, waardeur 'n jeugbediening gemotiveer word om hierdie oorfloedige, lewensveranderende liefde met mekaar en diegene buite die gemeenskap van gelowiges te deel.

6.2.7.3 DIE GROOT OPDRAG: GAAN MAAK DISSIPELS

- Die Groot Opdrag word deur Jesus Christus aan Sy dissipels gegee in Matteus 28. Dit is noodsaaklik om die Groot Opdrag lewend te maak binne 'n jeugbediening en die begrip van dissipelskap te ondersoek en ontwikkel.
- Meerdere aandag behoort in die GKSA aan jeugbedienings en die proses van lering na Belydenisaflegging gegee te word.
- Prosesse en programme moet binne die jeugbediening ontwikkel word ten einde dissipels te word, waaruit progressief andere dissipels gemaak word.

- Buite-kerklike jeug moet deel gemaak word van die geloofsgemeenskap deur dissipelskap en 'n dissipelmaakproses vir die kerklike en buitekerklike jongmens moet deur die GKSA geïmplementeer word.
- Die dissipelmaakproses is die uiteindelijke praktiese roeping en Groot Gebod van Jesus Christus vir 'n jeugbediening in die GKSA.

6.2.7.4 DIE AGT ELEMENTE VAN 'n JEUGBEDIENING

- Die agt elemente van jeugbediening, waarmee gemeentes as gemeenskap van gelowiges funksioneer, behoort ten volle van toepassing te wees, vir die volle bediening aan die jeug en jonger lidmate, in 'n gedifferensieerde, toegespitste vorm.
- Gemeentes behoort 'n inklusiewe jeugbediening benadering te volg, ten einde jongmense binne die gemeente ten volle as deel van die liggaam van Jesus Christus te omhels.
- Die Katkisasie element as model binne die GKSA, sou geïntegreerd binne 'n jeugbediening kan funksioneer as lering/onderrig element.
- Die agt elemente sou ook relevant wees as volle jeugbediening binne die GKSA.

6.2.8 Finale gevolgtrekking

Hierdie studie het as doel gehad om ondersoek in te stel na die bydrae wat die Groot Fokus op Jesus Christus, die Groot Gebod en die Groot Opdrag as sleutels tot jeugbediening kan maak om te lei tot 'n meer relevante kategeese in die GKSA, met die oog op die daarstelling van 'n jeugbediening model vir sodanige bediening.

Aan die hand van 'n tersaaklike metateoretiese studie, basisteoretiese studie en empiriese ondersoek, gebaseer op die Zeffass model, is 'n toepaslike model vir 'n jeugbediening ontwikkel. In die lig hiervan kan tot die slotsom gekom word dat die doelstellings en doelwitte van die studie op 'n bevredigende wyse bereik is en dat die studie bygedra het tot die groeiende literatuur rakende jeugbediening.

Die finale slotsom van hierdie studie is dat 'n jeugbediening 'n fokus nodig het, waarvoor jongmense hulle lewe sal gee, naamlik JESUS CHRISTUS, die gekruisigde, opgestane Here. Dat die lewende Jesus Christus meer en meer liefde binne Sy liggaam laat gestalte kry, waardeur mense wat binne hierdie

liefdesverhouding met God en hul naaste staan, passievol van ander mense ook dissipels en volgelinge wil maak van die lewende Jesus Christus.

Deur binne 'n jeugbediening die agt elemente van die liggaam te ontdek en implementeer, ten einde 'n volledige jeugbediening aan jong lidmate te bied binne die geloofsgemeenskap.

Alles tot die eer en heerlijkheid van God!

6.2.9 Voorstelle vir verdere navorsing

- 'n Omvattende studie oor die progressiewe dissipelskapproses binne 'n jeugbediening in die GKSA.
- Hoe beplanning, implementering en ontplooiing van jeugbediening kan deel uitmaak van die kurrikulum van teologiese studente.
- Die formele opleiding van jeugleraars en herders binne die GKSA
- Die empiriese navorsing vir verdere studie in jeugbediening moet uitgebrei word om deelnemers van ander kulture in te sluit, waardeur hierdie model verryk sal word

Bibliografie

ADEN, P. 2006. Dissipelskap: 'n uitdaging vir die kerk van die een-en-twintigste eeu na aanleiding van die Markus-evangelie. Stellenbosch: Universiteit van Stellenbosch. (Verhandeling MA).

ALEXANDER, D. & P. 1977. Handboek by die Bybel. Kaapstad: Lux Verbi. (*In Lux Verbi* Versameling).

ARIAS, M. 1991. Rethinking the great commission. *Theology Today*, 47:410-418.

BABBIE, E.R. & MOUTON, J. 2001. The practice of social research. Cape Town: Oxford University Press.

BARCLAY, W. 1975. The letters to Corinthians: Edinburgh: The Saint Andrew Press.

BARNA, G. 2001. Real Teens. California: Regal Books.

BARNA, G. 2006. Revolution, finding vibrant faith beyond the walls of the sanctuary. Illinois: Tyndale House Publishers.

BING, C. 1999. Why Lordship faith misses the mark for discipleship. *Journal of the Grace Evangelical Society*, 12(2):37-52.

BLESS, C. & HIGSON-SMITH, C. 1995. Fundamentals of social research methods: An African perspective. Kenwyn: Juta.

BOSMAN, J. 2002. Pastoraat aan die Afrika-mens. Potchefstroom: P.U. vir C.H.O (Verhandeling – Th.M.)

BREAKWELL, G.M. 2003. Interviewing. (*In Breakwell, G.M., Hammond, S. & Fife-Schaw, C. eds. Research methods in psychology. London: Sage Publications. p.239-250.*)

BREED, G. 1994. Kategese en geloofsopvoeding. Potchefstroom: P.U. vir C.H.O (Proefskrif – Th.D.)

BURNS, N. & GROVE, S.K. 1997. The practice of nursing research: Conduct, critique and utilisation. Philadelphia, Pennsylvania: WB Saunders.

BUYS, P.J. 1989. Die verhouding tussen gemeente-opbou en evangelisering: 'n Eksegetiese ondersoek na die betekenis van tersaaklike woorde in die Nuwe Testament en die implikasies daarvan vir die verhouding tussen die bewaring en vermeerdering van die kerk. Potchefstroom: P.U. vir C.H.O. (Proefskrif - Th.D.)

CHOW, D. 2003. No more lone rangers. Madison: Group Publishing.

CLOUD, H. & TOWNSEND, J. 1992. Boundaries. Grand Rapids: Zondervan.

CODRINGTON, G. & GRANT-MARSHALL, S. 2004. Mind the gap. London: Penguin Group.

CRESWELL, J.W. 1994. Research design: Qualitative and quantitative approaches. Thousand Oaks, California: Sage Publications.

DAVIES, S. 2002. Mission and spirituality: Creative ways of being church. London: Cliff College Publishing.

DE KLERK, B.J. & JANSE VAN RENSBURG, F.J. 2005. Preekgeboorte. 'n Handleiding vir Gereformeerde eksegetiese en prediking. Potchefstroom: Fakulteit Teologie, PU vir CHO.

DE KLERK, B.J. 1999. Voortgaande begeleiding van die na-belydenisgroep. *Die Kerkblad*: 31-32. 25 Augustus

DE VOS, A.S. & FOUCHÉ, C.B. 1998. General introduction to research design, data collection methods and data analysis. (*In De Vos, A. S., Research at grass roots. A primer for the caring professions. Pretoria: Van Schaik. p. 76-94.*)

DEAN, K.C. 2004. Practicing passion: youth and the quest for a passionate church. Grand Rapids, Michigan: Wm. B. Eerdmans.

DEVRIES, M. 2008. Sustainable youth ministry: Why most youth ministries doesn't last and what your church can do about it. Madison: InterVarsity Press.

DREYER, T.F. 2003. Die rol van die gemeente as 'n gemeenskap van gelowiges in begeleiding tot belydenisaflegging. Potchefstroom: Fakulteit Teologie, PU vir CHO.

DRYFOOS, J.G. 1998. Safe passage: Making it through Adolescence in a risky society. New York: Oxford University Press

ELWELL, W.A. & COMFORT, P.W. 2001. Tyndale Bible Dictionary. Weaton, Illinois: Tyndale House.

FERREIRA, I.W. 2002. Die kerk se sending in diens van God se koninkryk. Potchefstroom: P.U. vir CHO. (Verhandeling - Th.M.)

FIELDS, D. 1998. Purpose Driven Youth Ministry. Grand Rapids, Michigan: Zondervan

FIELDS, D. 2008. Refuel, an uncomplicated guide to connecting with God. Nashville: Thomas Nelson

FOLMSBEE, C. 2007. A New kind of Ministry. Grand Rapids: Zondervan.

FOSTER, R.J. 1998. Celebrating of discipline. San Francisco: Harper Collins.

FREDERICKSON, D.L. 1996. No noose is good news: leadership as a theological problem in the Corinthian correspondence. *World & World*, xvi(4):420-426.

GROBBELAAR, K.G. 2007. Hulpverlening tot streshantering by predikante van die Gereformeerde Kerke in Suid-Afrika: 'n Pastorale studie. Potchefstroom: Noordwes-Universiteit. (Proefskrif Ph.D).

GROESCHEL, C. 2008. IT: How churches and leaders can get IT, and keep IT. Grand Rapids: Zondervan.

GUNDRY, R. H. 1994. Matthew. A commentary on his handbook for a mixed church in persecution. Grand Rapids: Eerdmans.

HAFEMANN, S. 1990. 'Self-commendation' and apostolic legitimacy in 2 Corinthians: a Pauline dialect. *New Testament Studies*, 36: 66-88, Jan.

HEITINK, G. 1999. Practical Theology – history, theory, actions domains. Grand Rapids, Michigan: Eerdmans.

HENDRIKSEN, W. 1973. New Testament commentary. Matthew. Edinburgh: Banner of Truth Trust.

HEYNS, L.M. & PIETERSE, H.J.C. 1998. Eerste treë in die Praktiese Teologie. Pretoria: Gnosis.

HIRSCH, A. 2006. *The forgotten ways: reactivating the missional church*. Grand Rapids: Brazos Press.

HITCHCOCK, G. & HUGHES, D. 1995. *Research and the teacher*. London: Routledge.

HOFFMAN, L. 2002. 'n Verbondgefundeerde paradigma vir die pastorale begeleiding van die egpaar met fertiliteitsuitdagings. Bloemfontein: Universiteit van die Vrystaat. (Proefskrif Ph.D).

HORSLEY, R.A. 1998. *Abingdon New Testament Commentaries: 1 Corinthians*. Nashville: Abingdon.

HOULDEN, J.L. 1977. *Paul's letters from prison*. London: Penguin.

JANSE VAN RENSBURG, F. 1993. 1 Korintiërs (*In Vosloo, W. & Van Rensburg, F.J., reds. Die Bybel in Praktyk. Vereniging: CUM. p. 1758-1760.*)

JONES, T. 2001. *Postmodern youth ministry: exploring cultural shift, creating holistic connections, cultivating authentic community*. Grand Rapids: Zondervan.

JÜRGENSEN, J. 1982. *Evangelische Jugenarbeit als Faktor im Gemeindeaufbau - Thessen*. In Affolderbach. Glenhausen: Burckhardtaus.

KEENER, C.S. 1999. *A commentary on the gospel of Matthew*. Grand Rapids: Eerdmans.

KENDALL, P. 2007. *Rewired. Youth Ministry in an age of IM and MySpace*. Valley Forge, PA.: Judson Press.

LEEDY, P.D. & OMROD, J.E. 2001. *Practical research: planning and design*. Upper Saddle River, N.J.: Merrill Prentice Hall.

LETŠOSA, R. 2005. *The healing power of worship to a liturgically deprived community in South Africa*. Potchefstroom: Noordwes-Universiteit (Proefskrif - Ph.D.)

LEUSCNER, F.W. 2004. *Atmosfeer in die erediens*. Potchefstroom: Noordwes-Universiteit (Proefskrif – Ph.D.)

LOUW, J.P. & NIDA, E.A. 1996. Greek-English lexicon of the New Testament, based on semantic domains. (*In* Libronix digital library system 2001.)

LOVELL, L. 2009. Welheidsbediening deur AGS-pastore in 'n stedelike konteks: 'n Prakties-Teologiese studie. Potchefstroomkampus: Noordwes Universiteit (Proefskrif: D-Phil)

MAC INTYRE, S.A. 2008 Pastorale begeleiding aan adolessente wat ly onder prestasiedruk. Noordwes Universiteit: Potchefstroomkampus. (Verhandeling - M.A.)

MACDOWELL, J. 1996. Counselling Youth. Nashville: Thomas Nelson.

MAXWELL, J.C. 1995. Developing the Leaders Around You. Nashville: Thomas Nelson.

MCCLELLAND, S. E. 1996. Galatians (First meeting with Jerusalem leadership [1:18-24]). (*In* Elwell, W.A., ed. Evangelical commentary on the Bible. Scholar's library. Libronix digital library system 2001.)

MEULLER, W. 1999. Understanding today's Youth Culture. Wheaton: Tyndale House.

MEYERS, W.R. 1987 Theological Themes in Youth Ministry. New York: Pilgrim

MILES, R.L. The Pastor as Moral guide. Minneapolis: Fortress Press

MOUTON, J. & MARAIS, H.C. 1993. Basic concepts in the methodology of the social sciences. Pretoria: Human Science Research Council.

MOUTON, J. 1996. Understanding social research. Pretoria: Van Schaik.

NEL, M. 1985. Kerkjeug Antwoord. Transvaal, Pretoria: NG Kerkboekhandel

NEL, M. 1998. Jeugbediening. 'n Inklusiewe gemeentelike benadering. Pretoria: RGN Uitgewery

NEUMAN, W.L. 2006. Social research methods: Qualitative and quantitative approaches. 6th ed. Boston: Allan & Bacon. 592p.

O'BRIEN, P.T. 1977. Introductory thanksgivings in the letters of Paul. Leiden: E J Brill.

ODENDAL, F. (2000, c1994). Die elektroniese weergawe van die Verklarende Handwoordeboek van die Afrikaanse taal. Midrand: Perskor Uitgewery.

OESTREICHER, M. 2008. Youth Ministry 3.0. A Manifesto of where we've been, where we are, and where we need to go. Grand Rapids: Zondervan

OOSTENBRINK, J.W. 1996. Korporatiewe spiritualiteit en kleingroepleierskap. Potchefstroom: PU vir CHO. (Proefskrif - Th.D.)

PEARSON, B.A. 1976. The pneumatikos -psychikos terminology in 1 Corinthians. Montana: Scholar's Press.

PIETERSE, H.J.C. 1993. Praktiese Teologie as kommunikatiewe handelingsteorie. Pretoria: RGN-Uitgewers.

POTGIETER, P. 2001. The consummation of the kingdom of God. *In die Skriflig*, 35(2):-224, Jun.

PRETORIUS, J. 2003. Die Groot Fokus, Die Groot Gebod en die Groot Opdrag as sleutels in 'n model vir gemeentebou. Potchefstroom: (Proefskrif – Ph.D.)

QUAST, K. 1994. Reading the Corinthian Correspondence. An Introduction. New York: Paulist Press.

RENGSTORF, K.H. 1976. μαθητήι. The term in the New Testament. (*In Kittel, G., Bromiley, G.W., Friedrich, G., ed. Theological dictionary of the New Testament. Scholar's library. Libronix digital library system 2001.*) [CD-ROM.]

RIDDERBOS, H.N. 1987. Bible student's commentary. Matthew. Grand Rapids: Zondervan.

ROBBINS, D. 1990. The Ministry of Nurture. Grand Rapids: Zondervan

ROBERTSON, A.T. 1998. Word Pictures in the New Testament. (In Scholar's library. Libronix digital library system 2001.)

SAVAGE, T. B. 1996. Power through weakness. Paul's understanding of the Christian ministry in 2 Corinthians. Cambridge: University Press.

SCHWARZ, C.A. 1999. Paradigm Shift in the Church. Carol Stream: Church Smart Resources.

SEGOVIA, F.F. 1985. Discipleship in the New Testament. Philadelphia: Fortress Press

SENER, M.H. III *et al.* 2001. Four Views of Youth Ministry in the Church. Grand Rapids: Zondervan

SHELLEY, M. 1997. Contributors. (*In Shelley, M. ed., Growing your church through training and motivation: 30 strategies to transform your ministry. Scholar's library. Libronix digital library system 2001.*)

SHELP, E.E. & SUNDERLAND, R. 1981. A Biblical Basis for ministry. Philadelphia: Westminster.

SILVERMAN, D. 2001. Interpreting qualitative data. London: Sage Publications.

SOARDS, M.L. 1999. 1 Corinthians. New International Bible Commentary. Peabody: Hendricson

STADELMANN, H. 1998. The need for ecclesiological prolegomena in the pursuit of practical theology. *Trinity Journal*. 19 (2): 219-233.

STROBEL, L. 1999. A letter from Lee. *Willow Creek Monthly*. Oct. / Nov. 4 p. Willow Creek Ministries: California

STRONG, 1995. The exhaustive concordance of the Bible. (In Scholar's library. Libronix digital library system 2001.)

SWEET, L. 2001. Carpe manana. Is your church ready to seize tomorrow? Grand Rapids: Zondervan.

VAN TEIJLING E.R. & HUNDLEY, V. 2001. The importance of pilot studies. <http://sru.soc.surrey.ac.uk/SRU35.pdf> Date of access: 1 December 2009.

VENTER, C.J.H. 1995. Die Woord in die werklikheid. Wetenskapsteoretiese Perspektiewe op Diakoniologie. *In die Skriflig*, 29(1&2):181-202, Maart/Junie.

VENTER, C.J.H. 1996. Uitkringende liefdesbetoon: Kommunikatiewe handeling in diens van die onderlinge liefdesgemeenskap in die kerk. Pretoria: Raad vir Geesteswetenskaplike Navorsing.

VERSTEEG, J.P. 1979. Oog voor elkaar. Het gebruik van het woord "elkaar" in die Nieuwe Testament. Kampen: Kok.

VORSTER, J.M. 1999. 'n Waarskynlike bedieningsmilieu vir die GKSA in die dekades na 2000. *In die Skriflig*, 33(1): 99-119, Mrt.

WALVOORT, J. F. & ZUCK, R. B. 1985. The Bible knowledge commentary: An exposition of the scriptures. Dallas Theological Seminary. Wheaton, IL: Victor Books.

WARREN, R. 2002. The Purpose-Driven Church. Growth without compromising your message and mission. Grand Rapids: Zondervan.

WARREN, R. 2002a. The Purpose-Driven Life. What on earth are we here for? Grand Rapids: Zondervan.

WEBBER, R. E. 1999. Ancient-Future Faith: Rethinking Evangelicalism for a Postmodern World, Grand Rapids: Baker

WEBBER, R.E. 1999. Ancient-Future Faith Grand Rapids: Zondervan

WESLEY. B. 2006 Youth Ministry That Lasts: The Faith Journey of Young Adults. *Journal of Youth Ministry*, Spring, vol. 4 Issue 2, 19-48.

WITHERINGTON, B. 1995. Conflict & community in Corinth. A socio-rhetorical commentary on and 2 Corinthians. Grand Rapids: Eerdmans.

WOLMARANS, J.L.P. 1999. 1 Korintiërs. (*In Vosloo, W & Van Rensburg, F.J., reds. Die Bybellenium Eenvolumekommentaar. Vereeniging: CUM. p. 1492-1525.*)

YOUSAF, A. 2008 Youth Ministry in the Christ Church Lahore. Proefskrif. Universiteit van die Vrystaat. (D-Phil)

ZERFASS, R. 1974. Praktische Theologie as Handlungswissenschaft. (In Klostermann, F. & Zerfass, R. Praktische Theologie heute. München: Kaiser. P 164-177.)

BYLAAG A – Toestemmingsbrief vir navorsingsonderzoek

DEEL 1: Algemene Projekinligting

Geagte Dominee

Ek is 'n MA (Kategetiek) student aan Noordwes-Universiteit Potchefstroomkampus, tans besig met 'n navorsingsprojek wat handel oor Jeugbediening in die GKSA. Die navorsing vind plaas onder supervisie van Professor dr. R. Letšosa.

Die navorsingsdoel is om aan te toon dat 'n prakties-teologiese jeugbediening 'n fokus nodig en dat 'n model vir sodanige bediening geformuleer kan word.

Om die studie te voltooi benodig ek onderhoude met leraars toegspits op jeugbediening. Die een-tot-een onderhoude, waartydens 'n paar vrae gevra sal word, sal ongeveer 50 minute duur en sal op oudioband opgeneem word. Die onderhoud sal plaasvind op 'n plek en tyd wat vir u gerieflik is. Agtergronds inligting oor jeugbediening sal voor die onderhoude verskaf word. Geen monitêre vergoeding word aangebied vir die deelname aan die projek nie.

Om die anonimiteit van die persone te verseker onderneem ek dat persoonsname en plekke nie in die navorsingstuk genoem sal word nie. Sodra die oudiobande getranskribeer is, sal dit in 'n brandkluis gehou word. Die getranskribeerde materiaal sal slegs deur myself en twee onafhanklike kodeerders hanteer word.

Indien u toestemming verleen tot deelname aan genoemde studie, word u versoek om die algemene beginsels in deel 2 noukeurig deur te lees en om die toestemmings vorm te onderteken. U is welkom om my te kontak vir verdere navrae.

Die langtermyn voordele van so 'n studie is dat die bevindinge gebruik kan word om riglyne daar te stel vir 'n model vir 'n jeugbediening.

Hendrik van Deventer (Navorsers)

E-pos: hendrik@linden.org.za

DEEL 2: Algemene Beginsels

Aan die ondertekenaar van die toestemming vervat in Deel 3 van hierdie dokument:

U word uitgenooi om deel te neem aan die navorsingsprojek soos beskryf in Deel 1 van hierdie ingeligte toestemmingsvorm. Dit is belangrik dat u ook die volgende algemene beginsels, wat op alle deelnemers aan ons navorsingsprojekte van toepassing is, sal lees en verstaan:

1. Deelname aan die projek is heeltemal vrywillig en geen druk, hoe subtiel ook al, mag op u geplaas word om deel te neem nie.
2. Dit is moontlik dat u persoonlik nie enige voordeel uit u deelname aan die projek sal trek nie, alhoewel die kennis wat deur middel van die projek opgedoen mag word vir ander persone of gemeenskappe tot voordeel mag strek. In uitsonderlike gevalle waar u wel persoonlike finansiële vergoeding vir u deelname sou ontvang, is hierdie gewoonlik vir vervoer om deel te neem en vir persoonlike onderhoud (bv. etes) tydens u deelname. U mag nie omgekoop word om deel te neem nie.
3. Dit staan u vry om uself te enige tyd, sonder opgawe van redes, aan die projek te onttrek en u sal op geen wyse daardeur benadeel word nie. U mag ook versoek dat u data nie verder in die projek gebruik mag word nie en/of dat enige biologiese monsters vernietig moet word. U word egter vriendelik versoek om nie sonder deeglike besinning aan die projek te onttrek nie, aangesien dit o.a. die statistiese betroubaarheid van die projek nadelig mag beïnvloed.
4. Deur toe te stem tot deelname aan die projek, gee u ook toestemming dat die data wat gegenereer sal word deur die navorsers vir wetenskaplike doeleindes na goeddunke gebruik kan word, met die voorbehoud dat dit vertroulik sal wees en dat u naam nie sonder u toestemming met enige van die data verbind sal word nie.
5. Die NWU Etiekkomitee, Medisynebeheerraad, Dept. Gesondheid en/of geregtelike hof mag toegang tot inligting versoek om die etiese verantwoordbaarheid van praktyke te verseker / ondersoek, in belang van die deelnemers en die publiek.

6. U sal op versoek toegang tot u eie data kan verkry, tensy die Etiekkomitee tydelike niebekendmaking goedgekeur het (in laasgenoemde geval sal die redes in Deel 1 aan u verduidelik wees).
7. Samevatting van die aard van die projek, die potensiële risiko's, faktore wat moontlik ongerief of ongemak vir u kan veroorsaak, die voordele wat verwag kan word en die bekende en/of waarskynlike permanente nagevolge wat u deelname aan die projek op u as deelnemer mag hê, word in Deel 1 hiervan vir u uiteengesit.
8. U word aangemoedig om op enige stadium enige vrae wat u in verband met die projek en die prosedures in verband daarmee mag hê aan die Projekhoof of medewerkers te stel, wat u navrae graag sal beantwoord. Hulle sal ook die projek volledig met u bespreek.
9. Indien u minderjarig is, is die skriftelike toestemming van u ouer of wettige voog nodig alvorens u aan hierdie projek mag deelneem asook u (skriftelik indien moontlik) vrywillige instemming om deel te neem – geen dwang mag op u geplaas word nie.
10. Die projekdoelwitte kom altyd sekondêr tot u welstand en daar sal altyd in u beste belang bo dié van die projek opgetree word.
11. Geen projek mag aanvang neem alvorens dit deur die etiekkomitee goedgekeur is nie. Die Projekhoof moet verder enige nadelige effekte wat tydens die uitvoering van die projek ervaar word volledig en onverwyld aan die voorsitter van die Etiekkomitee rapporteer.

Indien daar enige onvoorsiene ernstige nadelige effekte tydens die projek waargeneem word, mag dit nodig wees dat die projek onmiddellik getermineer word.

BYLAAG B – Inligting vir die steekproefprofiel

Inligting vir steekproefprofiel

Geagte Dominee/Jeugleeraar

Sal u asseblief so gaaf wees om die volgende inligting te verskaf, wat weergegee sal word as die profiel van die steekproef. Geen name sal genoem word nie en net soos die onderhoud sal hierdie inligting konfidensieel behandel word.

NAAM: _____

OUDERDOM: _____

GESLAG: _____

JARE IN BEDIENING: _____

KWALIFIKASIES: _____

SPREEK TAAL: _____

VOLTYDS OF DEELTYDSE BEDIENING: _____

Met dank

Hendrik van Deventer

(navorser)