

HOOFSTUK 6

VERSLAG VAN DIE EMPIRIESE GEGEWENS: RESULTATE EN BESPREKING

6.1 INLEIDING

In hierdie hoofstuk word die resultate van die empiriese ondersoek (vgl. Hoofstuk 5) weergegee en geïnterpreteer.

Eerstens sal die biografiese en demografiese besonderhede van die proefpersone uiteengesit word. Daarna sal die empiriese verkreeë gegewens bespreek word. Die volgorde van die belangrikheid van behoeftes en die mate van bevrediging daarvan, soos aangedui deur die proefpersone, asook die diskrepansie tussen die belangrikheid en die bevrediging van die behoeftes sal bespreek word.

6.2 BIOGRAFIESE EN DEMOGRAFIESE BESONDERHEDE

In Tabel 6.1 word die biografiese en in Tabel 6.2 die demografiese besonderhede van die proefpersone weergegee. Die numering in Tabel 6.1 en 6.2 stem ooreen met dié van die vraelys oor die werksmotivering van die onderwyseres (vgl. Bylae D). Enkele proefpersone het nie alle biografiese en/of demografiese besonderhede verstrek nie, gevolglik sal die totale in sommige kategorieë verskil.

By die volgende tabelle verskil die totale vanweë die volgende redes:

By Figuur 6.10 verskil die totale in die kategorie SKOOLGROOTTE van die totaal in die kategorie HUWELIKSTAAT (GETROUD) omdat 11 proefpersone nie die grootte van hul skole aangedui het nie. (Hulle het waarskynlik nie geweet hoeveel leerlinge in hul skool is nie - vgl. ook byvoorbeeld Figuur 6.15).

By Figuur 6.11 verskil die totale in die kategorie DEPARTEMENTSHOOF (568 i.p.v. 569) omdat een proefpersoon nie aangedui het of sy 'n departementshoof of 'n onderwyseres op posvlak 1 is nie. (Dit het telkens gebeur - vgl. Fig.6.12, 6.13, 6.16 ens.)

By Figuur 6.12 het sewe proefpersone nie aangedui of hulle skool in 'n groot of klein dorp geleë is nie.

By Figuur 6.14 is proefpersone wat nog nie drie jaar onderwysondervinding het nie en gevolglik nog nie vir merietetoekenning in ag geneem is nie, se mening buite rekening gelaat. By Figuur 6.35 het drie proefpersone ook nie aangedui of hulle merietetoekennings ontvang het nie.

By Figuur 6.19, 6.20 en 6.33 het een proefpersoon nie haar huistaal aangedui nie.

By Figuur 6.21 het ses proefpersone nie die onderrigmedium in hul skole aangedui nie.

By Figuur 6.25 het sewe proefpersone nie aangedui of hulle tydelik of permanent aangestel is nie. (vgl. ook Figure 6.26 en 6.30).

By Figuur 6.38 het twee proefpersone nie aangedui of hulle kinders het nie.

TABEL 6.1 BIOGRAFIESE BESONDERHEDE VAN PROEFPERSONE

1. BIOGRAFIESE BESONDERHEDE:		AANTAL PROEFPERSONE PERSENTASIE	
1.1 Departementshoof:	Nee	509	89.5
	Ja	60	10.5
1.2 Merietetoekennings:	0	442	77.4
	1	74	13.1
	2	36	6.4
	3	17	3.0
1.3 Kategorie:	C	62	11.0
	D	419	74.3
	E	71	12.6
	F	10	1.8
	G		
1.4 Jare onderwysondervinding:	0-3	115	27.3
	4-6	128	22.6
	7-9	93	16.4
	10+	191	33.7
1.5 Aanstellings:	Tydelik	194	34.2
	Permanent	373	65.7
1.6 Huistaal:	Engels	97	17.1
	Afrikaans	420	74.1
	Afrikaans en Engels	42	7.4
	Ander	8	1.4
1.7 Huwelikstaat:	Ongetroud	116	20.4
	Weduwee/geskei	39	6.9
	Getroud	413	72.7
1.8 Kinders: Ouderdom en aantal:			
1.8.1 Voorskoolse kinders:	Een	117	27.4
	Twee	59	13.8
	Drie	10	2.3
1.8.2 Primêre skool:	Een	83	19.4
	Twee	48	11.2
	Drie of meer	7	1.6
1.8.3 Sekondêre skool:	Een	58	13.6
	Twee	38	8.9
	Drie of meer	7	1.6

TABEL 6.2 DEMOGRAFIESE BESONDERHEDE VAN PROEFPERSONE				
		AANTAL PROEFPERSONE PERSENTASIE		
2.	DEMOGRAFIESE BESONDERHEDE:			
2.1	Skool:	In stad	246	43.4
		Groot dorp	213	37.6
		Kleiner dorp	108	19.0
2.2	Grootte van skool:	GS-skool	90	16.4
	S1 :Meer as 550 leerlinge		374	68.2
	S2 :Minder as 550 leerlinge		84	15.3
2.3	Onderrigmedium:	Afrikaans	259	46.1
		Dubbelmedium	110	19.6
		Engels	195	34.3
2.4	Tipe skool:	Seunskool	55	9.7
		Meisieskool	17	3.0
		Koëdukasie	495	87.3

UIT TABEL 6.1 EN 6.2 BLYK DIE VOLGENDE:

- 6.2.1 Volgens die proefpersone geniet die vrou in die onderwys nie pro rata -verteenvoording in bevorderingsposte nie. Ten spyte daarvan dat 64,9 % van alle sekondêre opvoeders in Transvaal vrouens is (vgl. Bylae A), beklee slegs 10,5 % van die onderwyseresse in die steekproef bevorderingsposte
- 6.2.2 Sewe-en-sewentig persent van die onderwyseresse het nog geen merietetoekenning ontvang nie (vgl. 3.7.5.2).
- 6.2.3 Die oorgrote meerderheid onderwyseresse val in kategorie D (m.a.w. Matriek plus 4 jaar tersiêre opleiding).
- 6.2.4 Slegs 33,7 % van die onderwyseresse beskik oor tien of meer jaar onderwysondervinding.
- 6.2.5 Die oorgrote meerderheid onderwyseresse (65,7 %) beklee permanente poste (vgl. 4.4.2).

6.2.6 Vier-en-sewentig persent van die onderwyseres-proefpersone is Afrikaanssprekend, terwyl slegs 17 % Engelssprekend is (d.w.s. heelwat Afrikaanssprekende onderwyseresse onderrig nie in hul moedertaal nie).

6.2.7 Byna 73 persent van die onderwyseresse is getroud.

6.2.8 'n Groot persentasie van die onderwyseresse wat kinders het, het kinders van voorskoolse ouderdom.

6.2.9 Ten opsigte van demografiese verspreiding is daar min opvallende gegewens. Samevattend kan gekonstateer word dat die meerderheid proefpersone aan groot stedelike koëdukasieskole verbonde is.

6.3 DIE BELANGRIKHEID VAN BEHOEFTES

Met die biografiese profiel van die proefpersone in gedagte, kan daar nou na hul behoeftes (verwagtinge t.o.v. die onderwys) gekyk word.

In Tabel 6.3 is die werksbehoeftes van die onderwyseres in volgorde van belangrikheid geplaas op grond van die gemiddelde waardes wat die proefpersone aan die onderskeie behoeftes toegeken het (op die skaal: 0 = van geen belang; 1 = min; 2 = gemiddeld; 3 = redelik en 4 = baie belangrik).

Die syfer in die kolom onder VRAAG verwys na die nommer van die item (behoefte) op die vraelys oor die werksmotivering van die onderwyseres (vgl. Bylae D).

Die behoefte aan gesonde verhoudinge met hul leerlinge, die behoefte aan aangename werksomstandighede, aan 'n regverdige werksbelading, aan rolversoenbaarheid en aan billike werksure is opsigtelik baie belangrik vir die proefpersone. Daar kan dan tentatief gespekuleer word dat hierdie behoeftes verband hou met die proefpersone se rol as vrou. So byvoorbeeld word die bewering dat die vrou hoër waarde aan haar sosiale behoeftes heg, ondersteun deur die feit dat die proefpersone die behoefte aan gesonde verhoudinge met hul leerlinge die hoogste geëvalueer het. Die vrou se liefde vir die kind word ook hierin weerspieël. Dit is ook te begryp dat aangename werksomstandighede (insluitend 'n aangename sosiale organisasieklimaat) vir die vrou belangrik sal wees (vgl. 4.3).

In die lig van wat in 4.3 beweer is ten opsigte van die redes waarom die vrou wil werk, was dit onverwags dat die proefpersone die (higiëne)behoefte aan kompeterende vergoeding asook die behoefte aan sekuriteit so hoog geëvalueer het.

Tipies vroulik is ook die behoefte aan versoenbaarheid tussen haar rol as moeder en tuisteskepper en haar rol as onderwyseres. Behoeftes soos 'n regverdige werksbelading en billike werksure sal bogenoemde versoenbaarheid in die hand werk. Daar kan dan gepostuleer word dat die proefpersone bogenoemde behoeftes so hoog geëvalueer het, omdat hierdie behoeftes met die uniekheid van die vrou verband hou.

Die behoeftes wat die proefpersone die laagste ten opsigte van belangrikheid geëvalueer het, maar wat nogtans as "gemiddeld" tot "redelik" belangrik geag word, naamlik 'n behoefte aan gesag oor kollegas, professionele status in die gemeenskap, deelnemende besluitneming, bevordering ensovoorts, hou verband met die sekondêre aspekte van hul onderrigtaak.

Alhoewel hulle die behoefte aan gesag om opdragte aan ander volwassenes te gee, steeds as van gemiddelde belang bekou, ken die proefpersone die laagste gemiddelde waarde aan hierdie behoefte toe.

Die oënskynlike gebrek aan 'n behoefte om gesag oor kollegas uit te oefen moet waarskynlik in die lig van die vrou se selfbeeld geïnterpreteer word. Vanweë die vrou se "vroulike" selfbeeld wil sy haar waarskynlik nie identifiseer met 'n rol waarin sy dominerend of

baasspelerig voorkom nie (vgl. 4.2.2). Die relatief lae waarde wat sy aan hierdie behoefte toeken, kan ook 'n verdedigingsmeganisme wees: Die onderwyseres is nie in so 'n gesagsposisie nie en gee nou voor dat sy nie in so 'n posisie wil wees nie.

Dit wil voorkom asof daar 'n diskrepansie in die gegewens is, omdat die proefpersone 'n veel hoër waarde toeken aan die behoefte aan outonomie, as aan die (verwante) behoefte om onafhanklik van ander te werk. Outonomie het egter die konnotasie van gesag om self te besluit, terwyl die behoefte om onafhanklik van ander te werk daarop sou dui dat die onderwyseres nie in 'n span saam met ander wil werk nie.

Om in die onderwyssituasie onafhanklik van ander te werk blyk dan relatief minder belangrik te wees (alhoewel die proefpersone ook aan hierdie behoefte 'n gemiddelde skaalwaarde toegeken het). Ter verklarings hiervan kan aangevoer word dat vanweë die vrou se groter behoefte aan affiliasie (vgl. 3.6.2.3) sy sal verkies om saam met ander te werk.

Die feit dat die onderwyseres klaarblyklik minder gesteld op die status verbode aan haar professie is, kan onder andere moontlik deur die verskynsel van plaasvervangende status verklaar word. Die getroude vrou neem die status van haar man (se beroep) aan. Die oënskynlike gebrek aan 'n behoefte aan status kan ook beskou word as rasionalisering: Die onderwyseres ervaar nie 'n hoë beroepstatus nie en evalueer die behoefte dan laer, ten einde die situasie makliker te kan aanvaar. Tóg het Nasstrom & Butler (1975:6-8) bevind dat die onderwyseres se werksgedrag nie minder professioneel as dié van haar manlike kollega is nie.

Die proefpersone het, in vergelyking met ander belangrike behoeftes van die vrou, 'n relatief lae gemiddelde skaalwaarde aan die behoefte aan betrokkenheid by die skool se buitemuurse aktiwiteite toegeken. In hierdie verband kan veral na die getroude onderwyseres se dubbele rol verwys word. Haar primêre rol bly dié van moeder en tuisteskepper (vgl. 4.5.4).

Die feit dat die onderwyseres oënskynlik nie 'n baie hoë premie op deelnemende besluitneming plaas nie, kan waarskynlik ook na haar unieke selfbeeld teruggevoer word (vgl. 4.2.2). 'n Aandrag op deelnemende besluitneming mag dalk as oormatige selfgeldig vertolk

word en dit sal nie in ooreenstemming met die vroulike selfbeeld wees nie. Die vrou is ook nog nie in deelnemende besluitneming gesosialiseer nie (vgl. 4.5.2).

Die feit dat die proefpersone in vergelyking met ander behoeftes 'n relatief lae gemiddelde waarde aan die behoefte aan bevordering toegeken het (alhoewel hulle steeds die behoefte as redelik belangrik beskou), verklaar moontlik waarom so min vrouens in bevorderingsposte aangetref word (vgl. 4.3). Bevordering is relatief tot die ander behoeftes minder belangrik vir die vrou, maar ook ten opsigte van hierdie behoefte is daar moontlik 'n mate van rasionalisering en ontkenning.

Ook aan die behoefte aan verantwoordelikheid is 'n relatief lae gemiddelde skaalwaarde toegeken. Veral die getroude vrou het ander verantwoordelikhede (vgl. 4.5.4). In hierdie verband kan ook verwys word na Sergiovanni & Carver (1980:109) se bevinding, naamlik dat onderwysers in die algemeen selde verantwoordelikheid as bron van motivering aangevoer het (vgl. 3.6.3.2).

Daar kan dus tot die gevolgtrekking geraak word dat die gemiddelde onderwyseres nie in die eerste plek deur bevordering en gepaardgaande deelnemende besluitneming en groter gesag en verantwoordelikheid gemotiveer word nie.

Indien die volgorde van die belangrikheid van behoeftes in die lig van Maslow se teorie bekyk word (vgl. 3.6.2), is dit opvallend dat die hoërordebehoefte (selfverwesenliking en egobehoeftes soos erkenning, prestasie, status, verantwoordelikheid en outonomie) relatief laer as die relasiebehoefte geëvalueer is (vgl. Alderfer, 1969:142).

Indien die volgorde van die belangrikheid van behoeftes in die lig van Herzberg se teorie bekyk word, is dit opvallend dat die ekstrinsieke of higiënebehoefte oorheers (vgl. 3.6.3). So byvoorbeeld word interpersoonlike verhoudinge (verhoudinge met leerlinge) heel eerste geplaas - gevolg deur ander higiënebehoefte soos aangename fisiese werksomstandighede, regverdige werksbelading en werksure, sekuriteit en ondersteuning deur haar skoolhoof (toesig).

Intrinsieke behoeftes (of motiveerders) volg relatief laer op die lys (bv. bevordering, verantwoordelikheid, erkenning, geleentheid om te presteer). Daar moet egter onthou word dat die vrou se behoefte om te presteer (vgl. 3.6.4) ook op plaasvervangende wyse bevredig kan word, of weggerasionaliseer kan word. Sy presteer byvoorbeeld deur haar leerlinge - haar behoefte om te presteer word onder andere deur haar leerlinge se prestasies bevredig (vgl. 6.7).

Ooreenkomstig Vroom se verwagtingsteorie kan gekonstateer word dat die behoeftes in Tabel 6.3 genoem, die proefpersone se verwagtinge ten opsigte van hulle beroep behels (vgl. 3.6.6). In Tabel 6.4 sal die mate van bevrediging wat hulle ten opsigte van hulle verwagtinge ervaar, aangedui word.

6.4 DIE BEVREDIGING VAN BEHOEFTE

Tabel 6.4 toon die mate van bevrediging wat die proefpersone ten opsigte van 'n spesifieke behoefte ervaar het. Die behoeftes is van die mees bevredigde tot die mins bevredigde gerangskik (vgl. vraelys oor die werksmotivering van die onderwyseres Kolom II, Bylae D).

TABEL 6.4 BEVREDIGING VAN BEHOEFTE
(volgorde van bevrediging van mees bevredigde
behoefte tot mins bevredigde behoefte)

BEVREDIGING VAN BEHOEFTE	VRAAG	X
		RESPONS
1 Gesonde verhoudinge met leerlinge	26	3.211
2 Aanvaarding deur kollegas	14	3.097
3 Ondersteuning deur skoolhoof	16	2.850
4 Buitenuurse betrokkenheid	27	2.799
5 Om eie lewensbeskouing en waardes uit te leef	12	2.680
6 Verantwoordelikheid	8	2.590
7 Sekuriteit	21	2.546
8 Billike toepassing van skoolbeleid	15	2.517
9 Onderrigleiding deur skoolhoof	17	2.488
10 Onderrigleiding deur departementshoof	18	2.487
11 Aangename werksomstandighede	22	2.465
12 Om talente en vaardighede te verwesenlik	1	2.415
13 Outonome funksionering	24	2.392
14 Om onafhanklik te werk	7	2.391
15 Diensbaarheid	23	2.382
16 Om eie idees uit te toets	5	2.323
17 Erkenning as persoon	4	2.290
18 Om te kan presteer	2	2.284
19 Geleentheid vir indiensopleiding	19	2.220
20 Billike werksure	28	2.186
21 Verskeidenheid aktiwiteite (nie roetinewerk)	6	2.165
22 Professionele status	13	2.147
23 Versoenbaarheid tussen rol as moeder/tuistestepper en rol as onderwyseres	30	2.139
24 Erkenning vir werk gelewer	3	2.131
25 Gesag om opdragte aan ander volwassenes te gee	9	2.120
26 Regverdige werkbelading	29	2.124
27 Deelnemende besluitneming	25	1.801
28 Bevordering	11	1.694
29 Regverdige evaluering vir werketoekenning	10	1.670
30 Kompetierende vergoeding	20	1.617

X OP SKAAL: 0 = van geen belang 3 = redelik
 1 = min 4 = baie belangrik
 2 = gemiddeld

Dit is opvallend dat volgens die gemiddelde skaalwaardes wat die proefpersone toegeken het, hul behoeftebevrediging wissel van redelik tot min. Geen behoefte word as baie bevredig geëvalueer nie.

Uit Tabel 6.4 blyk dat veral die onderwyseres se behoeftes rondom menslike verhoudinge (bv. verhoudinge met leerlinge, kollegas, skoolhoof en departementshoofde) in die onderwyssituasie bevredig word. Die resultate bevestig dus dat die onderwys 'n beroep is waar sosiale behoeftes en die behoefte aan affiliasie bevredig word (vgl. 3.6.2.3).

Met verwysing na Sergiovanni & Carver (1980:109) se bevindinge ten opsigte van swak onderwyser-leerlingverhoudinge en Owens (1981:124) se bevinding ten opsigte van swak kollegiale verhoudinge (vgl. 3.6.3.2), kan na aanleiding van hierdie navorsing gekonstateer word dat sodanige swak verhoudinge nie ten opsigte van die onderwyseres in die Transvaalse blanke onderwyssituasie gemanifesteer word nie; intendeel, uit hierdie navorsing blyk dat die bevrediging van interpersoonlike behoeftes die Transvaalse onderwyseres se grootste bron van motivering is. Hierdie behoeftes word dan ook gemiddeld tot redelik in die huidige onderwyssituasie bevredig. Daar moet ook op gewys word dat onderwyseresse by enkele skole oor die negatiewe houding en gebrekkige dissipline van leerlinge kla en dat enkele onderwyseresse (veral by twee skole) oor die gebrek aan ondersteuning en leiding van hul skoolhoofde en departementshoofde kla (vgl. 6.7). Dit bevestig dan dat ondersteuning en leiding deur skoolhoofde en departementshoofde 'n belangrike faktor in die onderwyseres se belewing van haar werkslewe is.

Uit die resultate blyk ook dat die onderwyseres 'n redelike mate van vryheid en geleentheid kry om haar lewenswaardes uit te leef. Haar behoefte aan verantwoordelikheid is ook gemiddeld tot redelik bevredig.

Higiënebehoefte soos sekuriteit, billike toepassing van skoolbeleid, toesig en aangename werksomstandighede (vgl. 3.6.3.2) is ook gemiddeld bevredig.

Die behoeftes wat die minste bevredig is, sentreer rondom die administratiewe, of beleidsaspekte van die onderwys soos salaris, evaluering vir merietetoekennings, bevordering, deelnemende besluitneming, regverdige werkbelading en gesag om opdragte aan ander volwassenes te gee (hierdie behoeftes word min of byna glad nie bevredig nie - vgl. verder 6.6).

Die rasionaal onderliggend aan die vraelys oor die werksmotivering van die onderwyseres berus daarop dat die onderwyseres werksbevrediging sal ervaar as die meeste van die behoeftes wat sy as baie belangrik beskou, relatief voldoende bevredig word (vgl. 3.6.6, Vroom, 1964:14-19 en Steers & Porter, 1975:210). Die teendeel is egter ook waar, naamlik dat die nie-bevrediging van 'n belangrike behoefte sal bydra tot

werksontevredenheid. Vervolgens sal die diskrepansie tussen die belangrikheid van 'n behoefte en die bevrediging daarvan bespreek word.

6.5 DISKREPANSIE TUSSEN DIE BELANGRIKHEID VAN 'N BEHOEFTE EN DIE BEVREDIGING DAARVAN

Tabel 6.5 toon die diskrepansie tussen die belangrikheid van 'n behoefte en die bevrediging daarvan. Die behoeftes is gerangskik in die volgorde van die grootste diskrepansie (mate van ontevredenheid) tot die kleinste diskrepansie (relatiewe tevredenheid) (vgl. 5.3.2).

TABEL 6.5 DISKREPANSIE: BEVREDIGING - BELANGRIKHEID		
DISKREPANSIE: BEVREDIGING - BELANGRIKHEID	VRAAG	RESPONS
1 Kompeterende vergoeding	20	- 2.177
2 Regverdige evaluering vir merietetoekenning	10	- 1.993
3 Regverdige werkbelading	29	- 1.768
4 Versoenbaarheid tussen rol as moeder/tuisteskepper en rol as onderwyseres	30	- 1.648
5 Billike werksure	28	- 1.599
6 Erkenning vir werk gelewer	3	- 1.492
7 Bevordering	11	- 1.485
8 Deelnemende besluitneming	25	- 1.374
9 Aangename werksomstandighede	22	- 1.332
10 Om talente en vaardighede te verwesenlik	1	- 1.257
11 Sekuriteit	21	- 1.222
12 Outonome funksionering	24	- 1.131
13 Geleentheid vir indiensopleiding	19	- 1.115
14 Om eie idees uit te toets	5	- 1.093
15 Onderrigleiding deur departementshoof	18	- 1.086
16 Erkenning as persoon	4	- 1.08
17 Om eie lewensbeskouing en waardes uit te leef	12	- 1.016
18 Verskeidenheid aktiwiteite (nie roetine werk)	6	- 0.967
19 Onderrigleiding deur skoolhoof	17	- 0.947
20 Diensbaarheid	23	- 0.928
21 Billike toepassing van skoolbeleid	15	- 0.923
22 Ondersteuning deur skoolhoof	16	- 0.837
23 Professionele status	13	- 0.811
24 Verantwoordelikheid	8	- 0.728
25 Gesonde verhoudinge met leerlinge	26	- 0.628
26 Om te kan presteer	2	- 0.556
27 Om onafhanklik te werk	7	- 0.456
28 Aanvaarding deur kollegas	14	- 0.318
29 Buitenuurse betrokkenheid	27	- 0.224
30 Gesag om opdragte aan ander volwassenes te gee	9	- 0.035

Dit is opvallend dat daar ten opsigte van alle behoeftes 'n negatiewe diskrepansie aangedui is - met ander woorde, daar heers 'n mate van ontevredenheid ten opsigte van die mate waarin alle behoeftes bevredig word.

Uit Tabel 6.5 blyk dat die grootste diskrepansie (bron van ontevredenheid) rondom die behoefte aan kompeterende vergoeding gemanifesteer word. Dit is duidelik dat die proefpersone glo dat hul salarisse swak vergelyk met dié van ander in vergelykbare beroepe, asook met dié van hul manlike kollegas (vgl. 6.6.20; 6.7 en Figuur 6.24). Dit ondersteun die vroeëre interpretasie dat die behoefte aan kompeterende vergoeding as gevolg van rasionalisering relatief minder belangrik geëvalueer is. As kompeterende vergoeding regtig nie vir die onderwyseres belangrik was nie, dan sou die grootste mate van ontevredenheid nie ten opsigte van hierdie behoefte gemanifesteer het nie.

Die tweede grootste diskrepansie en bron van ontevredenheid sentreer rondom die stelsel van merietetoekennings. Veral die objektiwiteit, onpartydigheid en regverdigheid by die merietetoekenning word bevraagteken (vgl. 3.7.5.2 en 6.7). Uit hierdie navorsing blyk dat die merietestelsel in sy huidige vorm meer aanleiding gee tot ontevredenheid as tot die motivering wat dit ten doel het (vgl. 6.6.10 en fig. 6.14).

Ten spyte daarvan dat die onderwysberoep vanweë gerieflike werkure en vakansies, as die ideale beroep vir die vrou in haar dubbele rol as moeder/tuisteskepper en beroepsvrou beskou word, bestaan daar 'n groot diskrepansie en ontevredenheid rondom die behoefte aan 'n regverdige werksbelading, billike werksure (met inagneming van buitemuurse verpligtinge en nasorgwerk) en gevolglik die versoenbaarheid tussen haar rol as moeder/tuisteskepper en haar rol as beroepsopvoeder. Die groot diskrepansie ontstaan vanweë die feit dat die onderwyseres hierdie behoeftes só belangrik ag, dat dit moeilik is om hierdie behoeftes te bevredig (vgl. 4.5.4; 6.6.30; 6.7 en fig. 6.40).

Daar bestaan ook 'n groot diskrepansie by intrinsieke motiveerders en hoërordebehoefte soos erkenning vir werk gelewer, bevordering, deelnemende besluitneming en die behoefte om talente en vaardighede te verwesenlik (selfverwesenliking). Na aanleiding van Maslow en

Herzberg se teorieë (vgl. 3.6.2 en 3.6.3) beteken dit dat daar baie geleenthede tot intrinsieke motivering in die onderwysberoep verlore gaan. Ten opsigte van selfverwesenliking kan daar egter gepostuleer word dat die onderwyseres - mits sy nie deur onnodige reëls, of 'n beperkende skoolbeleid gekortwiek word nie - hierdie behoefte deur eie inisiatief in haar klaskamer kan verwesenlik en gevolglik intrinsieke beloning kan ervaar.

Die onderwyseres se behoefte aan gesag (om opdragte aan ander volwassenes te gee) en die behoefte aan buitemuurse betrokkenheid (by die skool se ekstra-kurrikulêre bedrywighede) is oënskynlik die meeste bevredig. Aangesien die behoefte aan gesag vir die onderwyseres nie 'n baie belangrike behoefte is nie, verg dit min om hierdie behoefte te bevredig (vgl. 6.4).

Ook ten opsigte van die "tevredenheid" rondom die behoefte aan buitemuurse betrokkenheid, kan aangevoer word dat die onderwyseres blykbaar min behoefte daaraan het (vgl. 6.4) en dat dit dus min verg om hierdie behoefte te bevredig (vgl. 6.6 en Fig. 6.36).

Die onderwyseres se behoefte aan affiliasie, of aanvaarding deur kollegas, is ook blykbaar in blanke Suid-Afrikaanse skole in Transvaal relatief voldoende bevredig.

Die feit dat die onderwyseres die grootste deel van die dag afgeslote van haar kollegas (en skoolhoof en departementshoofde) werk, verklaar moontlik die bevrediging ten opsigte van haar behoefte om onafhanklik van ander te werk.

Uit die klein diskrepansie blyk dat die onderwyseres se behoefte om te presteer ook relatief voldoende bevredig is. Aangesien dit onwaarskynlik is dat die bogenoemde "bevredigde" behoeftes (behoefte aan gesag, buitemuurse betrokkenheid, aanvaarding deur kollegas en om onafhanklik van ander te werk) tot werklike motivering van die onderwyseres sal lei, word hier gepostuleer dat die behoefte om te presteer die onderwyseres se grootste bron van motivering is en dat sy plaasvervangend - deur haar leerlinge - presteer (vgl. 4.2.4). Hár leerlinge se prestasies word hár prestasies. Haar prestasies word uiteindelik aan haar leerlinge se prestasies gemeet.

Gesonde verhoudinge met haar leerlinge is 'n sine qua non vir haar en haar leerlinge se prestasie: hulle motiveer haar en sy motiveer hulle (vgl. 6.4 en 6.6.26).

Daar is ook 'n relatief klein diskrepansie tussen die belangrikheid wat die onderwyseres aan die behoefte aan verantwoordelikheid heg en die bevrediging daarvan. Die oorgrote meerderheid onderwyseresse is ook oënskynlik tevrede met die professionele status wat hulle geniet (vgl. egter 6.6.13). In die algemeen verwag die onderwyseres ook nie (veel) meer ondersteuning van haar skoolhoof, of 'n meer billike toepassing van die skoolbeleid nie.

6.6 ONTLEDING VAN DIE VOORSPELLERS VAN BELANGRIKHEID EN DIE MATE VAN BEVREDIGING VAN SPESIFIEKE BEHOEFTE

Die belangrikste onafhanklike veranderlikes wat 'n betekenisvolle rol by die motivering van die onderwyseres speel, sal vervolgens met behulp van dendrogramme ontleed word. Daar sal telkens ten opsigte van spesifieke behoeftes aangedui word of, en indien wel, watter voorspellers 'n betekenisvolle rol in die bepaling van eerstens die belangrikheid, en tweedens die mate van bevrediging van die betrokke behoefte speel.

Indien daar geen betekenisvolle voorspellers ten opsigte van die mate van belangrikheid, of die mate van bevrediging van 'n bepaalde behoefte is nie, sal die behoefte nie verder ontleed word nie.

6.6.1 DIE BEHOEFTE OM TALENTE EN VAARDIGHEDE TE VERWESENLIK

6.6.1.1 VOORSPELLERS TEN OPSIGTE VAN DIE MATE VAN DIE BELANGRIKHEID VAN DIE BEHOEFTE OM TALENTE EN VAARDIGHEDE TE VERWESENLIK

In Figuur 6.1. word die dendrogram van betekenisvolle verdelers ten opsigte van die belangrikheid van die behoefte om talente en vaardighede te verwesenlik weergegee. Die behoefte om talente en vaardighede te verwesenlik (selfverwesenliking), is 'n intrinsieke motiveerder (vgl. 3.6.3). Die onderwyseres wat hierdie behoefte as baie belangrik beskou, sal waarskynlik self gemotiveer wees om haar taak na die beste van haar vermoë uit te voer.

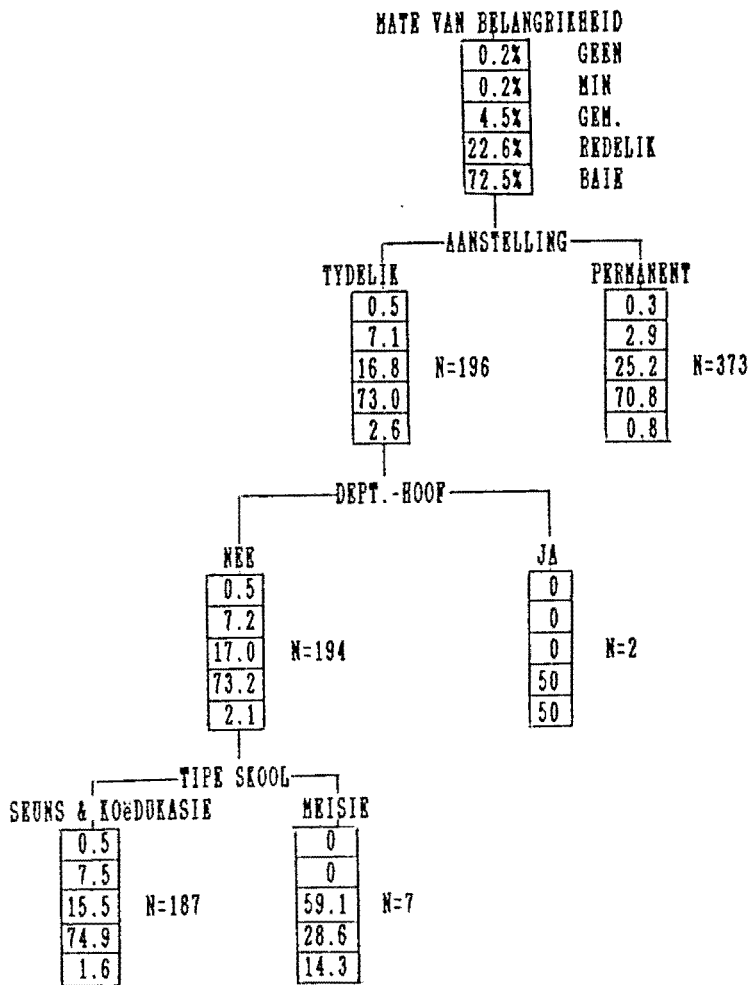

FIGOOR 6.1 DENDROGRAM VAN DIE VERDEELERS TEN OPSIGTE VAN DIE BELANGRIKHEID VAN BEHOEFTE OM TALENTE EN VAARDIGHEDTE TE VERWESENLIK.

Uit Figuur 6.1. blyk dat die oorgrote meerderheid proefpersone die behoefte om hul talente en vaardighede te verwesenlik, as redelik belangrik, of baie belangrik beskou.

Verder blyk dit dat die onafhanklike veranderlike, AANSTELLING, die beste voorspeller is van hoe belangrik die onderwyseres die behoefte om talente en vaardighede te verwesenlik, beskou. Die onafhanklike veranderlike AANSTELLING is in twee groepe (peile), Tydelik en Permanent, verdeel, wat statisties beduidend van mekaar verskil ten opsigte van hoe belangrik die twee onderskeie groepe die behoefte om talente en vaardighede te verwesenlik, beskou. Onderwyseresse wat permanente poste beklee, beskou die behoefte om hulle talente en vaardighede te verwesenlik as meer belangrik as wat onderwyseresse wat tydelike poste beklee dit beskou. So byvoorbeeld beskou 7.1 % van die onderwyseresse wat tydelike poste beklee hierdie behoefte as van min belang.

Verder beskou 96,8 % van die onderwyseresse wat permanente poste beklee, hierdie behoefte as van gemiddelde of groter belang - teenoor 92,4 % van die onderwyseresse wat tydelike poste beklee. Die afleiding kan dus gemaak word dat onderwyseresse in tydelike poste swakker gemotiveer is.

Onder die tydelike aanstellings speel die onafhanklike veranderlike Departementshoof die belangrikste rol ten opsigte van die behoefte om talente en vaardighede te verwesenlik. Die twee waarnemende Departementshoofde vorm egter 'n te klein subgroep om betroubare afleidings te maak (vgl. Du Toit *et al.*, 1984:193). Dieselfde geld vir die derde verdeler, Tipe skool, waar die onderwyseresse verbonde aan meisieskole 'n te klein subgroep vorm.

6.6.1.2 VOORSPELLERS TEN OPSIGTE VAN DIE MATE VAN BEVREDIGING VAN DIE BEHOEFTE OM TALENTE EN VAARDIGHEDE TE VERWESENLIK

In Figuur 6.2 word die dendrogram van betekenisvolle verdelers ten opsigte van die bevrediging van die behoefte om talente en vaardighede te verwesenlik weergegee.

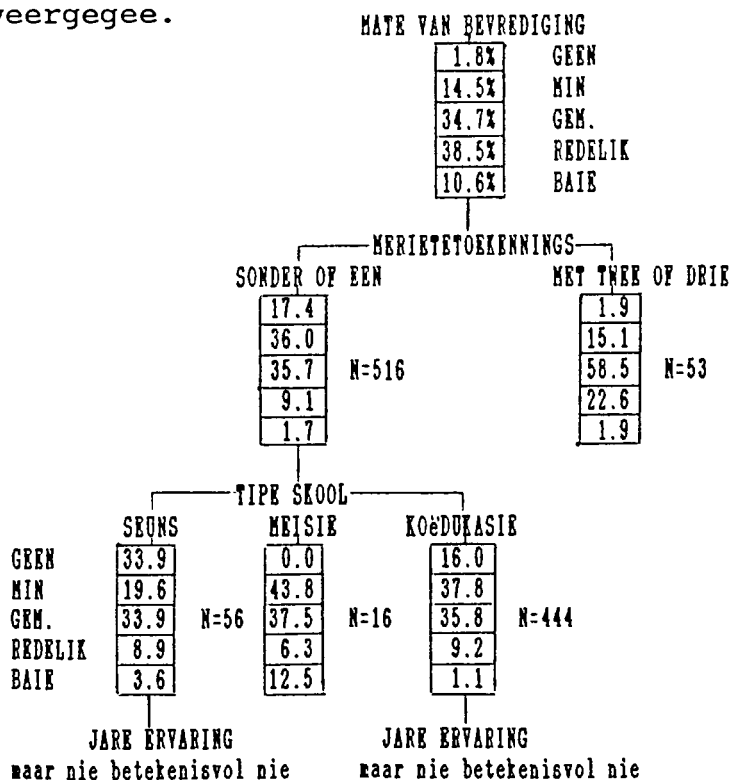

FIGUUR 6.2 DENDROGRAM VAN BETEKENISVOLLE VERDELERS TEN OPSIGTE VAN DIE BEVREDIGING VAN DIE BEHOEFTE OM TALENTE EN VAARDIGHEDE TE VERWESENLIK.

Uit Figuur 6.2 blyk dat die onafhanklike veranderlike, MERIETETOEKENNINGS, die beste voorspeller is ten opsigte van die bevrediging van die behoefte om talente en vaardighede te verwesenlik. Die onafhanklike veranderlike is in twee groepe of peile (proefpersone sonder, of met een merietetoekeuning en proefpersone met twee of drie merietetoekeunings) verdeel. Die behoefte om talente en vaardighede te verwesenlik, is betekenisvol meer bevredig by onderwyseresse wat reeds meer as een merietetoekeuning ontvang het. By 24,5 % van die onderwyseresse mét twee of drie merietetoekeunings is die behoefte redelik of baie bevredig, terwyl slegs 17 % onderwyseresse met twee of drie merietetoekeunings min of geen bevrediging van hierdie behoefte ervaar. Slegs 10,8 % onderwyseresse met geen of een merietetoekeuning dui aan dat hulle behoefte om hul talente en vaardighede te verwesenlik, redelik of baie bevredig is, terwyl 53,4% aandui dat hulle min of geen bevrediging ten opsigte van hierdie behoefte ervaar.

Die feit dat die behoefte om talente en vaardighede te verwesenlik by onderwyseresse mét twee of drie merietetoekeunings meer bevredig is, kan waarskynlik daaraan toegeskryf word dat hierdie onderwyseresse juis die geleenthede om hul talente en vaardighede te verwesenlik benut het. Dit is ook moontlik dat die onderwyseresse mét merietetoekeunings in die algemeen meer tevrede is, juis as gevolg van die erkenning wat gepaard gaan met 'n merietetoekeuning.

Op die tweede verdelingsvlak onder onderwyseresse sônder of met een merietetoekeuning, blyk dat die onafhanklike veranderlike, TIPE SKOOL, die veranderlike is wat die meeste bygedra het om bogenoemde behoefte te bevredig. Dit wil voorkom asof die behoefte om talente en vaardighede te verwesenlik meer bevredig is by onderwyseresse (selfs sonder merietetoekeunings) by meisieskole. Die subgroep is egter te klein om geldige afleidings te maak.

6.6.2 BEHOEFTE OM TE KAN PRESTEER

6.6.2.1 VOORSPELLERS TEN OPSIGTE VAN DIE MATE VAN DIE BELANGRIKHEID VAN DIE BEHOEFTE OM TE KAN PRESTEER

In die huidige ondersoek het geen betekenisvolle voorspellers ten opsigte van die belangrikheid die

Uit bostaande dendrogram blyk dat die onafhanklike veranderlike, DEPARTEMENTSHOOF, die beste voorspeller is ten opsigte van die behoefte om te presteer. Die behoefte is betekenisvol meer bevredig by departementshoofde as by onderwyseresse op posvlak 1. So byvoorbeeld dui 31.7 % van die departementshoofde aan dat hul behoefte om te presteer redelik bevredig is, terwyl slegs 18.4 % aandui dat hulle min of geen bevrediging ervaar. By die nie-departementshoofde dui slegs 8.7 % aan dat die behoefte redelik of baie bevredig is, teenoor 58.7 % wat aandui dat hulle min of geen bevrediging van die behoefte ervaar.

Op die tweede verdelingsvlak onder nie-departementshoofde blyk MERIETETOEKENNINGS die belangrikste voorspeller te wees. Die behoefte om te presteer is betekenisvol meer bevredig by onderwyseresse mét merietetoekennings as by onderwyseresse sonder merietetoekennings. Die departementshoofde en die onderwyseresse mét merietetoekennings het waarskynlik in die verlede geleentheid om te presteer aangegryp en is dan ook beloon vir hul prestasie.

Op die derde verdelingsvlak onder onderwyseresse sonder merietetoekennings is TAAL die beste voorspeller. Afrikaanssprekende onderwyseresse is opvallend minder bevredig ten opsigte van die behoefte om te presteer. Teenoor die 47.5 % Engelssprekende en tweetalige onderwyseresse, ondervind 65.4 % Afrikaanssprekende onderwyseresse min of geen bevrediging van die behoefte om te presteer.

6.6.3 BEHOEFTE AAN ERKENNING VIR WERK GELEWER

6.6.3.1 VOORSPELLERS TEN OPSIGTE VAN DIE MATE VAN DIE BELANGRIKHEID VAN DIE BEHOEFTE AAN ERKENNING VIR WERK GELEWER

In die huidige ondersoek het geen betekenisvolle voorspellers ten opsigte van die belangrikheid van die behoefte aan erkenning hul gemanifesteer nie.

6.6.3.2 VOORSPELLERS TEN OPSIGTE VAN DIE MATE VAN BEVREDIGING VAN DIE BEHOEFTE AAN ERKENNING VIR WERK GELEWER

In Figuur 6.4 word die dendrogram van betekenisvolle verdelers ten opsigte van die bevrediging van die behoefte aan erkenning vir werk gelewer, weergegee.

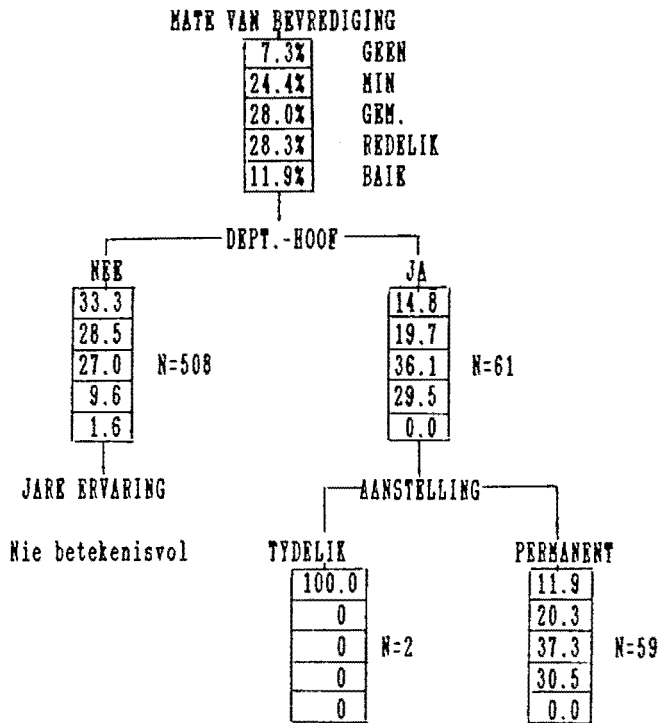

FIGUUR 6.4 DENDROGRAM VAN BETEKENISVOLLE VERDELEERS TEN OPSIGTE VAN DIE BEVREDIGING VAN DIE BEHOEFTE AAN ERKENNING VIR WERK GELEWER.

Uit bostaande dendrogram blyk dat die onafhanklike veranderlike DEPARTEMENTSHOOF weer eens die belangrikste voorspeller is. Die behoefte aan erkenning vir werk gelewer is by 29.5 % van die departementshoofde redelik bevredig, terwyl slegs 11.2 % van die nie-departementshoofde aangedui het dat hierdie behoefte redelik of baie bevredig is. Die bevordering wat departementshoofde gekry het, kan beskou word as 'n vorm van erkenning vir gelewerde werk. Opvallend is ook dat 61.8 % van die onderwyseresse op posvlak 1 min of geen bevrediging van hierdie belangrike intrinsieke motiverende behoefte ervaar.

6.6.4 BEHOEFTE AAN ERKENNING AS PERSOON

6.6.4.1 VOORSPELLERS TEN OPSIGTE VAN DIE MATE VAN DIE BELANGRIKHEID VAN DIE BEHOEFTE AAN ERKENNING AS PERSOON

In die huidige ondersoek het geen betekenisvolle voorspellers ten opsigte van die belangrikheid van die behoefte aan erkenning as persoon hul gemanifesteer nie.

6.6.4.2 VOORSPELLERS TEN OPSIGTE VAN DIE MATE VAN BEVREDIGING VAN DIE BEHOEFTE AAN ERKENNING AS PERSOON

In Figuur 6.5 word die dendrogram van betekenisvolle verdelers, ten opsigte van die bevrediging van die behoefte aan erkenning as persoon, weergegee.

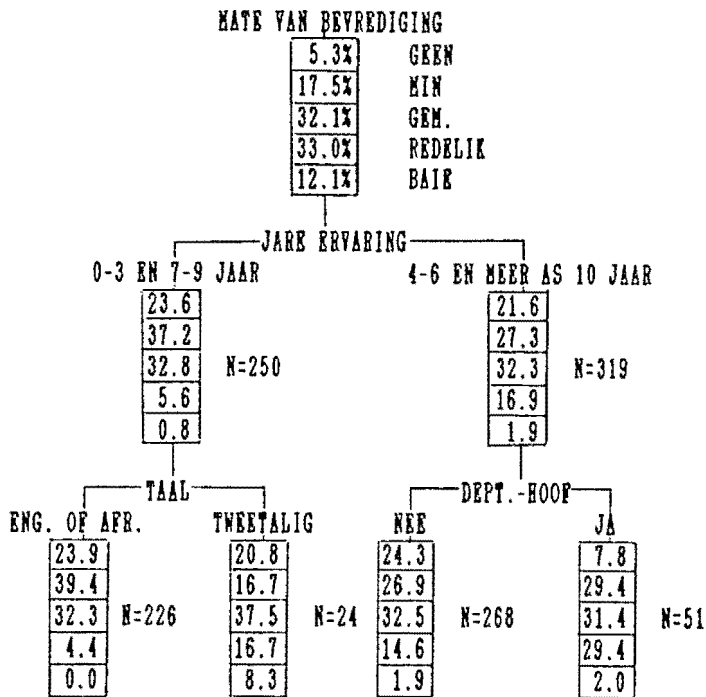

FIGUUR 6.5 DENDROGRAM VAN BETEKENISVOLLE VERDELEERS TEN OPSIGTE VAN DIE BEVREDIGING VAN DIE BEHOEFTE AAN ERKENNING AS PERSOON.

Die onafhanklike veranderlike JARE ERVARING is die beste voorspeller ten opsigte van verskille in die bevrediging van die behoefte aan erkenning as persoon. Die onderwyseresse met meer jare ervaring (veral die ouer dames in die personeel) ervaar groter bevrediging van hierdie behoefte. Dit wil dus voorkom asof die bevrediging van die behoefte aan erkenning gepaard gaan met ervaring. Hierdie bevinding stem dan ook ooreen met dié van Wessels (1982:20-33) (vgl. 4.3). 'n Interessante uitsondering is die onderwyseresse met sewe tot nege jaar ervaring wat met die onervare onderwyseresse saam gegroepeer word, omdat hulle behoefte aan erkenning ook minder bevredig is. Die onderwyseres met sewe tot nege jaar ervaring verwag blykbaar meer erkenning as wat sy ontvang.

Erkenning is een van die belangrikste motiveerders (vgl. 3.6.3) en kan ook maklik in die skool (deur die

skoolhoof en departementshoofde) gegee word. Daarom is dit veelseggend dat meer onderwyseresse aandui dat hulle min of geen bevrediging ten opsigte van hierdie behoefte ervaar, as wat daar onderwyseresse is wat aandui dat hierdie behoefte redelik of baie bevredig is.

Op die tweede verdelingsvlak (onder ervare onderwyseresse) is DEPARTEMENTSHOOF weer eens die belangrikste voorspeller ten opsigte van verskille in die bevrediging van die behoefte aan erkenning. By departementshoofde is die behoefte betekenisvol meer bevredig as by (ervare) onderwyseresse op posvlak 1, maar selfs by departementshoofde is hierdie behoefte relatief min bevredig (31.4 % dui aan dat die behoefte redelik of baie bevredig is, terwyl 37.2 % aandui dat hulle min of geen bevrediging ervaar).

Die voorspeller, TAAL, op die tweede verdelingsvlak (onder onervare onderwyseresse) kan buite rekening gelaat word, aangesien die tweetalige onderwyseresse 'n baie klein subgroep vorm.

6.6.5 BEHOEFTE OM EIE IDEES UIT TE TOETS

6.6.5.1 VOORSPELLERS TEN OPSIGTE VAN DIE MATE VAN DIE BELANGRIKHEID VAN DIE BEHOEFTE OM EIE IDEES UIT TE TOETS

In die huidige ondersoek het geen betekenisvolle voorspellers ten opsigte van die mate van die belangrikheid van die behoefte om eie idees uit te toets hul gemanifesteer nie.

6.6.5.2 VOORSPELLERS TEN OPSIGTE VAN DIE MATE VAN BEVREDIGING VAN DIE BEHOEFTE OM EIE IDEES UIT TE TOETS

In Figuur 6.6 word die dendrogram van betekenisvolle verdelers ten opsigte van die bevrediging van die behoefte om eie idees uit te toets weergegee.

Op die tweede verdelingsvlak onder Engelsmedium speel demografiese faktore 'n belangrike rol. Die behoefte om eie idees uit te toets is meer bevredig by onderwyseresse wat op die platteland (groot of klein dorpe) by Engelsmedium skole onderwys gee, as by hulle kollegas in die stad. Tóg dui die oorgrote meerderheid (ook dié op die platteland) aan dat hulle min of geen bevrediging van die behoefte om eie idees uit te toets, ervaar. Die gebrekkige bevrediging van hierdie behoefte kan dalk aan 'n outoritêre sisteem wat in skole gevolg word, toegeskryf word. Die onderwysdepartement is redelik voorskriftelik ten opsigte van leerinhoud en keuse van boeke. Skoolhoofde, departementshoofde en vakhoofde het ook nog elk hul eie voorskrifte. Dit beteken dat die onderwyseres 'n implementeerder van idees en beleid is - en nie die beleidmaker of ideeskepper nie.

Die effens groter bevrediging wat die onderwyseresse verbonde aan 'n Engelsmediumskool op die platteland ervaar, kan dalk daaraan toegeskryf word dat hulle op die platteland 'n hoër status geniet - in 'n gemeenskap wat andersins baie meer konvensioneel en outoritêr is.

6.6.6 BEHOEFTE AAN 'N VERSKEIDENHEID AKTIWITEITE

6.6.6.1 VOORSPELLERS TEN OPSIGTE VAN DIE MATE VAN DIE BELANGRIKHEID VAN DIE BEHOEFTE AAN 'N VERSKEIDENHEID AKTIWITEITE

In die huidige ondersoek het geen betekenisvolle voorspellers ten opsigte van die mate van die belangrikheid van die behoefte aan 'n verskeidenheid aktiwiteite van vore gekom nie.

6.6.6.2 VOORSPELLERS TEN OPSIGTE VAN DIE MATE VAN BEVREDIGING VAN DIE BEHOEFTE AAN 'N VERSKEIDENHEID AKTIWITEITE

In Figuur 6.7 word die dendrogram van betekenisvolle verdelers ten opsigte van die bevrediging van die behoefte aan 'n verskeidenheid aktiwiteite weergegee.

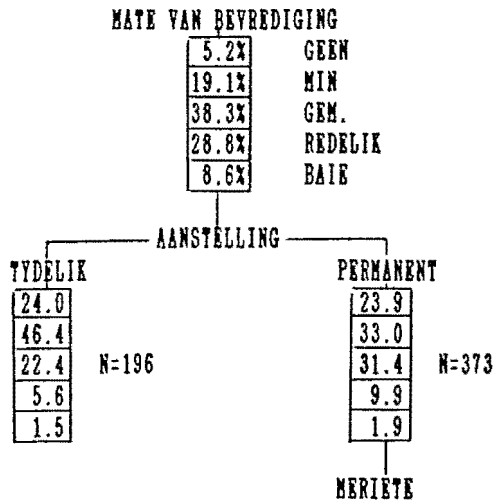

maar nie betekenisvol nie.
 Huwelikstaat maar ook nie betekenisvol nie.

FIGUUR 6.7 DENDROGRAM VAN BETEKENISVOLLE VERDELERS TEN OPSIGTE VAN DIE BEVREDIGING VAN DIE BEHOEFTE AAN 'N VERSKEIDENHEID AKTIWITEITE.

Die belangrikste voorspeller is AANSTELLING. Veral onderwyseresse wat tydelike poste beklee, ondervind min bevrediging van die behoefte aan 'n verskeidenheid aktiwiteite. Onderwyseresse in tydelike poste word waarskynlik met die minder uitdagende pligstate toevertrou.

6.6.7 BEHOEFTE OM ONAFHANKLIK VAN ANDER TE WERK

6.6.7.1 VOORSPELLERS TEN OPSIGTE VAN DIE MATE VAN DIE BELANGRIKHEID VAN DIE BEHOEFTE OM ONAFHANKLIK VAN ANDER TE WERK

In Figuur 6.8 word die dendrogram van betekenisvolle verdelers ten opsigte van die belangrikheid van die behoefte om onafhanklik van ander te werk weergegee.

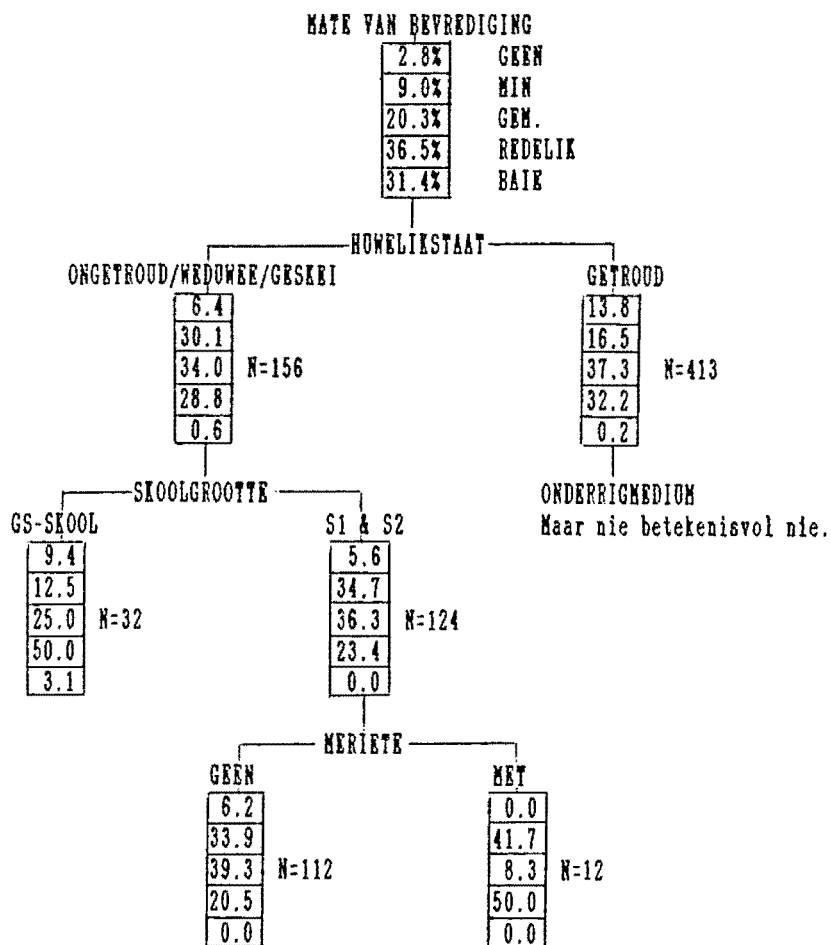

FIGUUR 6.8 DENDROGRAM VAN BETEKENISVOLLE VERDELERS TEN OPSIGTE VAN DIE BELANGRIKHEID VAN DIE BEHOEFTE OM ONAFHANKLIK VAN ANDER TE WERK.

Uit bostaande dendrogram blyk dat die onafhanklike veranderlike, HUWELIKSTAAT, die belangrikste voorspeller is ten opsigte van die behoefte om onafhanklik van ander te werk. Dit is vir die getroude vrou belangriker om onafhanklik van ander te werk.

Op die tweede en derde verdelingsvlakke sal afleidings minder betroubaar wees vanweë die klein subgroepe, maar dit wil tóg voorkom asof dit vir ongetroude onderwyseresse by GS-skole belangriker as vir ongetroude onderwyseresse by S1- en S2- skole is om onafhanklik van ander te werk. Dit wil ook voorkom asof dit vir ongetroude onderwyseresse met merietetoekennings by S1- en S2- skole belangriker is om onafhanklik te werk as wat dit vir hulle kollegas sonder merietetoekennings is.

6.6.7.2 VOORSPELLERS TEN OPSIGTE VAN DIE MATE VAN BEVREDIGING VAN DIE BEHOEFTE OM ONAFHANKLIK VAN ANDER TE WERK

In Figuur 6.9 word die dendrogram van betekenisvolle verdelers ten opsigte van die bevrediging van die behoefte om onafhanklik van ander te werk weergegee.

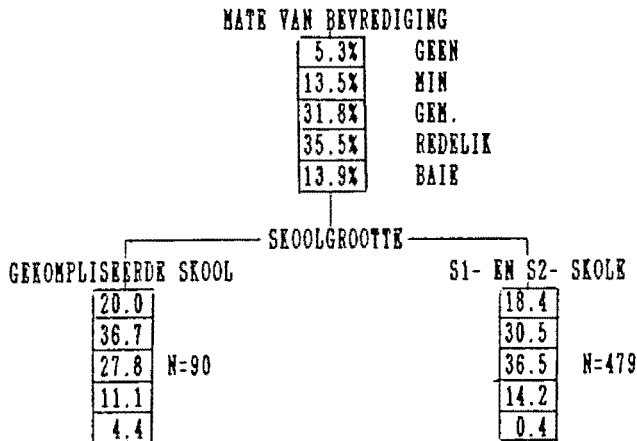

FIGUUR 6.9 DENDROGRAM VAN BETEKENISVOLLE VERDELERS TEN OPSIGTE VAN DIE BEVREDIGING VAN DIE BEHOEFTE OM AFHANKLIK VAN ANDER TE WERK.

Die onafhanklike veranderlike SKOOLGROOTTE, is die beste voorspeller om 'n verskil in bevrediging van die behoefte om onafhanklik te werk aan te dui (vgl. ook Fig. 6.8). By Gekompliseerde skole dui 56.7 % van die onderwyseresse aan dat hulle min of geen bevrediging van hierdie behoefte ervaar (teenoor 48.9 % van die onderwyseresse by S1- en S2- skole).

6.6.8 BEHOEFTE OM SELF VERANTWOORDELIKHEID VIR SPESIFIEKE OPDRAGTE EN PROJEKTE TE DRA

6.6.8.1 VOORSPELLERS TEN OPSIGTE VAN DIE MATE VAN DIE BELANGRIKHEID VAN DIE BEHOEFTE OM SELF VERANTWOORDELIKHEID VIR SPESIFIEKE OPDRAGTE EN PROJEKTE TE DRA

In Figuur 6.10 word die dendrogram van betekenisvolle verdelers ten opsigte van die belangrikheid van die behoefte om self verantwoordelikheid vir spesifieke opdragte en projekte te dra weergegee.

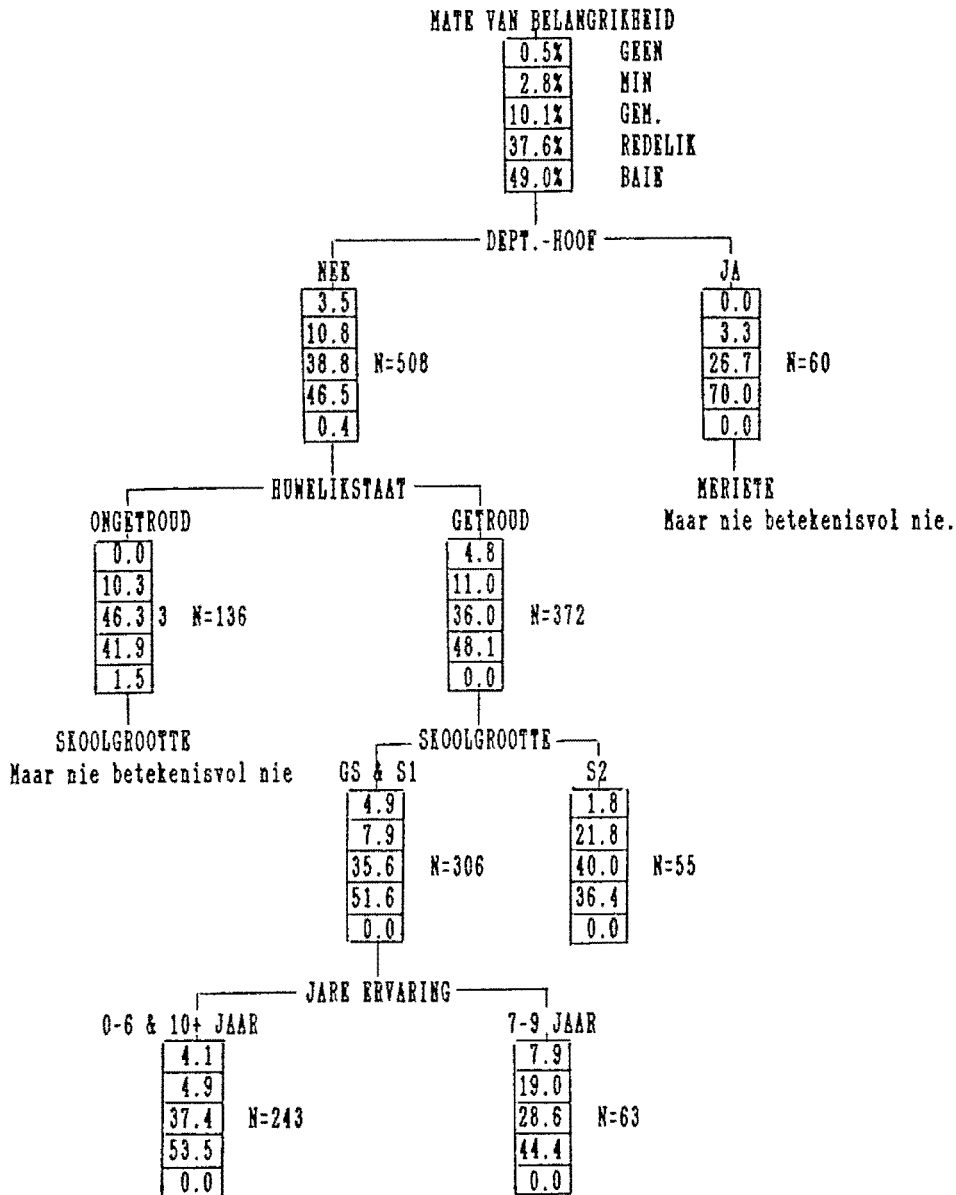

FIGUUR 6.10 DENDROGRAM VAN BETEKENISVOLLE VERDELERS TEN OPSIGTE VAN DIE BELANGRIKHEID VAN DIE BEHOEFTE OM SELF VERANTWOORDELIKHEID VIR SPESIFIEKE OPDRAGTE EN PROJEKTE TE DRA.

Die onafhanklike veranderlike DEPARTEMENTSHOOF is weer die beste voorspeller. Sewentig persent van die departementshoofde, teenoor 46.5 % van die onderwyseresse op posvlak 1, het aangedui dat hierdie behoefte redelik belangrik is. Die departementshoofde wil dus groter verantwoordelikheid dra.

Op die tweede verdelingsvlak onder nie-departementshoofde is HUWELIKSTAAT die beste voorspeller. Getroude onderwyseresse beskou die behoefte aan verantwoordelikheid as belangriker. So byvoorbeeld beskou 48.1 % van die getroude onderwyseresse op posvlak 1 (teenoor 41.9 % van hulle ongetroude kollegas) die behoefte aan verantwoordelikheid as redelik belangrik. Dit is interessant dat die getroude onderwyseres, ten spyte van haar verantwoordelikhede as moeder of tuisteskepper, kans sien om ook by die skool nog groter verantwoordelikheid te aanvaar. Sy is waarskynlik so gewoond daaraan om verantwoordelikheid te aanvaar dat sy dit ook in die skoolsituasie wil aanvaar - of sy is die tipe persoonlikheid wat groter verantwoordelikheid wil aanvaar (vgl. 3.6.4).

Op die derde verdelingsvlak (onder getroude onderwyseresse) is SKOOLGROOTTE die beste voorspeller. Vir die getroude onderwyseres op posvlak 1 by groter skole is die behoefte aan groter verantwoordelikheid belangriker as vir haar kollega by 'n kleiner skool.

Op die vierde verdelingsvlak onder getroude onderwyseresse by groter (G.S.- en S1-) skole is JARE ERVARING die beste voorspeller. Jare ervaring word hier in twee peile verdeel, naamlik onderwyseresse met 0 tot 6 jaar, asook onderwyseresse met meer as tien jaar ervaring en onderwyseresse met sewe tot nege jaar ervaring. Die behoefte aan verantwoordelikheid is vir die onderwyseres met sewe tot nege jaar ervaring betekenisvol minder belangrik.

6.6.8.2 VOORSPELLERS TEN OPSIGTE VAN DIE MATE VAN BEVREDIGING VAN DIE BEHOEFTE OM SELF VERANTWOORDELIKHEID VIR SPESIFIEKE OPDRAGTE EN PROJEKTE TE DRA

In Figuur 6.11 word die dendrogram van betekenisvolle verdeler ten opsigte van die bevrediging van die behoefte aan veraptwoordelikheid vir spesifieke opdragte of projekte weergegee.

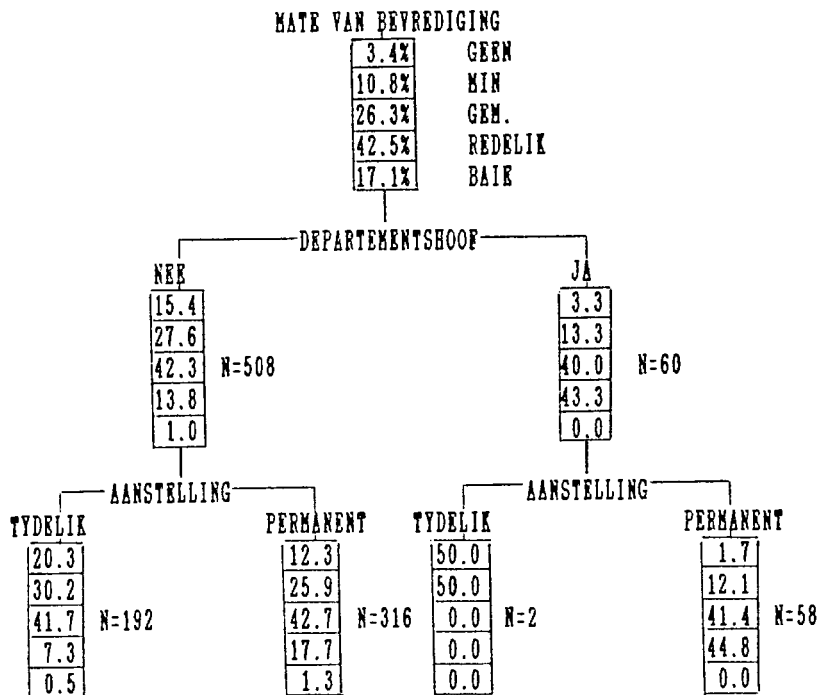

FIGUUR 6.11 DENDROGRAM VAN BETEKENISVOLLE VERDELEERS TEN OPSIGTE VAN DIE BEVREDIGING VAN DIE BEHOEFTE OM SELF VERANTWOORDELIKHEID VIR SPESIFIEKE OPDRAGTE EN PROJEKTE TE DRA.

Die beste voorspeller ten opsigte van die bevrediging van die behoefte aan groter verantwoordelikheid is die onafhanklike veranderlike, DEPARTEMENTSHOOF (wat ook ten opsigte van die belangrikheid van hierdie behoefte die beste voorspeller was). Die behoefte aan verantwoordelikheid is betekenisvol meer bevredig by departementshoofde as by onderwyseresse op posvlak 1. Departementshoofde kry uit die aard van hul bevorderingspos meer geleenthede om verantwoordelikheid (vir spesifieke projekte en andersins) te aanvaar. Alhoewel die behoefte aan verantwoordelikheid ook by die onderwyseres op posvlak 1 relatief voldoende bevredig is (vgl. 6.4), wil dit by nadere ondersoek voorkom asof sy tóg meer geleenthede vir verantwoordelikheid (vir spesifieke projekte) verlang.

Op die tweede verdelingsvlak onder nie-departementshoofde is AANSTELLING die beste voorspeller. Die behoefte aan verantwoordelikheid is betekenisvol meer bevredig by onderwyseresse in permanente poste. Onderwyseresse wat tydelike poste bekleed, is waarskynlik minder betrokke by buitemuurse bedrywighede en ander projekte waar spesifieke verantwoordelikheid aan hulle opgedra word.

6.6.9 DIE BEHOEFTE AAN GESAG OM OPDRAGTE AAN ANDER VOLWASSENES TE GEE

6.6.9.1 VOORSPELLERS TEN OPSIGTE VAN DIE MATE VAN DIE BELANGRIKHEID VAN DIE BEHOEFTE AAN GESAG OM OPDRAGTE AAN ANDER VOLWASSENES TE GEE

In Figuur 6.12 word die dendrogram van betekenisvolle verdelers ten opsigte van die belangrikheid van die behoefte aan gesag om opdragte aan ander volwassenes te gee weergegee.

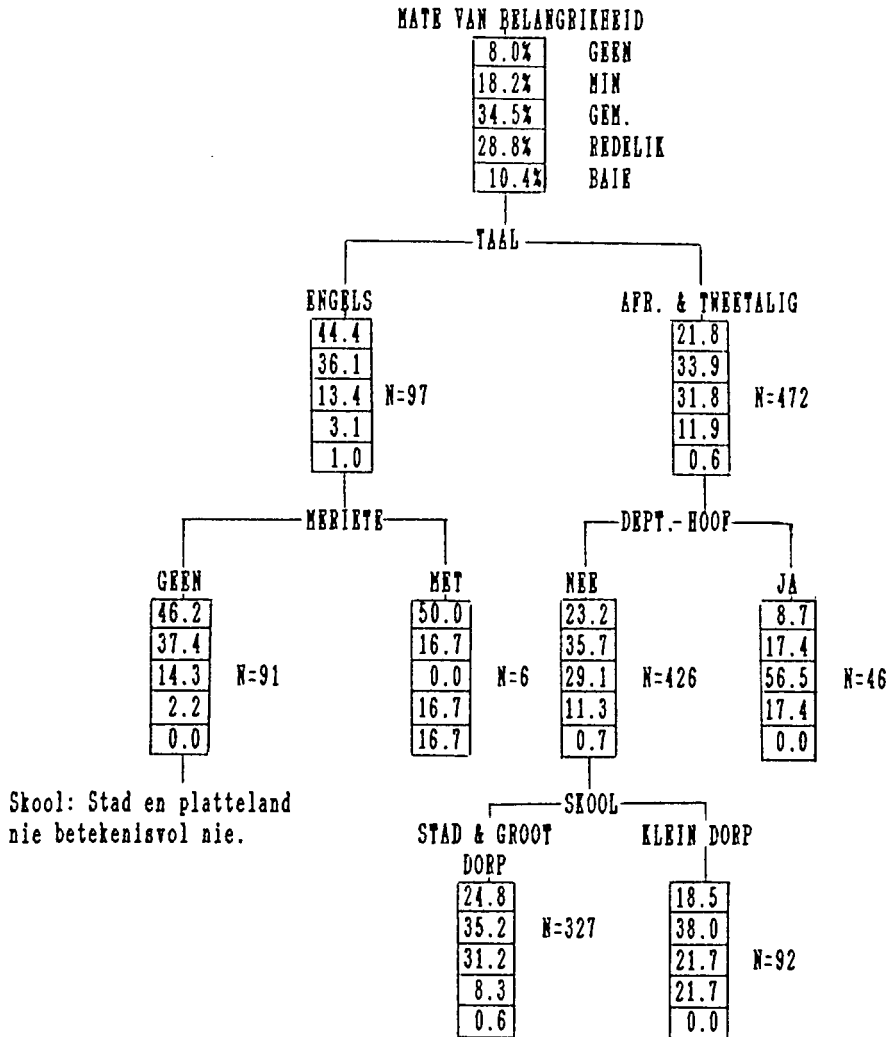

FIGUUR 6.12 DENDROGRAM VAN BETEKENISVOLLE VERDELERS TEN OPSIGTE VAN DIE BELANGRIKHEID VAN DIE BEHOEFTE AAN GESAG OM OPDRAGTE AAN ANDER VOLWASSENES TE GEE.

Dit is opvallend dat TAAL, die onafhanklike veranderlike is wat vir die grootste verskille ten opsigte van die behoefte aan gesag verantwoordelik is. By Afrikaanssprekende en tweetalige onderwyseresse is die behoefte aan gesag om opdragte aan ander volwassenes te gee, groter as by Engelssprekende onderwyseresse. So byvoorbeeld dui 12,5 % Afrikaanssprekende en tweetalige onderwyseresse (teenoor 4.1 % Engelssprekende onderwyseresse) aan dat hierdie behoefte vir hulle redelik of baie belangrik is. Die oorgrote meerderheid proefpersone het egter aangedui dat hierdie behoefte vir hulle van geen of min belang is (vgl. ook 6.5).

Op die tweede verdelingsvlak (onder Engelssprekende onderwyseresse) wil dit voorkom asof die behoefte aan gesag belangriker is vir onderwyseresse wat reeds merietetoekennings ontvang het, maar weer eens is die subgroep te klein om betroubare afleidings te maak.

Op die tweede verdelingsvlak (onder Afrikaanssprekende en tweetalige onderwyseresse) is DEPARTEMENTSHOOF die belangrikste voorspeller. Vir die departementshoofde is die behoefte aan gesag belangriker as vir die onderwyseresse op posvlak 1. Die departementshoof verwag (en daar word van haar verwag) om leiding en opdragte te gee.

Op die derde verdelingsvlak (onder Afrikaanssprekende en tweetalige onderwyseresse op posvlak 1) is 'n demografiese faktor, SKOOL, die beste voorspeller van verskille ten opsigte van die behoefte aan gesag. Vir Afrikaanssprekende en tweetalige onderwyseresse op klein dorpe is die behoefte aan gesag betekenisvol belangriker as vir hulle kollegas in stede of groot dorpe. Dit hang moontlik weer saam met 'n tradisionele ouer outoriteits-georiënteerde houding by Afrikaanssprekendes, veral op die platteland: iets is reg of verkeerd, één gee leiding en ander volg.

6.6.9.2 VOORSPELLERS TEN OPSIGTE VAN DIE MATE VAN BEVREDIGING VAN DIE BEHOEFTE AAN GESAG OM OPDRAGTE AAN ANDER VOLWASSENES TE GEE

In Figuur 6.13 word die dendrogram van betekenisvolle verdelers ten opsigte van die bevrediging van die behoefte aan gesag (om opdragte aan ander volwassenes te gee) weergegee.

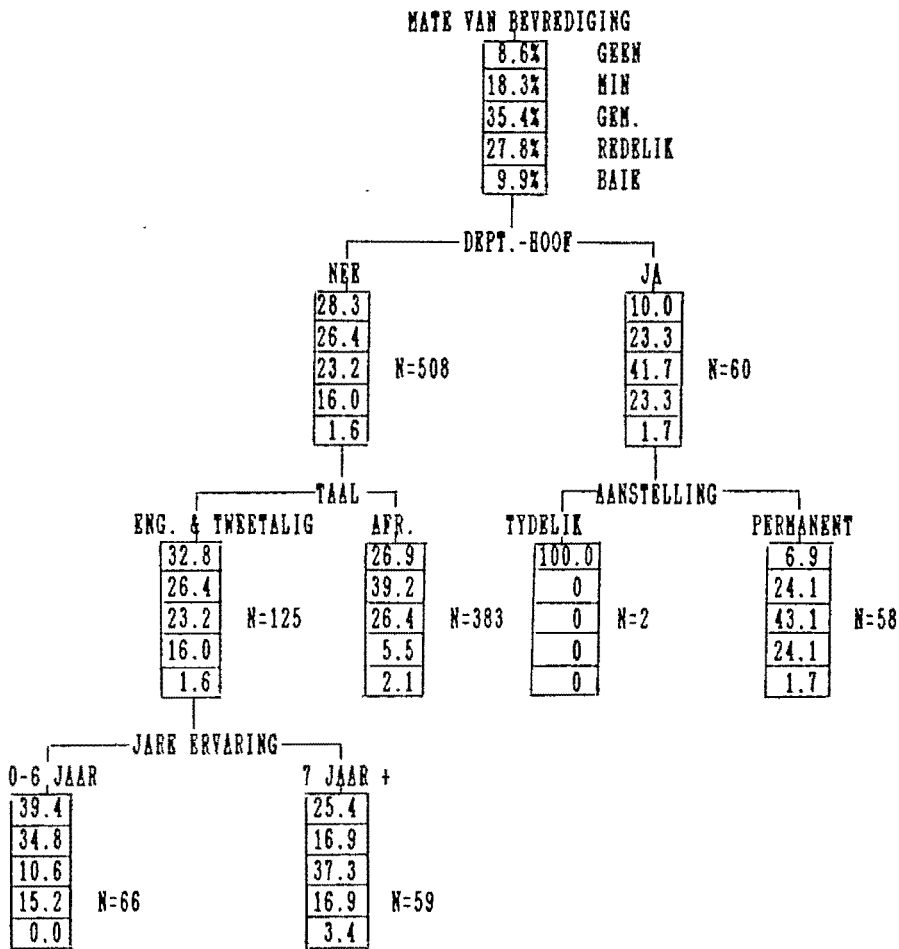

FIGUUR 6.13 DENDROGRAM VAN BETEKENISVOLLE VERDELERS TEN OPSIGTE VAN DIE BEVREDIGING VAN DIE BEHOEFTE AAN GESAG OM OPDRAGTE AAN ANDER VOLWASSENES TE GEE.

Uit bogenoemde dendrogram blyk dat die onafhanklike veranderlike DEPARTEMENTSHOOF die belangrikste voorspeller ten opsigte van verskille in die bevrediging van die behoefte aan gesag is. Soos verwag kan word, is die behoefte aan gesag om opdragte aan ander volwassenes te gee baie meer bevredig by departementshoofde, aangesien hulle uit die aard van hul toesighoudende poste meer geleenthede kry om leiding en opdragte te gee.

Op die tweede verdelingsvlak (onder onderwyseresse op posvlak 1, of nie-departementshoofde) is TAAL die beste voorspeller. Engelssprekende onderwyseresse ervaar meer bevrediging ten opsigte van die behoefte aan gesag - waarskynlik omdat hierdie behoefte vir hulle minder belangrik is (vgl. Fig. 6.12).

Op die derde verdelingsvlak onder Engelssprekende en tweetalige nie-departementshoofde is JARE ERVARING die beste voorspeller. Die meer ervare onderwyseresse ervaar groter bevrediging van hierdie behoefte - waarskynlik omdat hulle meer dikwels in beheer van spesifieke projekte (met die nodige gedelegeerde gesag) geplaas word.

6.6.10 BEHOEFTE AAN REGVERDIGE EVALUERING VIR MERIETETOEKENNING

6.6.10.1 VOORSPELLERS TEN OPSIGTE VAN DIE MATE VAN DIE BELANGRIKHEID VAN DIE BEHOEFTE AAN REGVERDIGE EVALUERING VIR MERIETETOEKENNING

In die huidige ondersoek het geen betekenisvolle voorspellers ten opsigte van die behoefte aan regverdige evaluering hul gemanifesteer nie. Regverdige evaluering is waarskynlik 'n universele behoefte (vgl. 3.7.5.2).

6.6.10.2 VOORSPELLERS TEN OPSIGTE VAN DIE MATE VAN BEVREDIGING VAN DIE BEHOEFTE AAN REGVERDIGE EVALUERING VIR MERIETETOEKENNING

In Figuur 6.14 word die dendrogram van betekenisvolle verdelers ten opsigte van die bevrediging van die behoefte aan regverdige evaluering vir merietetoeëkennung weergegee.

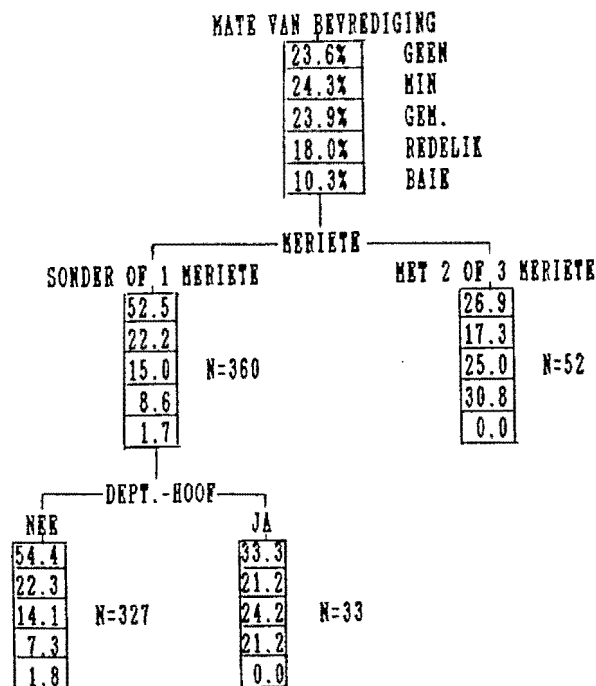

FIGUUR 6.14 DENDROGRAM VAN BETEKENISVOLLE VERDELERS TEN OPSIGTE VAN DIE BEVREDIGING VAN DIE BEHOEFTE AAN REGVERDIGE EVALUERING VIR MERIETETOEKENNING.

Dit is reeds daarop gewys dat onderwyseresse min bevrediging van die behoefte aan regverdigde evaluering ervaar; trouens, die proefpersone plaas dit voorlaaste op die ranglys van bevredigde behoeftes (vgl. 6.4 en 6.5). Onderwyseresse wat nog nie drie jaar onderwysondervinding het nie en dus nog nie vir merietetoekenning in ag geneem is nie, se mening is hier buite rekening gelaat.

Die belangrikste voorspeller is MERIETE. Die behoefte aan regverdigde evaluering vir merietetoekenning is redelik bevredig by 30.8 % van die onderwyseresse wat reeds twee of drie merietetoekennings ontvang het, terwyl slegs 10.3 % van die onderwyseresse wat een of nog geen merietetoekenning ontvang het nie, aandui dat hierdie behoefte redelik of baie bevredig is. Wat ook opval, is dat die oorgrote meerderheid onderwyseresse (insluitend dié wat merietetoekennings ontvang het) aandui dat hulle min of geen bevrediging van hierdie behoefte ervaar (vgl. 3.7.5.2).

Op die tweede verdelingsvlak (onder een of geen merietetoekenning) is DEPARTEMENTSHOOF die beste voorspeller. Departementshoofde kom nie in aanmerking vir merietetoekennings nie, maar dit is opvallend dat hierdie behoefte meer bevredig is by departementshoofde - selfs by die wat nie vroeër as onderwysers merietetoekennings ontvang het nie. Tóg is dit opvallend dat die meerderheid departementshoofde ook ontevrede is met die stelsel van merietetoekennings.

6.6.11 BEHOEFTE AAN BEVORDERING

6.6.11.1 VOORSPELLERS TEN OPSIGTE VAN DIE MATE VAN DIE BELANGRIKHEID VAN DIE BEHOEFTE AAN BEVORDERING

In Figuur 6.15 word die dendrogram van betekenisvolle verdelers ten opsigte van die belangrikheid van die behoefte aan bevordering weergegee.

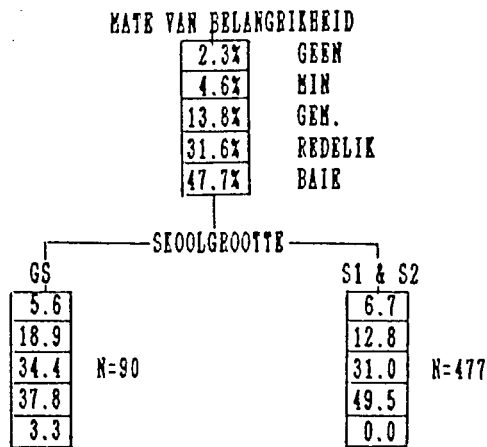

FIGUUR 6.15 DENDROGRAM VAN BETEKENISVOLLE VERDELERS TEN OPSIGTE VAN DIE BELANGRIKHEID VAN DIE BEHOEFTE AAN BEVORDERING.

Uit Figuur 6.15 blyk dat onderwyseresse by S1- en S2-skole 'n groter behoefte aan bevordering het (as onderwyseresse by gekompliseerde skole).

6.6.11.2 VOORSPELLERS TEN OPSIGTE VAN DIE MATE VAN BEVREDIGING VAN DIE BEHOEFTE AAN BEVORDERING

In Figuur 6.16 word die dendrogram van betekenisvolle verdelers ten opsigte van die bevrediging van die behoefte aan bevordering weergegee.

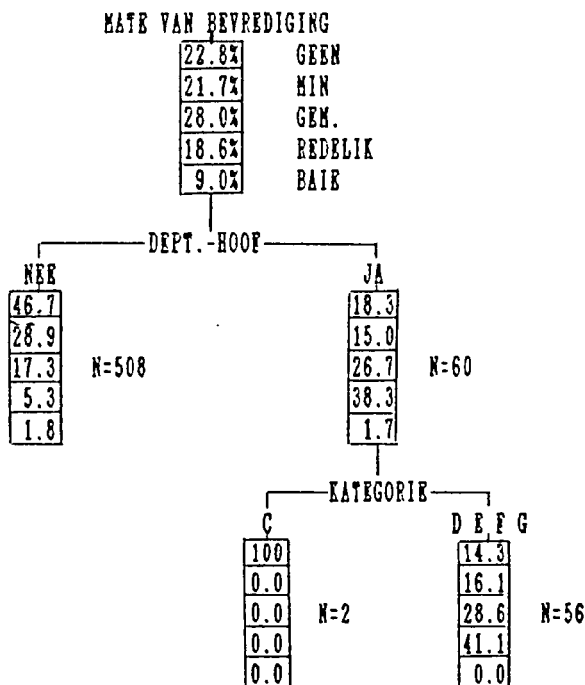

FIGUUR 6.16 DENDROGRAM VAN BETEKENISVOLLE VERDELERS TEN OPSIGTE VAN DIE BEVREDIGING VAN DIE BEHOEFTE AAN BEVORDERING.

Uit bostaande dendrogram blyk dit dat die behoefte aan bevordering (soos te wagte) aansienlik meer by departementshoofde as by onderwyseresse op posvlak 1 bevredig is. Dit is ook opvallend dat 'n baie groot persentasie (75.6 %) onderwyseresse op posvlak 1 aandui dat hulle min of geen bevrediging van hierdie behoefte ervaar.

Op die tweede verdelingsvlak onder departementshoofde kan die mening van die twee departementshoofde op kategorie C buite rekening gelaat word, aangesien hulle 'n te klein subgroep vorm.

6.6.12 BEHOEFTE OM 'N EIE LEWENSBEKOUING EN WAARDES UIT TE LEEF

6.6.12.1 VOORSPELLERS TEN OPSIGTE VAN DIE MATE VAN DIE BELANGRIKHEID VAN DIE BEHOEFTE OM 'N EIE LEWENSBEKOUING EN WAARDES UIT TE LEEF

In die huidige ondersoek het geen betekenisvolle voorspellers ten opsigte van die behoefte om 'n eie lewensbeskouing en waardes uit te leef hul gemanifesteer nie.

6.6.12.2 VOORSPELLERS TEN OPSIGTE VAN DIE MATE VAN BEVREDIGING VAN DIE BEHOEFTE OM 'N EIE LEWENSBEKOUING EN WAARDES UIT TE LEEF

In Figuur 6.17 word die dendrogram van betekenisvolle verdelers ten opsigte van die bevrediging van die behoefte om 'n eie lewensbeskouing en waardes uit te leef weergegee.

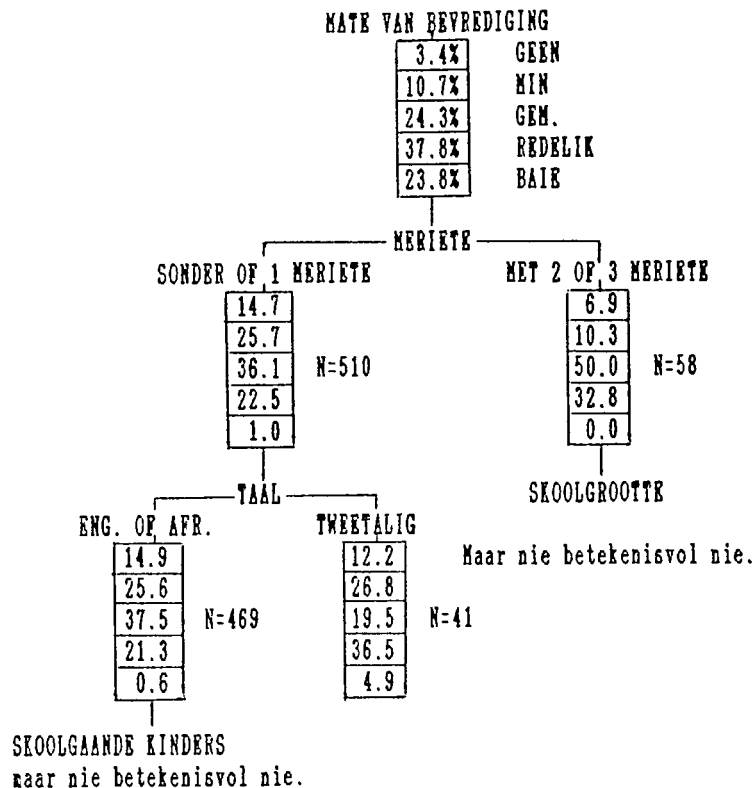

FIGUUR 6.17 DENDROGRAM VAN BETEKENISVOLLE VERDELERS TEN OPSIGTE VAN DIE BEVREDIGING VAN DIE BEHOEFTE OM 'N EIE LEWENSBEKOUING EN WAARDES UIT TE LEEF.

Uit Figuur 6.17 blyk dat ook die behoefte om 'n eie lewensbeskouing en waardes uit te leef, by onderwyseresse met twee of drie merietetoekennings meer bevredig is as by onderwyseresse sonder merietetoekennings (of met een merietetoekenning).

Op die tweede verdelingsvlak onder onderwyseresse met geen (of slegs een) merietetoekenning is TAAL die beste voorspeller. Dit blyk dat die behoefte om 'n eie lewensbeskouing en waardes uit te leef, betekenisvol meer bevredig is by tweetalige onderwyseresse as by Engels- of Afrikaanssprekende onderwyseresse, maar daar moet in ag geneem word dat eersgenoemde 'n relatief klein subgroep vorm.

6.6.13 BEHOEFTE AAN PROFESSIONELE STATUS IN DIE GEMEENSAP

6.6.13.1 VOORSPELLERS TEN OPSIGTE VAN DIE MATE VAN DIE BELANGRIKHEID VAN DIE BEHOEFTE AAN PROFESSIONELE STATUS

In Figuur 6.18 word die dendrogram van betekenisvolle verdelers ten opsigte van die belangrikheid van die behoefte aan professionele status in die gemeenskap weergegee.

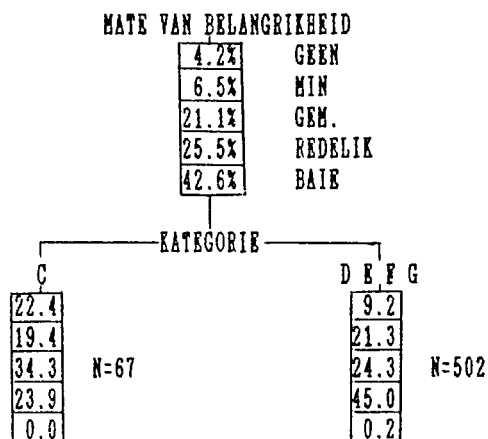

FIGUUR 6.18 DENDROGRAM VAN BETEKENISVOLLE VERDELERS TEN OPSIGTE VAN DIE BELANGRIKHEID VAN DIE BEHOEFTE AAN PROFESSIONELE STATUS IN DIE GEMEENSAP.

Uit Figuur 6.18 blyk dat die onafhanklike veranderlike KATEGORIE, die beste voorspeller van verskille in die houding van die proefpersone teenoor hul professionele status is. Dit blyk dat onderwyseresse met hoër kwalifikasies meer gesteld op professionele status in die gemeenskap is (as wat hulle laer gekwalifiseerde kollegas in kategorie C is).

6.6.13.2 VOORSPELLERS TEN OPSIGTE VAN DIE MATE VAN BEVREDIGING VAN DIE BEHOEFTE PROFESSIONELE STATUS

In Figuur 6.19 word die dendrogram van betekenisvolle verdelers ten opsigte van die bevrediging van die behoefte aan professionele status in die gemeenskap weergegee.

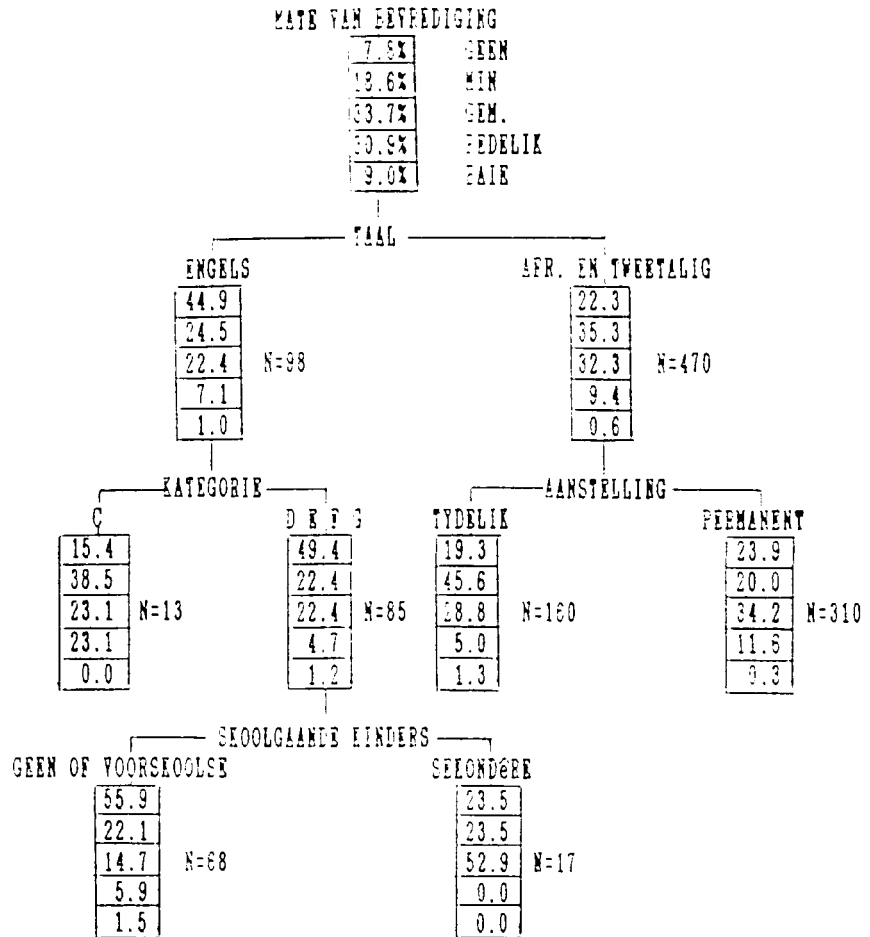

FIGUUR 6.19 DENDROGRAM VAN BETEKENISVOLLE VERDELERS TEN OPSIGTE VAN DIE BEVREDIGING VAN DIE BEHOEFTE AAN PROFESSIONELE STATUS IN DIE GEMEENSAP.

Uit Figuur 6.19 blyk dat die meerderheid onderwyseresse min of geen bevrediging van die behoefte aan professionele status ervaar. Die beste voorspeller is TAAL en dit blyk dan ook dat Engelssprekende onderwyseresse minder bevrediging as Afrikaanssprekende of tweetalige onderwyseresse ervaar. So byvoorbeeld dui 44.9 % van die Engelssprekende (teenoor 22.3 % Afrikaanssprekende of tweetalige) onderwyseresse aan dat hulle géén bevrediging van die behoefte aan professionele status ervaar nie. Hieruit kan afgelei word dat die Afrikaanssprekende gemeenskap meer waarde aan die werk van die onderwyser heg. Dit is ook moontlik dat 'n groot persentasie onderwyseresse by Engelsmediumskole Afrikaanssprekend is en juis daarom gefrustreerd is.

Op die tweede verdelingsvlak van Engelssprekende onderwyseresse is KATEGORIE die beste voorspeller. Die behoefte aan professionele status is meer bevredig by die dertien Engelssprekende onderwyseresse op kategorie C as by hul hoër gekwalifiseerde kollegas. Ter verklarung kan aangevoer word dat die behoefte aan

professionele status vir die onderwyseresse op kategorie C minder belangrik is (vgl. fig. 6.18).

Op die derde verdelingsvlak van Engelssprekende onderwyseresse op kategorie D, E, F en G is SKOOLGAANDE KINDERS blykbaar die beste voorspeller. Onderwyseresse met kinders in die sekondêre skool is meer bevredig (as hul kollegas met geen of voorskoolse kinders) ten opsigte van professionele status in die gemeenskap. Daar moet egter op gelet word dat die subgroep baie klein is.

Op die tweede verdelingsvlak onder Afrikaanssprekende en tweetalige onderwyseresse is AANSTELLING die beste voorspeller. By onderwyseresse met permanente aanstellings is die behoefte aan professionele status meer bevredig. Tydelike onderwyseresse beleef nie die professionele status nie.

6.6.14 BEHOEFTE AAN AANVAARDING DEUR KOLLEGAS

In die huidige navorsing het geen voorspeller ten opsigte van die behoefte aan aanvaarding deur kollegas meer bygedra as die ander voorspellers nie (vgl. 5.5.2).

Die behoefte aan aanvaarding deur kollegas is 'n universele behoefte (vgl. 3.6.2).

6.6.15 BEHOEFTE AAN BILLIKE TOEPASSING VAN SKOOLBELEID

6.6.15.1 VOORSPELLERS TEN OPSIGTE VAN DIE MATE VAN DIE BELANGRIKHEID VAN DIE BEHOEFTE AAN 'N BILLIKE TOEPASSING VAN SKOOLBELEID

In die huidige navorsing het geen betekenisvolle voorspellers ten opsigte van bogenoemde behoefte na vore getree nie.

6.6.15.2 VOORSPELLERS TEN OPSIGTE VAN DIE MATE VAN BEVREDIGING VAN DIE BEHOEFTE AAN BILLIKE TOEPASSING VAN SKOOLBELEID

In Figuur 6.20 word die dendrogram van betekenisvolle verdelers ten opsigte van die bevrediging van die behoefte aan billike toepassing van skoolbeleid weergegee.

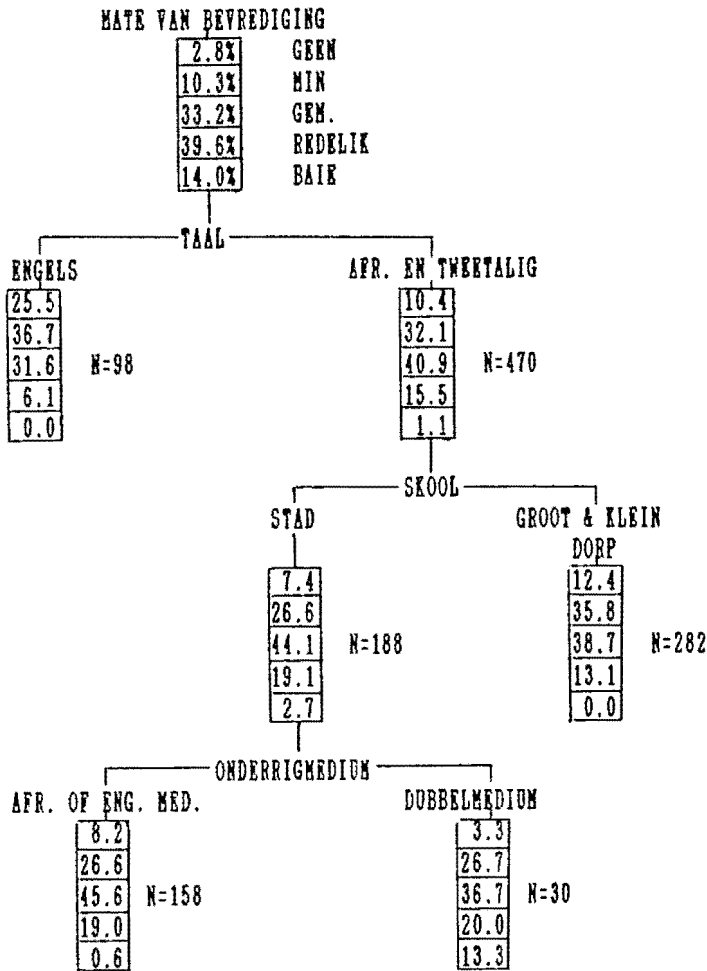

FIGUUR 6.20 DENDROGRAM VAN BETEKENISVOLLE VERDELERS TEN OPSIGTE VAN DIE BEVREDIGING VAN DIE BEHOEFTE AAN BILLIKE TOEPASSING VAN SKOOLBELEID.

Uit Figuur 6.20 blyk dat TAAL die belangrikste voorspeller ten opsigte van die behoefte aan 'n billike toepassing van skoolbeleid is. Die behoefte is by Engelssprekende onderwyseresse betekenisvol minder bevredig as by hul Afrikaanssprekende en tweetalige kollegas. Dit is moontlik dat die Engelssprekende onderwyseres meer geneig is om gesag te bevraagteken.

Op die tweede verdelingsvlak onder Afrikaanssprekende of tweetalige onderwyseresse is 'n demografiese faktor, SKOOL, die beste voorspeller. By Afrikaanssprekende en tweetalige onderwyseresse in stedelike skole is die behoefte aan 'n billike toepassing van skoolbeleid betekenisvol meer bevredig as by hulle kollegas op groot of klein dorpe.

Op die derde verdelingsvlak onder stedelike Afrikaanssprekende of tweetalige onderwyseresse is ONDERRIGMEDIUM die beste voorspeller. Die behoefte aan 'n billike toepassing van skoolbeleid is blykbaar meer bevredig by Afrikaanssprekende of tweetalige onderwyseresse by dubbelmediumskole in Transvaalse stede as by hulle kollegas by Afrikaansmedium of Engelsmediumskole. Eersgenoemde vorm egter 'n klein subgroep wat afleidings minder betroubaar maak.

6.6.16 BEHOEFTE AAN ONDERSTEUNING DEUR SKOOLHOOF
TEENOR ANDER INSTANSIES

6.6.16.1 VOORSPELLERS TEN OPSIGTE VAN DIE MATE VAN DIE
BELANGRIKHEID VAN DIE BEHOEFTE AAN
ONDERSTEUNING DEUR SKOOLHOOF

In Figuur 6.21 word die dendrogram van betekenisvolle verdelers ten opsigte van die belangrikheid van die behoefte aan ondersteuning deur die skoolhoof teenoor ander instansies weergegee.

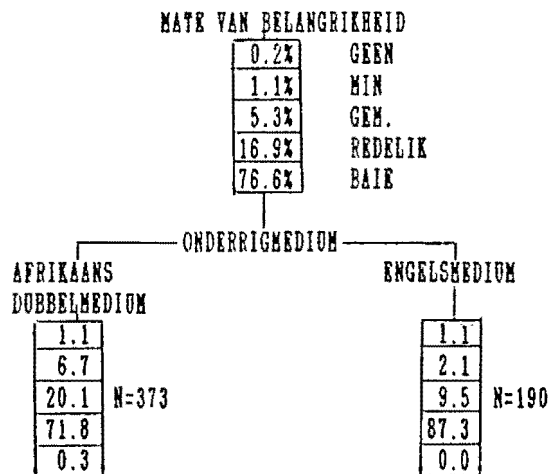

FIGUUR 6.21 DENDROGRAM VAN BETEKENISVOLLE VERDELERS TEN OPSIGTE VAN DIE BELANGRIKHEID VAN DIE BEHOEFTE AAN ONDERSTEUNING DEUR DIE SKOOLHOOF TEENOR ANDER INSTANSIES.

Uit Figuur 6.21 blyk dat die oorgrote meerderheid proefpersone die behoefte aan ondersteuning deur hul skoolhoof teenoor ander instansies as redelik belangrik beskou (vgl. ook 4.4.5).

Verder blyk dat ONDERRIGMEDIUM die beste voorspeller van verskille in hul mening is. Vir onderwyseresse by Engelsmedium skole is die behoefte aan ondersteuning deur hul skoolhoofde selfs belangriker as vir hulle kollegas by Afrikaans- of dubbelmedium skole.

6.6.16.2 VOORSPELLERS TEN OPSIGTE VAN DIE MATE VAN BEVREDIGING VAN DIE BEHOEFTE AAN ONDERSTEUNING DEUR SKOOLHOOF

In die huidige navorsing het geen betekenisvolle voorspellers ten opsigte van die behoefte aan ondersteuning deur die skoolhoof na vore getree nie.

6.6.17 BEHOEFTE AAN DOELTREFFENDE ONDERRIGLEIDING DEUR SKOOLHOOF

In die huidige ondersoek het geen betekenisvolle voorspellers ten opsigte van die behoefte aan doeltreffende onderrigleiding deur die skoolhoof na vore getree nie.

6.6.18 BEHOEFTE AAN DOELTREFFENDE ONDERRIGLEIDING DEUR DEPARTEMENTSHOOF

6.6.18.1 VOORSPELLERS TEN OPSIGTE VAN DIE MATE VAN DIE BELANGRIKHEID VAN DIE BEHOEFTE AAN DOELTREFFENDE ONDERRIGLEIDING DEUR DEPARTEMENTSHOOF

In die huidige ondersoek het geen betekenisvolle voorspellers ten opsigte van die behoefte aan doeltreffende onderrigleiding deur die departementshoof na vore getree nie.

6.6.18.2 VOORSPELLERS TEN OPSIGTE VAN DIE MATE VAN BEVREDIGING VAN DIE BEHOEFTE AAN DOELTREFFENDE ONDERRIGLEIDING DEUR DEPARTEMENTSHOOF

In Figuur 6.22 word die dendrogram van betekenisvolle verdelers ten opsigte van die bevrediging van die behoefte aan doeltreffende onderrigleiding deur departementshoofde weergegee.

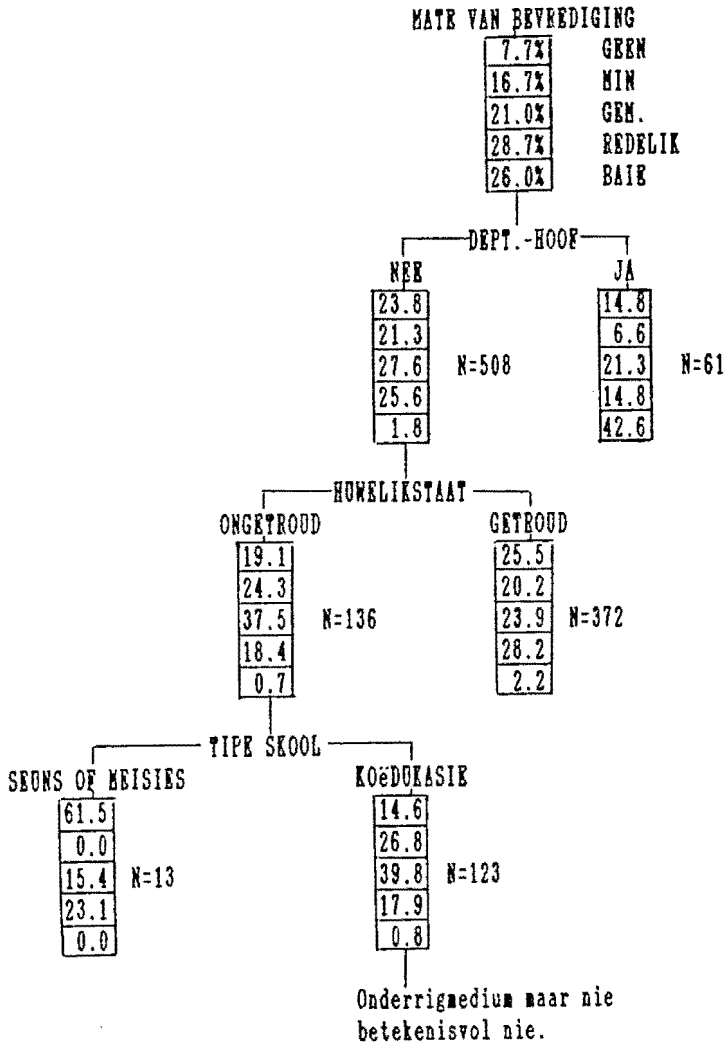

FIGUUR 6.22 DENDROGRAM VAN BETEKENISVOLLE VERDELERS TEN OPSIGTE VAN DIE BEVREDIGING VAN DIE BEHOEFTE AAN DOELTREFFENDE ONDERRIGLEIDING DEUR DEPARTEMENTSHOOFDE.

Uit Figuur 6.22 blyk dat DEPARTEMENTSHOOF ook hier die beste voorspeller is. Dit is ironies dat die meeste departementshoofde redelik of baie bevrediging put uit die (doeltreffende?) onderrigleiding wat hulle gee, terwyl 45.1 % onderwyseresse op posvlak 1 aandui dat hulle min of geen bevrediging ten opsigte van die onderrigleiding wat hulle ontvang, ervaar.

Op die tweede verdelingsvlak van nie-departementshoofde is HUWELIKSTAAT die beste voorspeller. Getroude onderwyseresse is meer tevrede met die onderrigleiding wat hulle ontvang - waarskynlik omdat hulle daaraan gewoond is dat hul mans tuis die leiding neem!

Op die derde verdelingsvlak onder ongetroude nie-departementshoofde vorm die onderwyseresse verbonde aan seuns- of meisieskole 'n te klein subgroep om te kan beweer dat hulle, ten opsigte van die onderrigleiding wat hulle ontvang, meer bevredig as hul kollegas by koëdukasieskole is.

6.6.19 BEHOEFTE AAN GELEENTHEDE VIR INDIENSOPLEIDING

6.6.19.1 VOORSPELLERS TEN OPSIGTE VAN DIE MATE VAN DIE BELANGRIKHEID VAN DIE BEHOEFTE AAN GELEENTHEDE VIR INDIENSOPLEIDING

In die huidige ondersoek het geen betekenisvolle voorspellers ten opsigte van bogenoemde behoefte na vore getree nie.

6.6.19.2 VOORSPELLERS TEN OPSIGTE VAN DIE MATE VAN BEVREDIGING VAN DIE BEHOEFTE AAN GELEENTHEDE VIR INDIENSOPLEIDING

In Figuur 6.23 word die dendrogram van betekenisvolle verdelers ten opsigte van die bevrediging van die behoefte aan geleenthede vir indiensopleiding weergegee.

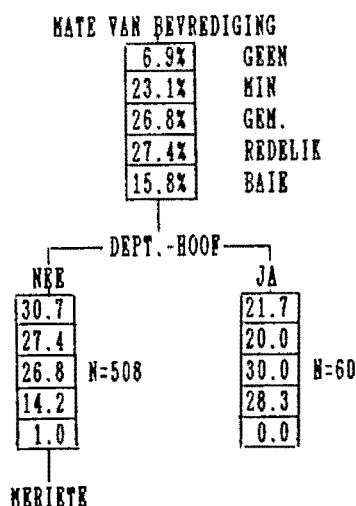

Maar nie betekenisvol nie

FIGUUR 6.23 DENDROGRAM VAN BETEKENISVOLLE VERDELERS TEN OPSIGTE VAN DIE BEVREDIGING VAN DIE BEHOEFTE AAN GELEENTHEDE VIR INDIENSOPLEIDING.

Die onafhanklike veranderlike DEPARTEMENTSHOOF is weer eens die belangrikste voorspeller ten opsigte van die bevrediging van die behoefte aan geleentheid vir indiensopleiding. Hierdie behoefte is meer bevredig by departementshoofde as by onderwyseresse op posvlak 1. Departementshoofde het waarskynlik hul geleentheid vir indiensopleiding meer benut, òf hulle is meer op hoogte van ontwikkelinge binne hul vakgebied en voel dat geleentheid vir indiensopleiding minder belangrik is.

6.6.20 BEHOEFTE AAN VERGOEDING WAT GOED VERGELYK MET DIÉ VAN ANDER VERGELYKBARE PROFESSIES

6.6.20.1 VOORSPELLERS TEN OPSIGTE VAN DIE MATE VAN DIE BELANGRIKHEID VAN DIE BEHOEFTE AAN 'N KOMPETERENDE VERGOEDING

In die huidige ondersoek het geen betekenisvolle voorspellers ten opsigte van bogenoemde behoefte na vore getree nie.

6.6.20.2 VOORSPELLERS TEN OPSIGTE VAN DIE MATE VAN BEVREDIGING VAN DIE BEHOEFTE AAN 'N KOMPETERENDE VERGOEDING

In Figuur 6.24 word die dendrogram van betekenisvolle verdelers ten opsigte van die bevrediging van die behoefte aan vergoeding wat goed vergelyk met dié van ander in vergelykbare beroepe weergegee.

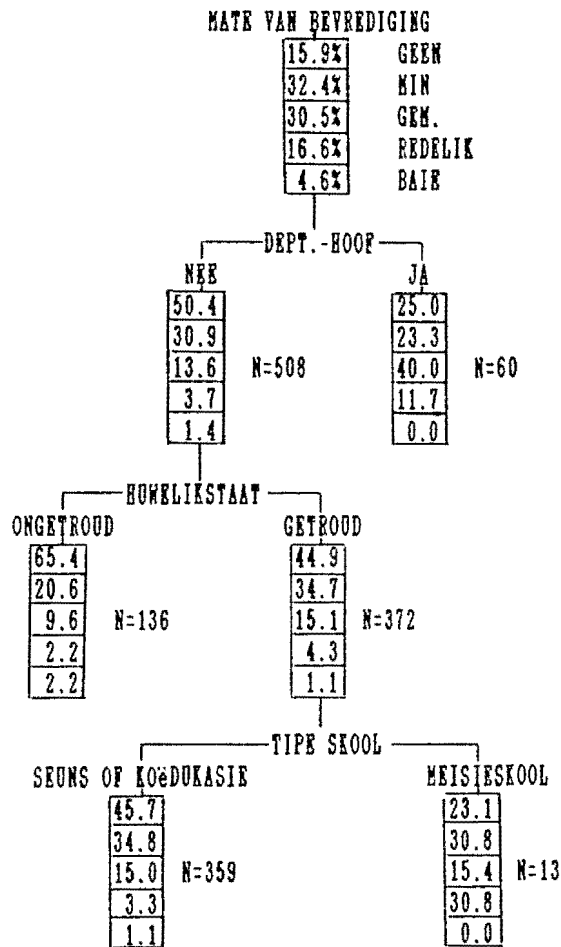

FIGUUR 6.24 DENDROGRAM VAN BETEKENISVOLLE VERDELERS TEN OPSIGTE VAN DIE BEVREDIGING VAN DIE BEHOEFTE AAN VERGOEDING WAT GOED VERGELYK MET DIE VAN ANDER IN VERGELYKBARE BEROEPE.

Uit Figuur 6.24 blyk dat die onafhanklike veranderlike DEPARTEMENTSHOOF ook die belangrikste voorspeller is ten opsigte van die behoefte aan vergoeding wat goed met dié van ander in vergelykbare beroepe vergelyk. Alhoewel die oorgrote meerderheid van die proefpersone aangedui het dat hulle min of geen bevrediging van die behoefte aan 'n kompeterende vergoeding ervaar, het 11.7 % van die departementshoofde (teenoor 5.1 % van die onderwyseresse op posvlak 1) aangedui dat hulle behoefte aan 'n kompeterende vergoeding redelik bevredig is. Departementshoofde kry natuurlik 'n hoër salaris vanweë die feit dat hulle 'n bevorderingspos beklee, maar ook vanweë die feit dat hulle salarispariteit met hulle manlike kollegas geniet (vgl. 4.4.4). Tóg dui 48.3 % van die departementshoofde aan dat hulle min of geen bevrediging ten opsigte van die behoefte aan kompeterende vergoeding ervaar. Van die onderwyseresse

op posvlak 1 dui 81.3 % aan dat hulle min of geen bevrediging van die behoefte aan 'n kompeterende vergoeding ervaar.¹⁾

Op die tweede verdelingsvlak, onder onderwyseresse op posvlak 1 (nie-departementshoofde), is HUWELIKSTAAT die beste voorspeller. By getroude onderwyseresse op posvlak 1 is die behoefte aan 'n kompeterende salaris betekenisvol meer bevredig as by hulle ongetroude kollegas. Ter verklaring hiervan kan aangevoer word dat die getroude vrou se inkomste dikwels slegs aanvullend tot dié van haar man is (vgl. 3.6.3.2).

Op die derde verdelingsvlak, onder getroude onderwyseresse op posvlak 1, vorm die groepie getroude onderwyseresse verbonde aan meisieskole 'n te klein subgroep om veel waarde aan die feit dat hulle meer as hulle kollegas by koëdukasie- of by seunskole bevredig is te heg.

6.6.21 BEHOEFTE AAN SEKURITEIT

6.6.21.1 VOORSPELLERS TEN OPSIGTE VAN DIE MATE VAN DIE BELANGRIKHEID VAN DIE BEHOEFTE AAN SEKURITEIT

In Figuur 6.25 word die dendrogram van betekenisvolle verdelers ten opsigte van die belangrikheid van die behoefte aan sekuriteit (bv. sekuriteit oor 'n permanente pos) weergegee.

~~~~~  
<sup>1)</sup> Salarispariteit op posvlak 1, kategorie E, F en G wat vanaf 1 November 1987 ingestel is, het nie tydens die navorsingstydperk gegeld nie.

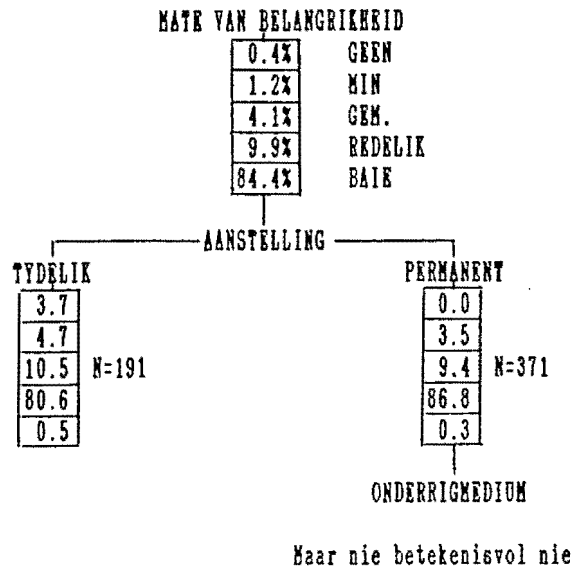

FIGUUR 6.25 DENDROGRAM VAN BETEKENISVOLLE VERDELERS TEN OPSIGTE VAN DIE BELANGRIKHEID VAN DIE BEHOEFTE AAN SEKURITEIT (bv. sekuriteit oor permanente pos).

Uit Figuur 6.25 blyk dat die oorgrote meerderheid proefpersone die behoefte aan sekuriteit as redelik of baie belangrik beskou. Soos te wagte, was die onafhanklike veranderlike, AANSTELLING, die beste voorspeller van verskille in die houding van die proefpersone teenoor die behoefte aan sekuriteit, maar wat insiggewend is, is die feit dat die onderwyseresse met permanente aanstellings die behoefte aan sekuriteit nog belangriker as hul kollegas in tydelike poste beskou. (Bv. 86.8 % onderwyseresse met permanente aanstellings teenoor 80.6 % onderwyseresse in tydelike poste beskou die behoefte aan sekuriteit as redelik belangrik).

#### 6.6.21.2 VOORSPELLERS TEN OPSIGTE VAN DIE MATE VAN BEVREDIGING VAN DIE BEHOEFTE AAN SEKURITEIT

In Figuur 6.26 word die dendrogram van betekenisvolle verdelers ten opsigte van die bevrediging van die behoefte aan sekuriteit (bv. sekerheid oor 'n permanente pos) weergegee.

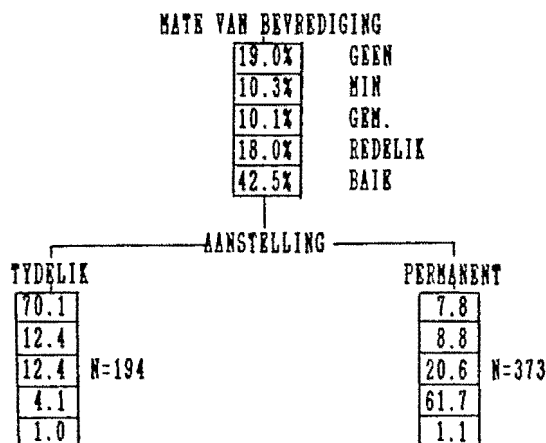

FIGUUR 6.26 DENDROGRAM VAN BETEKENISVOLLE VERDELERS TEN OPSIGTE VAN DIE BEVREDIGING VAN DIE BEHOEFTE AAN SEKURITEIT (bv. sekerheid oor 'n permanente pos).

In 6.4 is beweer dat die behoefte aan sekuriteit by die meerderheid onderwyseresse relatief voldoende bevredig is. As dié behoefte egter aan die hand van Figuur 6.26 verder ontleed word, word dit duidelik dat daar 'n onderskeid tussen onderwyseresse in permanente poste en onderwyseresse in tydelike poste getref moet word. Die beste voorspeller ten opsigte van die behoefte aan sekuriteit is uiteraard die onafhanklike veranderlike AANSTELLING. Terwyl die behoefte by 62.8 % van die onderwyseresse met permanente aanstellings redelik of baie bevredig is, dui 82.5 % van hul kollegas met tydelike aanstellings aan dat hulle min of geen bevrediging van die behoefte aan sekuriteit ervaar (70.1 % dui aan dat hulle géén bevrediging van die behoefte ervaar nie).

Uit bogenoemde gegewens is dit duidelik dat die onderwyseres met 'n tydelike aanstelling se behoefte aan sekuriteit glad nie bevredig is nie. Na aanleiding van Maslow se hiërargieteorie (vgl. 3.6.2) sal gepostuleer kan word dat, omdat die tydelike onderwyseres se behoefte aan sekuriteit nie relatief voldoende bevredig is nie, haar hoërordebehoefte ook nie tot verwesenliking sal kom nie. Die teendeel is egter ook moontlik, naamlik dat die gebrek aan sekuriteit haar (in die korttermyn) juis sal motiveer om harder te werk ten einde haar pos te behou.

6.6.22 BEHOEFTE AAN AANGENAME WERKSOMSTANDIGHEDE

6.6.22.1 VOORSPELLERS TEN OPSIGTE VAN DIE MATE VAN DIE BELANGRIKHEID VAN DIE BEHOEFTE AAN AANGENAME WERKSOMSTANDIGHEDE

In Figuur 6.27 word die dendrogram van betekenisvolle verdelers ten opsigte van die belangrikheid van die behoefte aan aangename werksomstandighede weergegee.

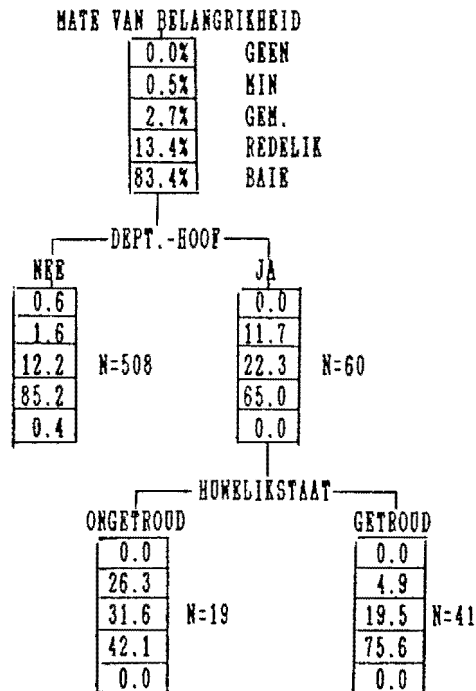

FIGUUR 6.27 DENDROGRAM VAN BETEKENISVOLLE VERDELERS TEN OPSIGTE VAN DIE BELANGRIKHEID VAN DIE BEHOEFTE AAN AANGENAME WERKSOMSTANDIGHEDE.

In hierdie navorsing is reeds bevind dat die proefpersone die behoefte aan aangename werksomstandighede as baie belangrik beskou - selfs belangriker as byvoorbeeld die behoefte aan 'n kompeterende vergoeding. Uit Figuur 6.27 blyk dat DEPARTEMENTSHOOF die belangrikste voorspeller is. Onderwyseresse op posvlak 1 beskou die behoefte aan aangename fisiese werksomstandighede selfs as belangriker as wat by departementshoofde die geval is. Ter verklaring kan aangevoer word dat die departementshoof waarskynlik 'n eie kantoor het waarheen sy kan ontvlug.

Op die tweede verdelingsvlak onder departementshoofde is HUWELIKSTAAT die belangrikste voorspeller. Die 41

getroude departementshoofde beskou die behoefte aan aangename werksomstandighede as heelwat belangriker as wat hulle ongetroude kollegas dit beskou (vgl. 4.4.5).

#### 6.6.22.2 VOORSPELLERS TEN OPSIGTE VAN DIE MATE VAN BEVREDIGING VAN DIE BEHOEFTE AAN AANGENAME WERKSOMSTANDIGHEDE

In die huidige navorsing het geen betekenisvolle voorspellers ten opsigte van die bevrediging van bogenoemde behoefte na vore getree nie.

#### 6.6.23 BEHOEFTE AAN DIENSBAAARHEID AAN DIE GEMEENSKAP

##### 6.6.23.1 VOORSPELLERS TEN OPSIGTE VAN DIE MATE VAN DIE BELANGRIKHEID VAN DIE BEHOEFTE AAN DIENSBAAARHEID AAN DIE GEMEENSKAP

In Figuur 6.28 word die dendrogram van betekenisvolle verdelers ten opsigte van die belangrikheid van die behoefte aan diensbaarheid aan die gemeenskap weergegee.

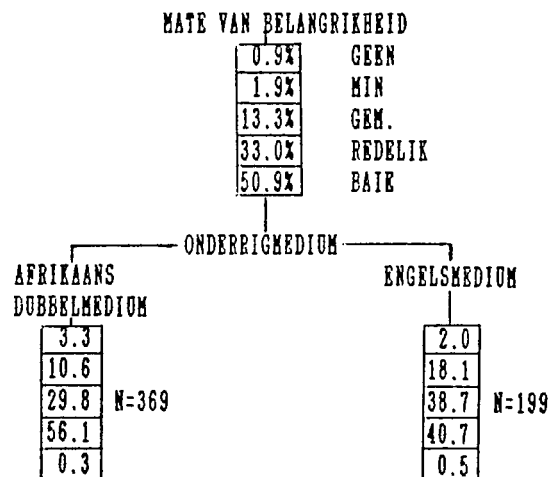

FIGOOR 6.28 DENDROGRAM VAN BETEKENISVOLLE VERDELERS TEN OPSIGTE VAN DIE BELANGRIKHEID VAN DIE BEHOEFTE AAN DIENSBAAARHEID AAN DIE GEMEENSKAP.

Die beste voorspeller ten opsigte van die behoefte aan diensbaarheid aan die gemeenskap is die onafhanklike veranderlike ONDERRIGMEDIUM. Onderwyseresse verbonde aan Engelsmediumskole beskou die behoefte aan diensbaarheid nie so belangrik as wat onderwyseresse by Afrikaans- of dubbelmediumskole die behoefte beskou nie.

6.6.23.2 VOORSPELLERS TEN OPSIGTE VAN DIE MATE VAN BEVREDIGING VAN DIE BEHOEFTE AAN DIENSBAAARHEID AAN DIE GEMEENSAP

In Figuur 6.29 word die dendrogram van betekenisvolle verdelers ten opsigte van die bevrediging van die behoefte aan diensbaarheid aan die gemeenskap weergegee.

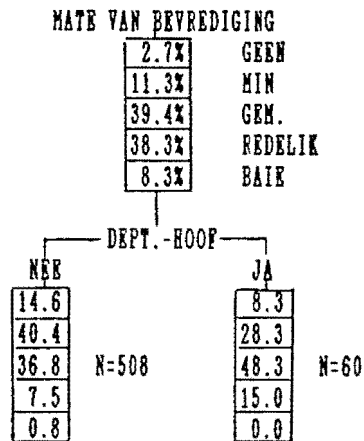

FIGUUR 6.29 DENDROGRAM VAN BETEKENISVOLLE VERDELERS TEN OPSIGTE VAN DIE BEVREDIGING VAN DIE BEHOEFTE AAN DIENSBAAARHEID AAN DIE GEMEENSAP.

Departementshoofde is meer bevredig ten opsigte van die behoefte aan diensbaarheid aan die gemeenskap.

6.6.24 BEHOEFTE AAN OUTONOME FUNKSIONERING

6.6.24.1 VOORSPELLERS TEN OPSIGTE VAN DIE MATE VAN DIE BELANGRIKHEID VAN DIE BEHOEFTE AAN OUTONOMIE

In Figuur 6.30 word die dendrogram van betekenisvolle verdelers ten opsigte van die belangrikheid van die behoefte aan outonome funksionering weergegee.

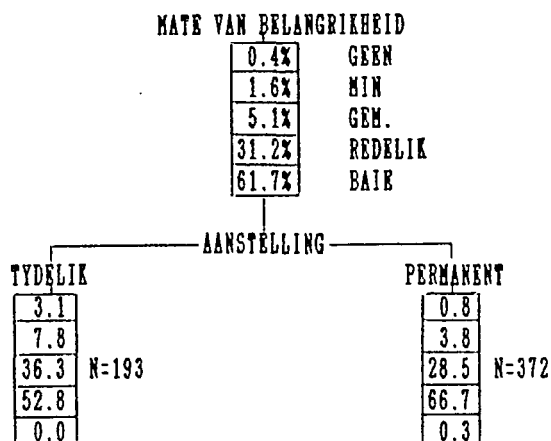

FIGUUR 6.30 DENDROGRAM VAN BETEKENISVOLLE VERDELERS TEN OPSIGTE VAN DIE BELANGRIKHEID VAN DIE BEHOEFTE AAN OUTONOOME FUNKSIONERING.

Uit Figuur 6.30 blyk dat AANSTELLING die belangrikste voorspeller is. Onderwyseresse met permanente aanstellings beskou die behoefte aan outonome funksionering as baie belangriker as wat onderwyseresse met tydelike aanstellings die behoefte beskou. Ter verklaring kan aangevoer word dat aangesien die behoefte aan outonomie (onafhanklike denke, besluitneming en handeling t.o.v. eie werk) met verloop van tyd en ondervinding ontwikkel, die behoefte by die tydelike onderwyseres nog nie sterk ontwikkel het nie. Vanweë die tydelikheid van haar indiensneming is dit ook moontlik dat die tydelike onderwyseres minder betrokke voel en bereid is om slegs te doen wat aan haar opgedra word.

#### 6.6.24.2 VOORSPELLERS TEN OPSIGTE VAN DIE MATE VAN BEVREDIGING VAN DIE BEHOEFTE AAN OUTONOMIE

In Figuur 6.31 word die dendrogram van betekenisvolle verdelers ten opsigte van die bevrediging van die behoefte aan outonome funksionering weergegee.

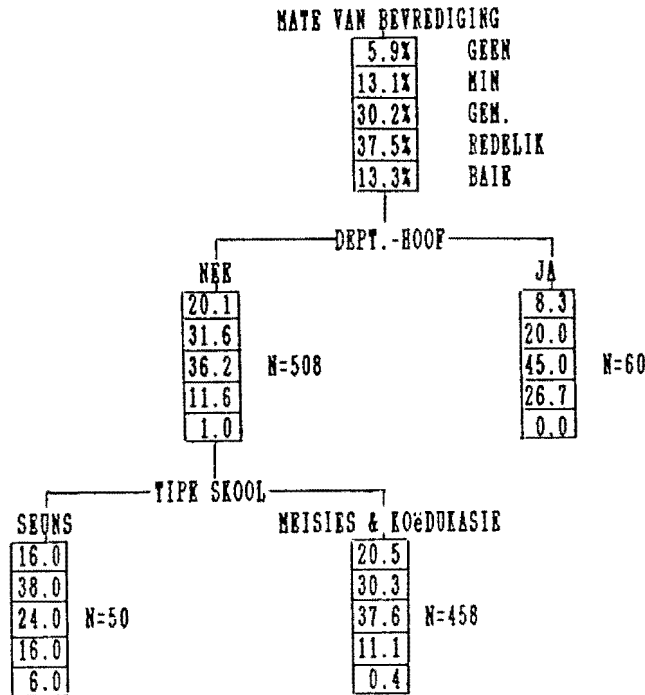

FIGUUR 6.31 DENDROGRAM VAN BETEKENISVOLLE VERDELERS TEN OPSIGTE VAN DIE BEVREDIGING VAN DIE BEHOEFTE AAN OUTONOME FUNKSIONERING.

Die belangrikste voorspeller is weer eens DEPARTEMENTSHOOF. Die behoefte aan outonomie is veel meer bevredig by departementshoofde as by die onderwyseresse op posvlak 1; trouens, die departementshoofde is oorwegend tevrede met die mate van outonomie waaroor hulle beskik, terwyl die onderwyseresse oorwegend ontevrede is met die mate van outonomie waaroor hulle beskik.

Op die tweede verdelingsvlak onder onderwyseresse op posvlak 1 (nie-departementshoofde) is TIPE SKOOL die beste voorspeller. Sommige van die onderwyseresse op posvlak 1 by seunskole is meer bevredig en sommige is minder bevredig as hulle kollegas by koëdukasie- of meisieskole. Twee en twintig persent van die onderwyseresse by seunskole dui aan dat hulle behoefte aan outonomie redelik of baie bevredig is (in vergelyking met 11.5 % by koëdukasie- of meisieskole).

Terselfdertyd dui 54 % onderwyseresse by seunskole (in vergelyking met 50.8 % by koëdukasie- of meisieskole) aan dat hulle min of geen bevrediging van hul behoefte aan outonomie ervaar. (Manlike kollegas heers hier!)

6.6.25 BEHOEFTE AAN DEELNEMENDE BESLUITNEMING TEN OPSIGTE VAN SKOOLBELEID

6.6.25.1 VOORSPELLERS TEN OPSIGTE VAN DIE MATE VAN DIE BELANGRIKHEID VAN DIE BEHOEFTE AAN DEELNEMENDE BESLUITNEMING

In Figuur 6.32 word die dendrogram van betekenisvolle verdelers ten opsigte van die belangrikheid van die behoefte aan deelnemende besluitneming weergegee.

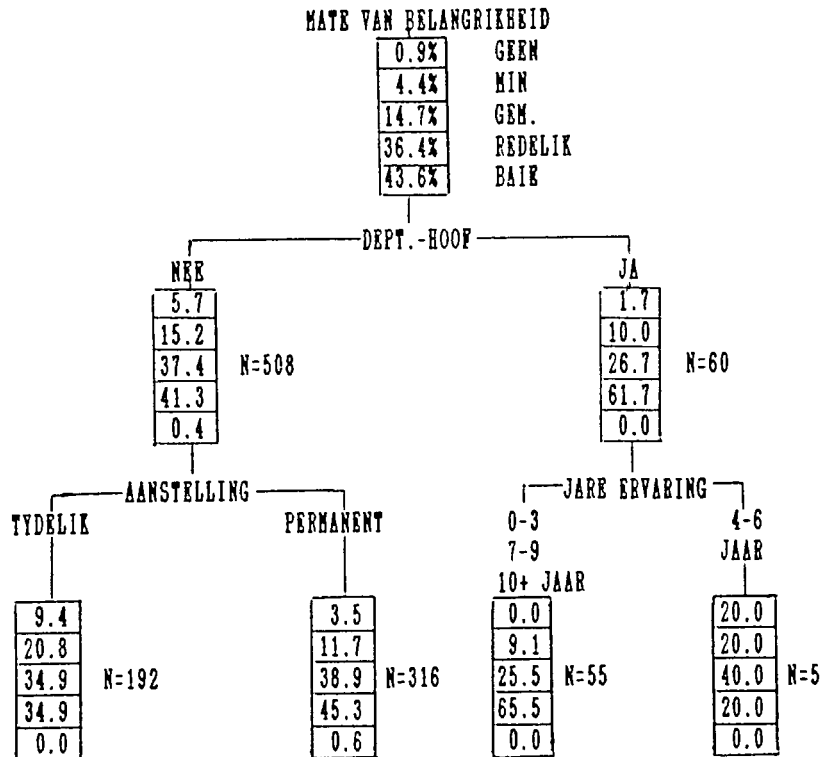

FIGUUR 6.32 DENDROGRAM VAN BETEKENISVOLLE VERDELERS TEN OPSIGTE VAN DIE BELANGRIKHEID VAN DIE BEHOEFTE AAN DEELNEMENDE BESLUITNEMING.

Uit Figuur 6.32 blyk dat DEPARTEMENTSHOOF weer eens die beste voorspeller is. Departementshoofde toon 'n groter behoefte aan deelnemende besluitneming as onderwyseresse op posvlak 1. Uit die aard van haar bevorderingspos kan die departementshoof aanspraak maak op meer inspraak in besluitneming (vgl. ook 3.7.2.2).

Op die tweede verdelingsvlak onder departementshoofde kan die voorspeller JARE ERVARING vanweë die klein subgroep buite rekening gelaat word.

Op die tweede verdelingsvlak onder onderwyseresse op posvlak 1 (nie-departementshoofde) is AANSTELLING die beste voorspeller. Onderwyseresse wat permanente poste beklee beskou die behoefte aan deelnemende besluitneming as belangriker as wat onderwyseresse met tydelike aanstellings die behoefte beskou. Dit wil voorkom asof die tydelike onderwyseres ook ten opsigte van deelnemende besluitneming minder betrokke voel. Hier moet ook in gedagte gehou word dat haar basiese sekuriteitsbehoefte nog nie eens bevredig is nie.

6.6.25.2 VOORSPELLERS TEN OPSIGTE VAN DIE MATE VAN BEVREDIGING VAN DIE BEHOEFTE AAN DEELNEMENDE BESLUITNEMING

In Figuur 6.33 word die dendrogram van betekenisvolle verdelers ten opsigte van die bevrediging van die behoefte aan deelnemende besluitneming weergegee.

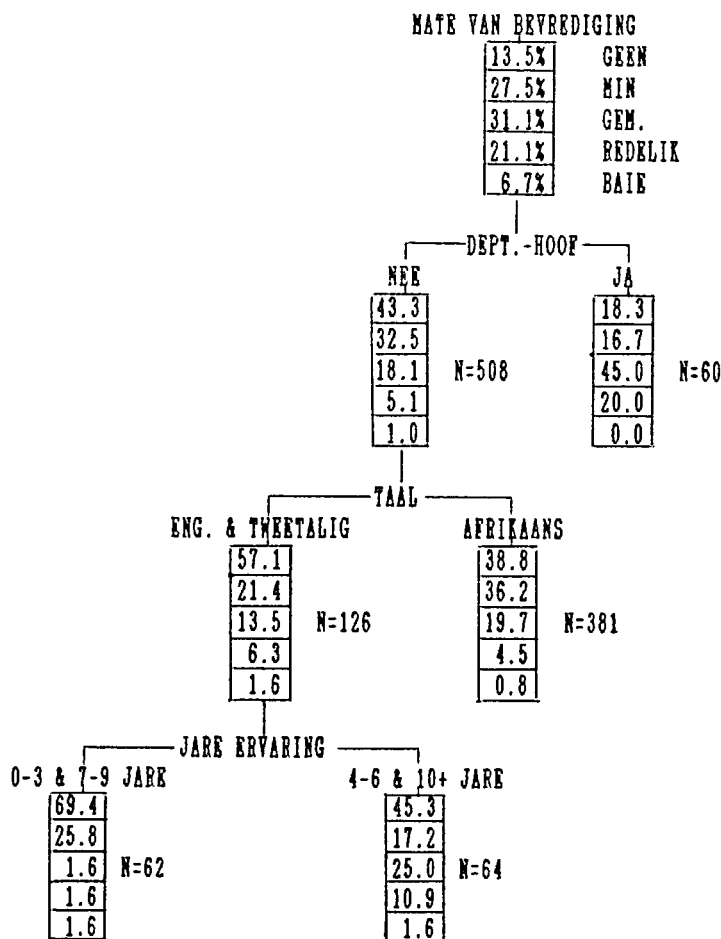

FIGUUR 6.33 DENDROGRAM VAN BETEKENISVOLLE VERDELERS TEN OPSIGTE VAN DIE BEVREDIGING VAN DIE BEHOEFTE AAN DEELNEMENDE BESLUITNEMING.

Uit Figuur 6.33 blyk dat die meerderheid onderwyseresse min of geen bevrediging van die behoefte aan deelnemende besluitneming ervaar. Die beste voorspeller is weer DEPARTEMENTSHOOF. Soos verwag, kry departementshoofde uit die aard van hulle poste meer geleenthede tot inspraak in besluitneming en derhalwe is dié behoefte by hulle meer bevredig as by onderwyseresse op posvlak 1, maar dit is insiggewend dat 35 % van die departementshoofde min of geen bevrediging van die behoefte aan deelnemende besluitneming ervaar, terwyl slegs 20 % van die departementshoofde aandui dat die behoefte redelik bevredig is.

Op die tweede verdelingsvlak onder onderwyseresse op posvlak 1 is TAAL die beste voorspeller. By Afrikaanssprekende onderwyseresse op posvlak 1 is daar minder onderwyseresse wat aandui dat hulle geen bevrediging van die behoefte aan deelnemende besluitneming ervaar nie, maar ook minder wat aandui dat die behoefte redelik of baie bevredig is.

By Engelssprekende en tweetalige onderwyseresse is daar groter uiterstes - 'n groter persentasie wat geen bevrediging ervaar nie, maar ook 'n groter persentasie by wie die behoefte redelik of baie bevredig is.

Op die derde verdelingsvlak onder Engelssprekende en tweetalige onderwyseresse op posvlak 1 is JARE ERVARING die beste voorspeller. By onderwyseresse met meer ervaring is die behoefte aan deelnemende besluitneming betekenisvol meer bevredig as by die onervare onderwyseresse - waarskynlik omdat die meer ervare onderwyseresse meer dikwels geraadpleeg word ten opsigte van besluite waarby hulle betrokke is. 'n Interessante verskynsel is weer eens dat die onderwyseresse met 7 tot 9 jaar ervaring minder bevredig is as onderwyseresse met 4 tot 6 jaar ervaring (vgl. ook 4.3).

#### 6.6.26 BEHOEFTE AAN GESONDE VERHOUDINGE MET LEERLINGE

##### 6.6.26.1 VOORSPELLERS TEN OPSIGTE VAN DIE MATE VAN DIE BELANGRIKHEID VAN DIE BEHOEFTE AAN GESONDE VERHOUDINGE MET LEERLINGE

In Figuur 6.34 word die dendrogram van betekenisvolle verdelers ten opsigte van die belangrikheid van die behoefte aan gesonde verhoudinge met leerlinge weergegee.

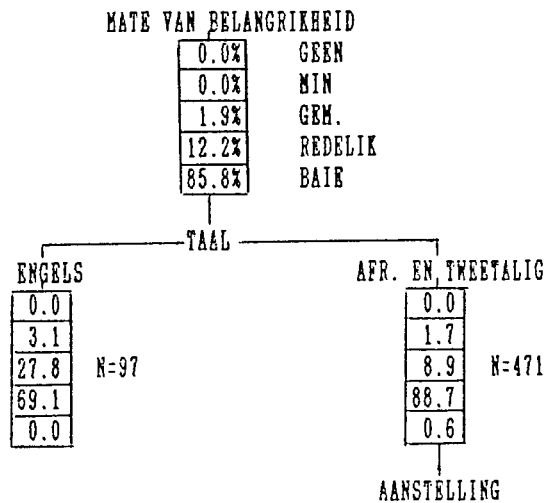

Maar nie betekenisvol nie

FIGUUR 6.34 DENDROGRAM VAN BETEKENISVOLLE VERDELERS TEN OPSIGTE VAN DIE BELANGRIKHEID VAN DIE BEHOEFTE AAN GESONDE VERHOUDING MET LEERLINGE

Uit Figuur 6.34 blyk dat die onafhanklike veranderlike, TAAL, die beste voorspeller is van hoe belangrik verskillende onderwyseresse die behoefte aan gesonde verhoudinge met leerlinge beskou. Alhoewel die proefpersone as geheel die hoogste gemiddelde skaalwaarde aan die behoefte aan gesonde verhoudinge met hul leerlinge toegeken het (vgl. 4.4.5 en 6.3), beskou Afrikaanssprekende en tweetalige onderwyseresse die behoefte as nog belangriker as wat hul Engelssprekende kollegas die behoefte beskou.

#### 6.6.26.2 VOORSPELLERS TEN OPSIGTE VAN DIE MATE VAN BEVREDIGING VAN DIE BEHOEFTE AAN GESONDE VERHOUDINGE MET LEERLINGE

In Figuur 6.35 word die dendrogram van betekenisvolle verdelers ten opsigte van die bevrediging van die behoefte aan gesonde verhoudinge met leerlinge weergegee.

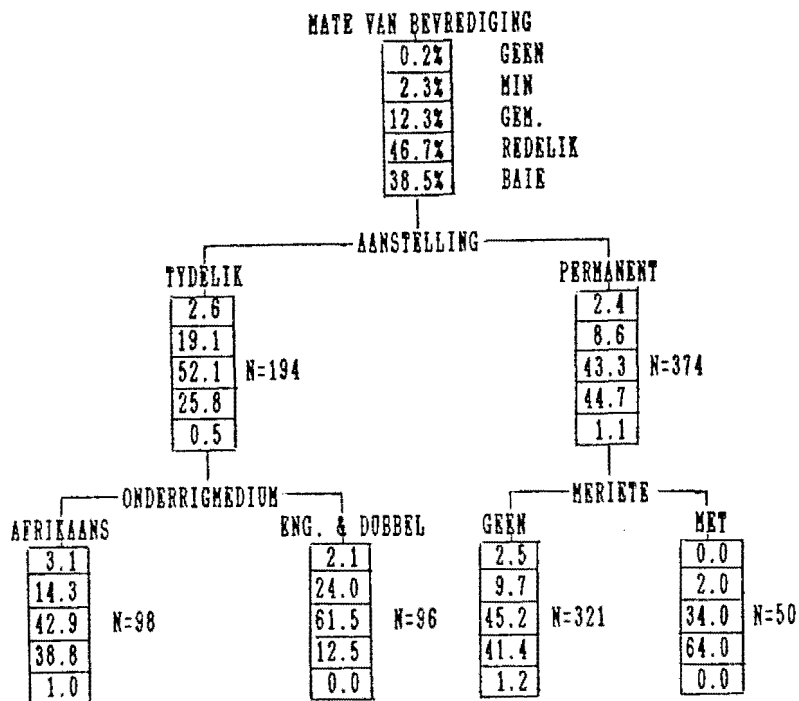

FIGOOR 6.35 DENDROGRAM VAN BETEKENISVOLLE VERDELERS TEN OPSIGTE VAN DIE BEVREDIGING VAN DIE BEHOEFTE AAN GESONDE VERHOUDING MET LEERLINGE.

Uit Figuur 6.35 blyk dat AANSTELLING die beste voorspeller is. Onderwyseresse met tydelike aanstellings, sowel as onderwyseresse met permanente aanstellings, dui aan dat die behoefte aan gesonde verhoudinge met hul leerlinge relatief voldoende bevredig is (vgl. 6.4 en 6.5), maar dit is duidelik dat die behoefte by onderwyseresse met permanente aanstellings meer bevredig is. Ter verklarung kan aangevoer word dat onderwyseresse met tydelike aanstellings nie in dieselfde mate as hul permanente kollegas by die skool betrokke is nie en gevolglik nie genoeg tyd het om die leerlinge werklik te leer ken nie.

Op die tweede verdelingsvlak van onderwyseresse met tydelike aanstellings is ONDERRIGMEDIUM die belangrikste voorspeller. Tydelike onderwyseresse by Afrikaansmedium skole is meer bevredig ten opsigte van die behoefte aan gesonde verhoudinge met hulle leerlinge as wat hulle tydelike kollegas by Engels- of dubbelmediumskole is (vgl. ook Fig. 6.34). Kan dit dalk toegeskryf word aan groter (of meer formele) dissipline by Afrikaansmediumskole?

Op die tweede verdelingsvlak van onderwyseresse met permanente aanstellings is MERIETE die beste voorspeller. Die behoefte aan gesonde verhoudinge met leerlinge is betekenisvol meer bevredig by onderwyseresse met merietetoekennings as by hul kollegas daarsonder. Onderwyseresse met merietetoekennings se sukses is moontlik in 'n groot mate juis aan hulle gesonde verhoudinge met hulle leerlinge toe te skryf.

#### 6.6.27 DIE BEHOEFTE AAN OPVOEDKUNDIGE BETROKKENHEID BY DIE SKOOL SE BUITEMUURSE BEDRYWIGHEDE

##### 6.6.27.1 VOORSPELLERS TEN OPSIGTE VAN DIE MATE VAN DIE BELANGRIKHEID VAN DIE BEHOEFTE AAN OPVOEDKUNDIGE BETROKKENHEID BY DIE SKOOL SE BUITEMUURSE BEDRYWIGHEDE

In Figuur 6.36 word die dendrogram van betekenisvolle verdelers ten opsigte van die belangrikheid van die behoefte aan opvoedkundige betrokkenheid by buitemuurse bedrywighede weergegee.

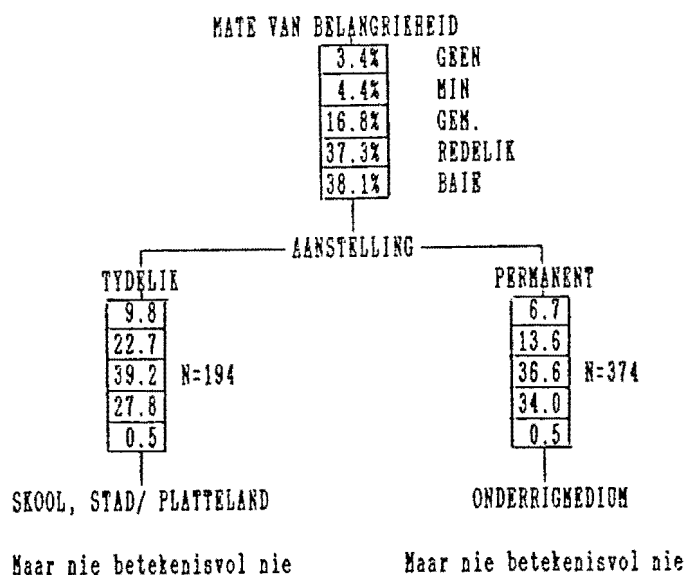

FIGUUR 6.36 DENDROGRAM VAN BETEKENISVOLLE VERDELERS TEN OPSIGTE VAN DIE BELANGRIKHEID VAN DIE BEHOEFTE AAN OPVOEDKUNDIGE BETROKKENHEID BY BUITESKOLSE BEDRYWIGHEDE.

Die proefpersone as geheel het die behoefte aan opvoedkundige betrokkenheid by die skool se buitemuurse bedrywighede as minder belangrik as 26 ander behoeftes geëvalueer (vgl. 6.3 en 6.5). Uit Figuur 6.36 blyk dat die onafhanklike veranderlike AANSTELLING vir verskille in die houding van die proefpersone teenoor die behoefte aan buitemuurse betrokkenheid

verantwoordelik is. Onderwyseresse met permanente aanstellings beskou die behoefte aan opvoedkundige betrokkenheid by die skool se buitemuurse bedrywighede as belangriker as wat tydelike onderwyseresse die behoefte beskou. Permanente onderwyseresse is waarskynlik meer betrokke by die skool se buitemuurse program en hulle stel waarskynlik ook meer belang daarin. Dit wil weer eens voorkom asof die onderwyseresse met tydelike aanstellings nie betrokke kan, of wil, raak nie.

6.6.27.2 VOORSPELLERS TEN OPSIGTE VAN DIE MATE VAN BEVREDIGING VAN DIE BEHOEFTE AAN OPVOEDKUNDIGE BETROKKENHEID BY DIE SKOOL SE BUITEMUURSE BEDRYWIGHEDE

In Figuur 6.37 word die dendrogram van betekenisvolle verdelers ten opsigte van die bevrediging van die behoefte aan opvoedkundige betrokkenheid by die skool se buitemuurse aktiwiteite weergegee.

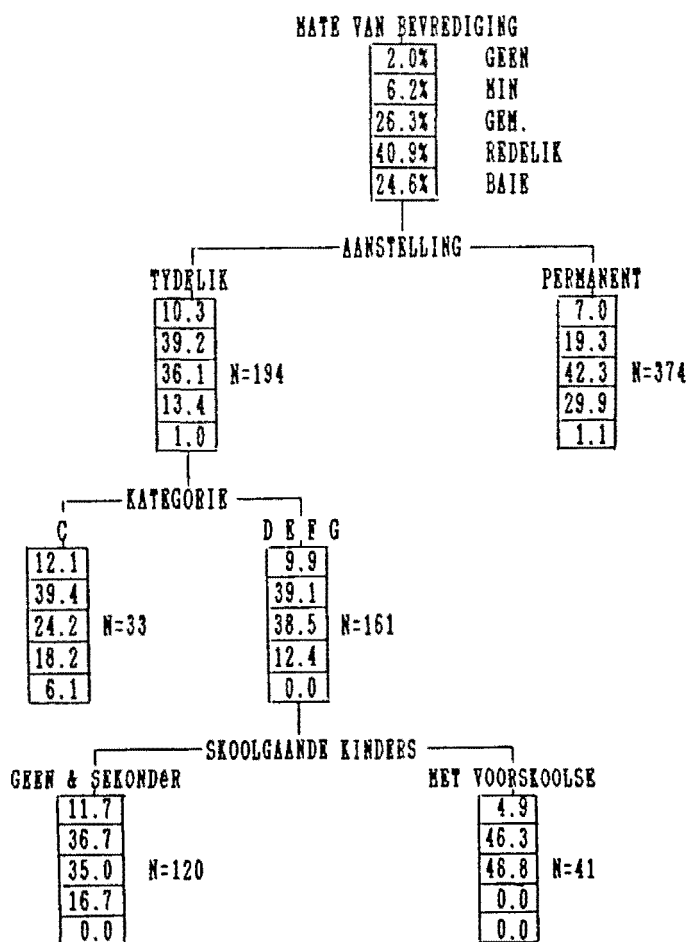

FIGUUR 6.37 DENDROGRAM VAN BETEKENISVOLLE VERDELERS TEN OPSIGTE VAN DIE BEVREDIGING VAN DIE BEHOEFTE AAN OPVOEDKUNDIGE BETROKKENHEID BY DIE SKOOL SE BUITEMUURSE AKTIWITEITE.

Uit Figuur 6.37 blyk dat AANSTELLING weer eens die beste voorspeller is. Die permanente onderwyseresse stel meer belang in die skool se buitemuurse bedrywighede en hulle behoefte aan buitemuurse betrokkenheid is ook meer bevredig as dié van hulle tydelike kollegas. By die tydelike onderwyseresse dui 49.5 % aan dat hulle min of geen bevrediging van die behoefte ervaar, terwyl slegs 14.4 % aandui dat die behoefte redelik of baie bevredig is. Die afleiding kan dan gemaak word dat die meerderheid tydelike onderwyseresse nie belang stel in die buitemuurse bedrywighede van die skool nie, en dat die meeste van hulle min of geen bevrediging daaruit put.

Op die tweede verdelingsvlak onder onderwyseresse met tydelike aanstellings is KATEGORIE (van opleiding) die beste voorspeller. Tydelike onderwyseresse op kategorie C is meer bevredig ten opsigte van die behoefte aan buitemuurse betrokkenheid as wat hulle hoër gekwalifiseerde kollegas is. Dit is waarskynlik dat baie onderwyseresse op kategorie C in die Liggaamlike Opvoedkunde gekwalifiseer is en derhalwe sport as buitemuurse verpligting geniet.

Op die derde verdelingsvlak onder tydelike onderwyseresse op kategorie D, E, F en G is SKOOLGAANDE KINDERS die beste voorspeller. Hoër gekwalifiseerde tydelike onderwyseresse met voorskoolse kinders is minder bevredig ten opsigte van buitemuurse betrokkenheid as hulle kollegas sonder kinders, of met kinders in die sekondêre skool (die subgroep met voorskoolse kinders is egter betreklik klein). Dit is verstaanbaar dat die onderwyseres met voorskoolse kinders dit moeilik sal vind om haar buitemuurse verpligtinge na te kom (vgl. 4.5.3 en 4.5.4 en ook Figuur 6.40).

#### 6.6.28 BEHOEFTE AAN BILLIKE WERKSURE, INSLUITEND BUITEMUURSE BEDRYWIGHEDE EN NASORG

Geen betekenisvolle voorspeller (onafhanklike veranderlike) het meer as die ander voorspellers ten opsigte van die afhanklike veranderlike (behoefte aan billike werksure) na vore getree nie.

Die behoefte aan billike werksure is 'n universele behoefte wat deur die proefpersone as redelik tot baie belangrik beskou is (vgl. 6.3).

## 6.6.29 BEHOEFTE AAN 'N REGVERDIGE WERKSBELADING

### 6.6.29.1 VOORSPELLERS TEN OPSIGTE VAN DIE MATE VAN DIE BELANGRIKHEID VAN DIE BEHOEFTE AAN 'N REGVERDIGE WERKSBELADING

In Figuur 6.38 word die dendrogram van betekenisvolle verdelers ten opsigte van die belangrikheid van die behoefte aan 'n regverdige werksbelading weergegee.

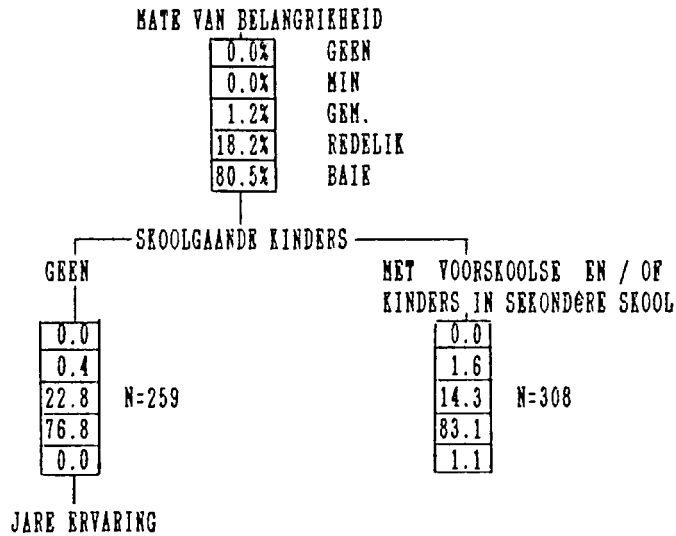

Maar nie betekenisvol nie

FIGUUR 6.38 DENDROGRAM VAN BETEKENISVOLLE VERDELERS TEN OPSIGTE VAN DIE BELANGRIKHEID VAN DIE BEHOEFTE AAN 'N REGVERDIGE WERKSBELADING.

Alhoewel die behoefte aan 'n regverdige werksbelading deur al die proefpersone as redelik of baie belangrik beskou word, is hierdie behoefte om verstaanbare redes nog belangriker vir die onderwyseresse met voorskoolse kinders, of onderwyseresse met kinders in die sekondêre skool, as wat dit vir onderwyseresse met geen kinders (of kinders in die primêre skool) is.

### 6.6.29.2 VOORSPELLERS TEN OPSIGTE VAN DIE MATE VAN BEVREDIGING VAN DIE BEHOEFTE AAN 'N REGVERDIGE WERKSBELADING

In die huidige ondersoek het geen betekenisvolle voorspellers ten opsigte van bogenoemde behoefte na vore getree nie.

6.6.30 BEHOEFTE AAN VERSOENBAARHEID TUSSEN DIE VROU SE ROL AS MOEDER EN TUISTESKEPPER EN HAAR ROL AS ONDERWYSERES

6.6.30.1 VOORSPELLERS TEN OPSIGTE VAN DIE MATE VAN DIE BELANGRIKHEID VAN DIE BEHOEFTE AAN VERSOENBAARHEID TUSSEN DIE ROL AS MOEDER EN TUISTESKEPPER EN DIE ROL AS ONDERWYSERES

In Figuur 6.39 word die dendrogram van betekenisvolle verdelers ten opsigte van die belangrikheid van die behoefte aan versoenbaarheid tussen die rol van moeder/tuisteskepper en die rol van beroepsvrou/onderwyseres weergegee.

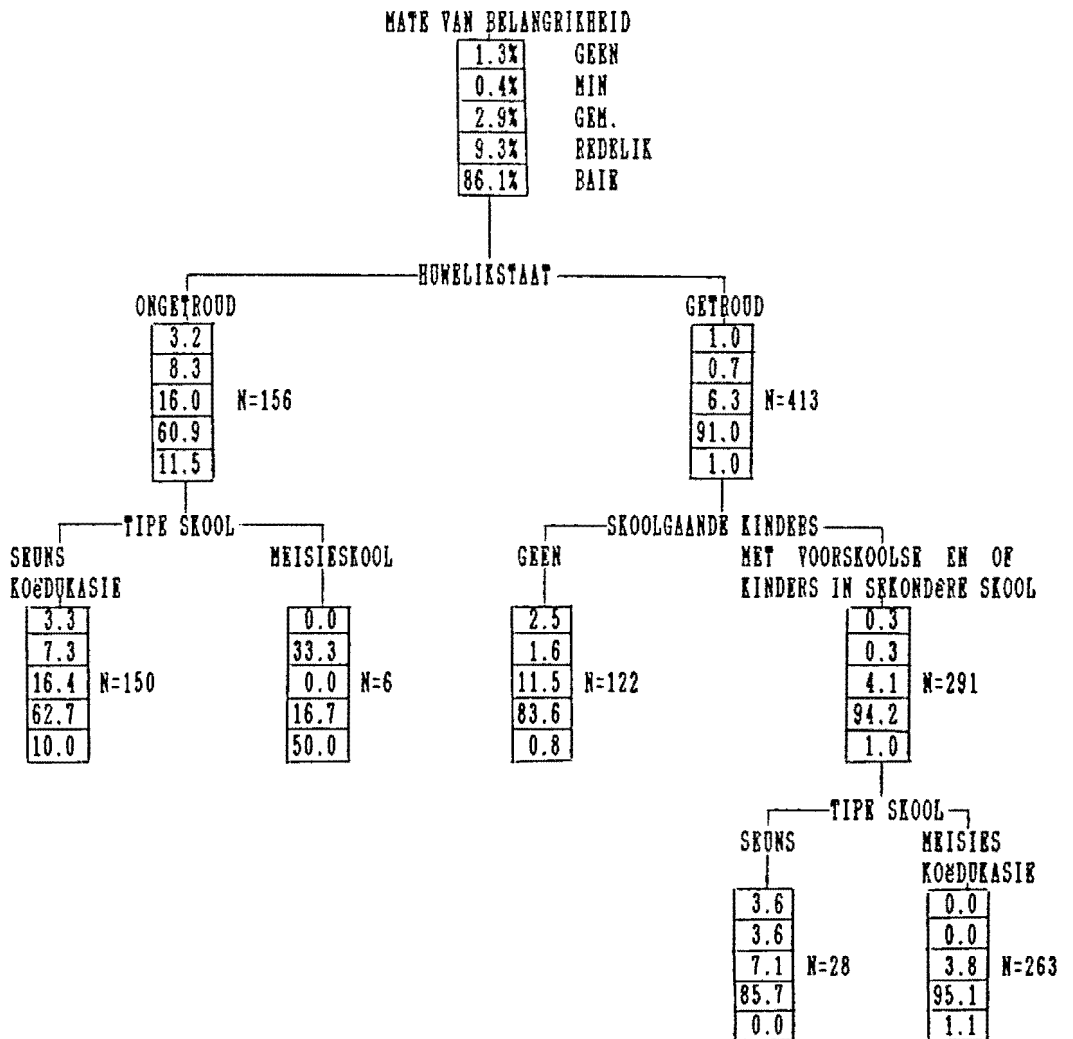

FIGUUR 6.39 DENDROGRAM VAN BETEKENISVOLLE VERDELERS TEN OPSIGTE VAN DIE BELANGRIKHEID VAN DIE BEHOEFTE AAN VERSOENBAARHEID TUSSEN DIE ROL VAN MOEDER/TUISTESKEPPER EN DIE ROL VAN BEROEPSVROU/ONDERWYSERES.

Uit Figuur 6.39 blyk dat by die behoefte aan versoenbaarheid tussen die vrou se rol as moeder en/of tuisteskepper en haar rol as beroepsvrou (i.c. onderwyseres), die onafhanklike veranderlike, HUWELIKSTAAT, die beste voorspeller is. Soos verwag, het die getroude onderwyseres 'n groter behoefte aan versoenbaarheid tussen haar twee rolle. Twee-en-negentig persent van die getroude onderwyseresse, teenoor 72.4 % ongetroude onderwyseresse, beskou hierdie behoefte as redelik of baie belangrik. Opvallend is dan ook die hoë persentasie ongetroude onderwyseresse wat hierdie behoefte as redelik of baie belangrik bestempel.

Ook die ongetroude onderwyseres verwag dat die onderwysberoep haar twee rolle (in die toekoms) moet kan akkommodeer (vgl. 4.5.3 en 4.5.4).

Op die tweede verdelingsvlak onder getroude onderwyseresse is SKOOLGAANDE KINDERS die belangrikste voorspeller. Onderwyseresse met skoolgaande kinders beskou die behoefte aan versoenbaarheid as belangriker as hulle kollegas met geen kinders nie.

Op die derde verdelingsvlak by getroude onderwyseresse met skoolgaande kinders is TIPE SKOOL die belangrikste voorspeller. Onderwyseresse (met skoolgaande kinders) verbonde aan koëdukasie- of meisieskole, beskou die behoefte aan versoenbaarheid as belangriker as wat hul kollegas by seunskole dié behoefte beskou. Hier kan seker geredeneer word dat onderwyseresse by seunskole gewoonlik minder by sportsoorte vir seuns betrokke is en gevolglik minder buitemuurse verpligtinge het. Die onderwyseresse verbonde aan seunskole vorm egter 'n baie klein subgroep.

Die mening van die ses ongetroude onderwyseresse verbonde aan meisieskole (tweede verdelingsvlak onder ongetroude onderwyseresse) kan ook geïgnoreer word as gevolg van die baie klein subgroep.

#### 6.6.30.2 VOORSPELLERS TEN OPSIGTE VAN DIE MATE VAN BEVREDIGING VAN DIE BEHOEFTE AAN VERSOENBAARHEID TUSSEN DIE VROU SE TWEE ROLLE

In Figuur 6.40 word die dendrogram van betekenisvolle verdelers ten opsigte van die bevrediging van die behoefte aan versoenbaarheid tussen die rol as moeder/tuisteskepper en die rol as onderwyseres weergegee.

In paragraaf 4.5.4 is daarvan gewag gemaak dat die onderwysberoep die mees geskikte beroep vir die vrou is om haar dubbele rol te kombineer. As die gegewens van Paragraaf 6.4 en Figuur 6.40 egter ontleed word, is dit duidelik dat die proefpersone - veral die getroude onderwyseresse - nie dié mening toegedaan is nie; intendeel, hulle evalueer die bevrediging van die behoefte aan versoenbaarheid baie laag (vgl. tabel 6.4).

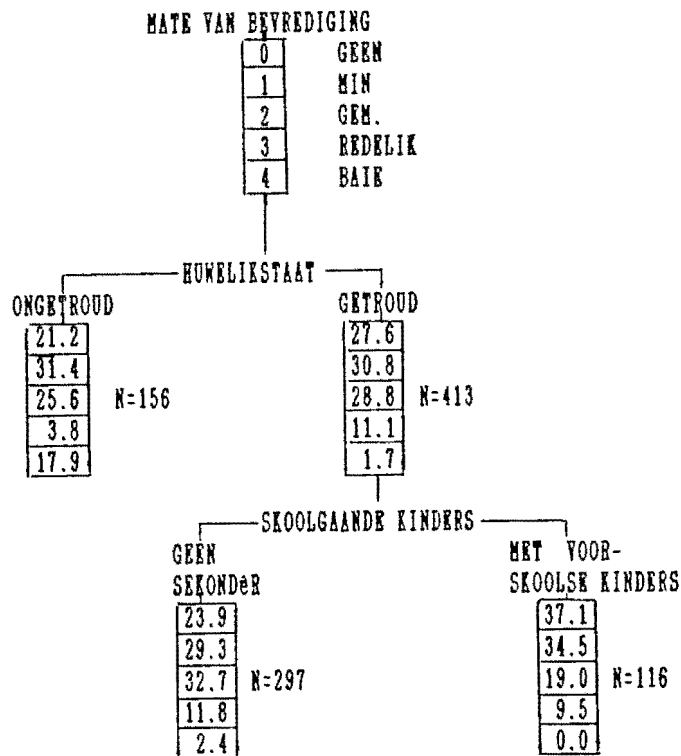

FIGUUR 6.40 DENDROGRAM VAN BETEKENISVOLLE VERDELERS TEN OPSIGTE VAN DIE BEVREDIGING VAN DIE BEHOEFTE AAN VERSOENBAARHEID TUSSEN DIE ROL AS MOEDER/TUISTESKEPPER EN DIE ROL AS ONDERWYSERES.

Uit Figuur 6.40 waar HUWELIKSTAAT weer eens die beste voorspeller is, blyk dat die behoefte aan versoenbaarheid by die getroude onderwyseres nog minder as by die ongetroude onderwyseres bevredig is; trouens, by beide groepe is dit min of glad nie bevredig nie - waarskynlik omdat juis die getroude vrou in hierdie verband so véél van die onderwysberoep verwag het (vgl. Fig. 6.39). Dit wil dan ook voorkom asof hierdie behoefte nog in 'n mate by die ongetroude onderwyseres bevredig is (17.9 % van die ongetroude onderwyseresse dui aan dat die behoefte baie bevredig is), maar sodra sy haar in die huwelik begewe, verander haar mening radikaal, (by slegs 1.7 % van die getroude onderwyseresse is die behoefte baie bevredig).

Op die tweede verdelingsvlak van getroude onderwyseresse is SKOOLGAANDE KINDERS weer eens die beste voorspeller. Dit is duidelik dat voorskoolse kinders die behoefte aan versoenbaarheid kompliseer (vgl. 4.5.4).

#### 6.7 ONTLEDING VAN DIE REAKSIE OP NIE-GESTRUKTUREERDE VRAE

Die twee nie-gestruktureerde vrae is aanvullend tot die gestruktureerde vrae (vgl. 5.3.2) en ook opsioneel (vgl. brief aan proefpersone, Bylae C). Vier honderd-en-tagtig proefpersone het die oop vrae voltooi - sommige baie volledig.

Die gegewens verkry uit antwoorde op die eerste oop vraag (Watter faktore motiveer die proefpersone die meeste), word in Tabel 6.6 weergegee. Slegs faktore waarna tien of meer proefpersone verwys het, is getabuleer.

| TABEL 6.6 MOTIVERENDE FAKTORE (n.a.v. antwoorde op nie-gestruktureerde vrae).                |            |
|----------------------------------------------------------------------------------------------|------------|
| MOTIVEERDER                                                                                  | FREKWENSIE |
| 1 Behoefte aan gesonde verhoudinge met leerlinge (insluitend liefde vir kinders)             | - 163      |
| 2 Behoefte om te presteer                                                                    | - 146      |
| 3 Behoefte aan erkenning                                                                     | - 123      |
| 4 Liefde vir die vak/werk self                                                               | - 93       |
| 5 Aangename verhoudings met kollegas (behoefte aan affiliasie)                               | - 31       |
| 6 Dienslewering/diensbaarheid aan leerlinge en gemeenskap                                    | - 29       |
| 7 Salaris                                                                                    | - 27       |
| 8 Geleentheid vir kreatiwiteit (geleentheid om eie idees uit te toets)                       | - 24       |
| 9 Aangename werksomstandighede                                                               | - 23       |
| 10 Geleenthede tot selfverwesenliking (geleenthede om talente en vaardighede te verwesenlik) | - 19       |
| 11 Gerieflike werksure en vakansies                                                          | - 17       |
| 12 Buitenuurse aktiwiteite (sport)                                                           | - 14       |
| 13 Geleenthede tot verantwoordelikheid                                                       | - 11       |
| 14 Die sekuriteit (van 'n permanente pos)                                                    | - 10       |

In Tabel 6.7 word die gegewens, verkry uit antwoorde op die tweede nie-gestruktureerde vraag (watter faktore demotiveer?), getabuleer.

| TABEL 6.7 DEMOTIVERENDE FAKTORE (n.a.v. antwoorde op nie-gestruktureerde vrae). |                                                                                   |            |
|---------------------------------------------------------------------------------|-----------------------------------------------------------------------------------|------------|
|                                                                                 | DEMOTIVEERDER                                                                     | FREKWENSIE |
| 1                                                                               | Onnodige administratiewe werk                                                     | - 139      |
| 2                                                                               | Onregverdige werksbelading. (insluitend nasien en onregverdige werksverspreiding) | - 105      |
| 3                                                                               | Salaris wat swak vergelyk (insluitend diskriminasie t.o.v. salaris)               | - 79       |
| 4                                                                               | Onbekwame toesig (swak leiding deur skoolhoof (43)/departementshoof (34))         | - 77       |
| 5                                                                               | Onbetrokkenheid van leerlinge (insluitend swak prestasie)                         | - 54       |
| 6                                                                               | Min erkenning                                                                     | - 41       |
| 7                                                                               | Te veel buitewurde pligte                                                         | - 41       |
| 8                                                                               | Swak dissipline of negatiewe houding van leerlinge (swak maniere)                 | - 39       |
| 9                                                                               | Gebrek aan sekuriteit (onsekerheid oor permanente pos)                            | - 36       |
| 10                                                                              | Oormatige voorskriftelikheid (ontmoediging van eie inisiatief)                    | - 34       |
| 11                                                                              | Swak verhoudinge met kollegas (onprofessionele optrede van kollegas)              | - 26       |
| 12                                                                              | Swak werksomstandighede (meestal beperk tot twee skole)                           | - 20       |
| 13                                                                              | Onversoenbaarheid van beroep en huishoudelike verpligtinge (rolkonflik)           | - 17       |
| 14                                                                              | Onregverdige evaluering (m.b.t. merletetoekennings)                               | - 16       |
| 15                                                                              | Onregverdige kritiek van buitestaanders, ouers en ander leke                      | - 14       |

Daar blyk 'n ooreenkoms tussen die gegewens verkry uit antwoorde op die nie-gestruktureerde vrae en dié van die gestruktureerde vrae te wees. So byvoorbeeld word die belangrikste tien motiverende faktore wat in die gestruktureerde vrae geïdentifiseer is (bv. gesonde verhoudinge met leerlinge, aangename werksomstandighede, 'n kompeterende vergoeding, 'n regverdige werksbelading en billike werksure ens. (vgl. 6.3) ook deur die meeste proefpersone in hul reaksie op die oop vrae genoem.

Daar is egter motiveerders wat in die gestruktureerde vrae nie so prominent gefigureer het nie, maar wat in die proefpersone se reaksie op die oop vrae uitgelig is. So byvoorbeeld het die proefpersone die belangrikheid van die behoefte om te presteer relatief laag geëvalueer (vgl. 6.3), terwyl die proefpersone in hul antwoorde op die oop vrae 'n tweede plek daaraan toeken (vgl. ook 6.5). Ook het die proefpersone in hul reaksie op die oop vrae, die behoefte aan diensbaarheid aan hul leerlinge beklemtoon. Dit wil dus voorkom asof die proefpersone in reaksie op die gestruktureerde vraag 'n relatief lae waarde aan diensbaarheid toegeken het as gevolg van die omskrywing "aan die gemeenskap". 'n Behoefte wat glad nie deur die gestruktureerde vrae getoets is nie, maar wat 'n baie prominente plek in die reaksie op die oop vrae ingeneem het, is die onderwyseres se belangstelling in en liefde vir haar spesifieke vakgebied (m.a.w. vir die werk self). Dit is dan ook te begrype dat enkele onderwyseresse die feit dat hulle vakke moet onderrig waarin hulle self nie opgelei is nie, as demotiverend aangehaal het.

Nêrens in hierdie navorsing word die uniekheid van die menslike persoonlikheid duideliker gemanifesteer as in die proefpersone se reaksie op die oop vrae nie. Dit is dan ook interessant om waar te neem dat juis die faktore wat die een proefpersoon motiveer, 'n ander kan demotiveer. So byvoorbeeld verwys 27 onderwyseresse na diesalaris as 'n motiverende faktor, terwyl nie minder nie as 79 onderwyseresse die salaris as 'n demotiverende faktor aanhaal. Meer onderwyseresse kla egter oor die diskriminasie met betrekking tot geslag as oor swak salarisse per se. Ook ten opsigte van buitemuurse verpligtinge en sekuriteit is die proefpersone verdeeld.

Wanneer die nie-bevredigde behoeftes en demotiverende faktore onder die loep geneem word (vgl. 6.4 en Tabel 6.7), blyk dit dat die proefpersone se reaksie op die oop vrae in 'n mate die gegewens uit die gestruktureerde vrae verifieer. So byvoorbeeld word die behoeftes wat die minste bevredig is, byvoorbeeld (swak) vergoeding, (on)regverdig evaluering vir merietetoekeening, (on)regverdig werksbelading, (min) erkenning en (on)versoensbaarheid van rolle ook deur die proefpersone in reaksie op die oop vrae as demotiverende faktore aangehaal.

Daar is egter 'n paar aspekte waar die gegewens van die oop vrae nie die gegewens van die gestruktureerde vrae

verifieer nie. Terwyl die behoefte aan onderrigleiding deur die skoolhoof en departementshoof redelik of gemiddeld bevredig is (vgl. tabel 6.4), verwys nie minder nie as 77 proefpersone na onbekwame toesig as 'n demotiverende faktor. Dieselfde geld vir buitemuurse verpligtinge, sekuriteit en kollegiale verhoudinge. Ter verklaring van hierdie diskrepansie kan ten opsigte van die "onbekwame toesig" daarop gewys word dat die onderwyseresse verbonde aan twee skole (wat nie geïdentifiseer kan word nie!) feitlik eenparig na swak toesig verwys. Dit wil dus voorkom asof hierdie 'n geïsoleerde verskynsel is. Ten opsigte van buitemuurse verpligtinge is daar reeds op gewys dat hierdie behoefte slegs hoog op die lys van bevredigde behoeftes voorkom, omdat die proefpersone so min behoefte daaraan het (vgl. 6.5 asook Fig. 6.37. Ten opsigte van die behoefte aan sekuriteit moet daar onderskei word tussen onderwyseresse met permanente aanstellings en onderwyseresse met tydelike aanstellings. Daar kan verwag word dat die behoefte aan sekuriteit by tydelike onderwyseresse onbevredig sal wees en as demotiverend beskou sal word (vgl. Fig. 6.26). Die verwysing na swak kollegiale verhoudinge kom ook slegs in geïsoleerde gevalle voor, waar die onderwyseresse veral te velde trek teen onprofessionele optrede van sekere kollegas, asook teen "manlike chauvinisme".

Uit die proefpersone se reaksie op die oop vraag kan ook enkele demotiverende faktore (wat nie in die gestruktureerde vrae na vore gekom het nie) geïdentifiseer word. So byvoorbeeld is die demotiverende faktor met die grootste frekwensie, naamlik onnodige (oninteressante) administratiewe werk, nie deur die gestruktureerde vrae geïdentifiseer nie. Saam met onnodige administratiewe werk is ook verwysings na roetinewerk, nie-skoolwerk, rompslomp en fondsinsamelings gegroeper (vgl. ook 3.6.3.2).

Verdere demotiverende faktore wat voortspruit uit antwoorde op die oop vraag is die onbetrokkenheid (met gevolglike swak prestasie) van leerlinge, swak dissipline en ongemanierdheid van leerlinge, asook onregverdig kritiek van ouers en ander kritikasters.

## 6.8 SAMEVATTING EN VOORUITSKOUING

In hierdie hoofstuk is die verkreeë resultate weergegee en geïnterpreteer. In die volgende hoofstuk volg 'n samevatting, gevolgtrekkings en aanbevelings.